

PRONOVOST

Rack à foin

Hay rack

Liste de pièces

Parts list

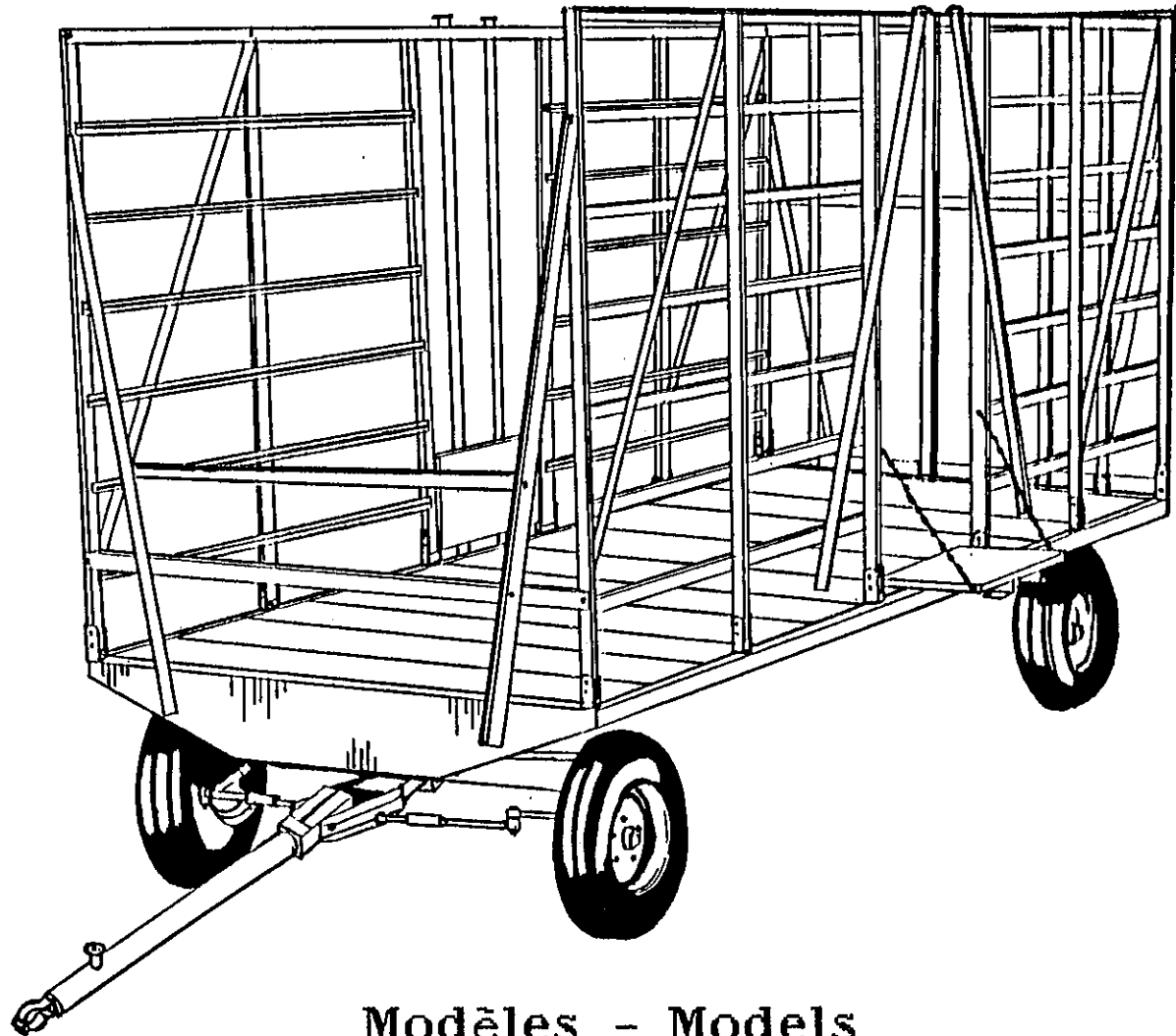

Modèles - Models

Numéros de série
700
et
plus

MP-120
MP-124

Serial numbers
700
and
up

INSTALLATION DU RACK A FOIN

- 1- Ajuster les épées du wagon à 37" entre les deux.
- 2- Installer le rack à foin sur le wagon.
- 3- Relever les ridelles latérales, puis boulonner celles-ci aux entretoises avant et arrière tel que montré sur les illustrations dans les pages suivantes.

ENTRETIEN DU RACK A FOIN

- 1- En hiver, il est préférable que le rack à foin soit remisé dans un endroit frais et sec.

INSTALLATION OF HAY RACK

- 1- Adjust stakes of wagon with 37" between.
- 2- Put hay rack on the wagon.
- 3- Set up side rails, and bolt them at front and rear braces as shown in the following illustrations.

HAY RACK MAINTENANCE

- 1- During winter, it is recommended to store the hay rack in a fresh and dry place.

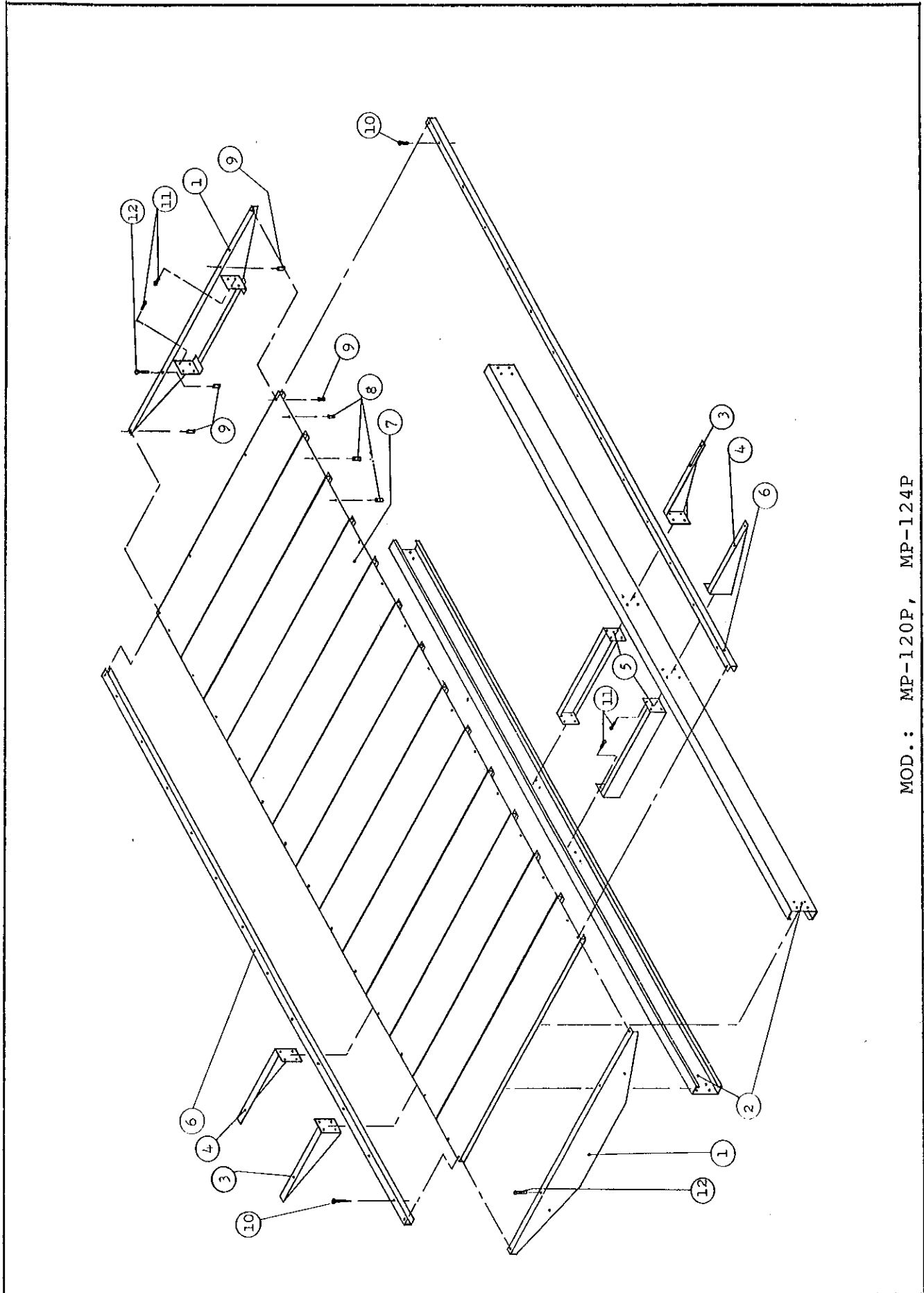

MOD.: MP-120P, MP-124P

PLATE-FORMES MODELES

MP-120P MP-124P

PLATFORMS MODELS

Ref.	No. Piece Part No.	FRANCAIS	ENGLISH	QTE / QTY	
				MP-120P	MP-124P
1	12001	Pare-choc	Bumper	2	2
2	12002	Chassis	Main channel	2	-
2	12003	Chassis	Main channel	-	2
3	12004	Support droit	Right support	2	2
4	12005	Support gauche	Left support	2	2
5	12006	Membre central	Center cross beam	2	2
6	12007	Profilé en "U" latéral	Side channel	2	-
6	12008	Profilé en "U" latéral	Side channel	-	2
7	12009	Section pour plancher en acier	Steel floor section	13	16
8	12010	Espaceur 1 5/8"	Spacer 1 5/8"	26	32
9	12011	Espaceur 1 1/2"	Spacer 1 1/2"	6	6
10	Std.	Boulon 1/2" NC x 3" lg + écrou à blocage de nylon	Bolt 1/2" NC x 3" lg + nylon locknut	30	36
11	Std.	Boulon 1/2" NC x 1 1/2" lg + écrou à blocage de nylon	Bolt 1/2" NC x 1 1/2" lg + nylon locknut	32	32
12	Std.	Boulon 1/2" NC x 5" lg + écrou à blocage de nylon	Bolt 1/2" NC x 5" lg + nylon locknut	2	2

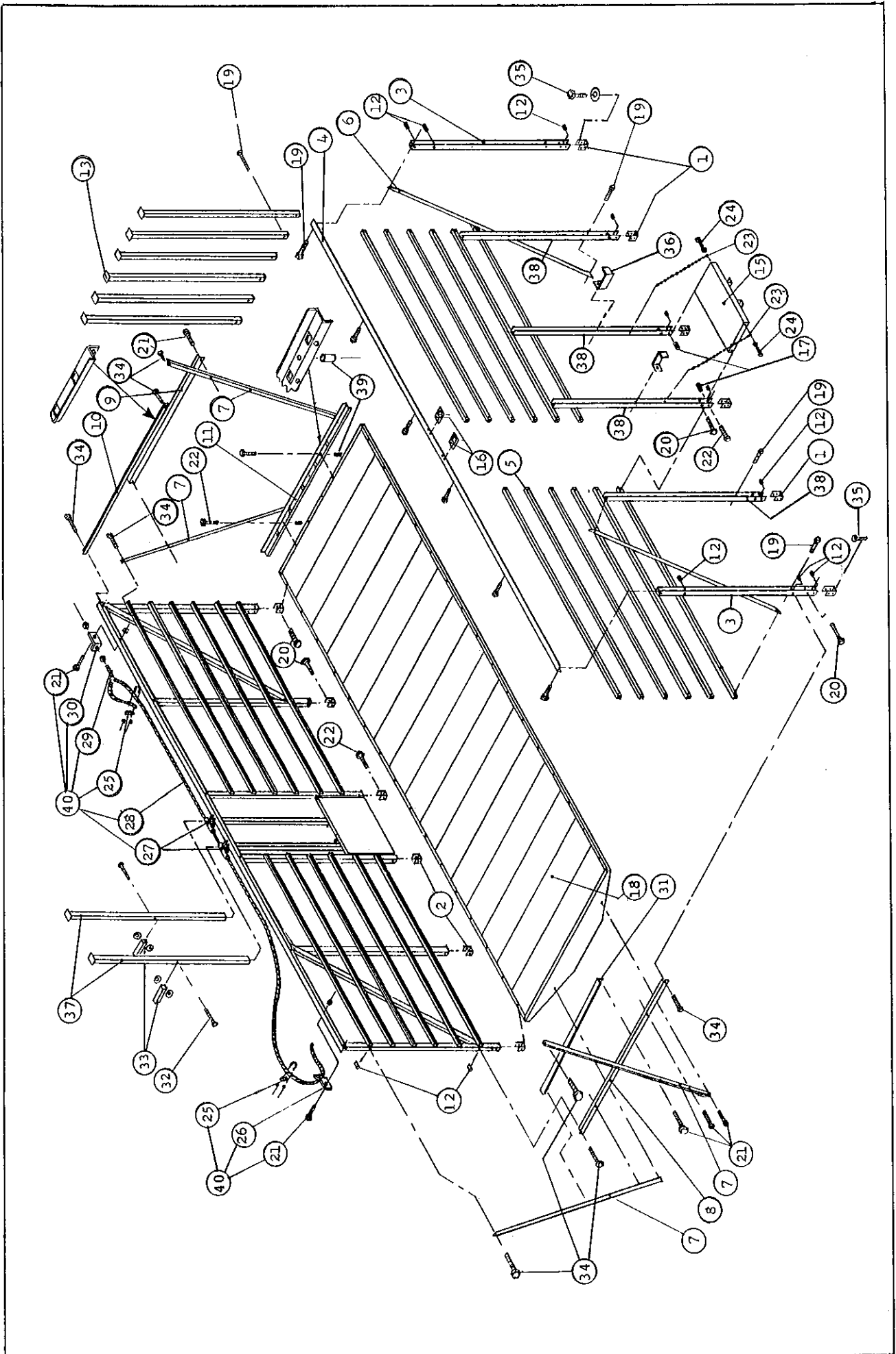

RIDELLES MODELES

MP-120R MP-124R

RAILS MODELS

Ref.	No. Piece Part No.	FRANCAIS	ENGLISH	QTE / QTY	
				MP-120R	MP-124R
1	12020	Support de ridelle (long)	Rail bracket (long)	6	6
2	12021	Support de ridelle (court)	Rail bracket (short)	6	6
3	12022	Poteau vertical	Vertical post	3	3
4	12023	Cornière latérale supérieure	Top side angle	2	-
4	12024	Cornière latérale supérieure	Top side angle	-	2
5	12025	Profilé en "U" latéral	Side lip channel	24	-
5	12026	Profilé en "U" latéral	Side lip channel	-	24
6	12027	Entretoise latérale	Side brace	4	-
6	12028	Entretoise latérale	Side brace	-	4
7	12029	Entretoise d'arrêt latérale	Side retainer brace	4	4
8	12030	Entretoise avant horizontale	Horizontal front brace	1	1
9	12031	Entretoise arrière horizontale	Horizontal rear brace	1	1
10	12032	Membre arrière supérieur	Back top member	1	1
11	12033	Membre arrière inférieur	Back bottom member	1	1
12	12034	Espaceur 1 3/4"	Spacer 1 3/4"	22	22
13	12035	Poteau de porte arrière	Rear door post	6	6
15	12037	Marchepied	Foot board	2	2
16	12038	Support	Bracket	4	-
17	12039	Espaceur 1 1/16"	Spacer 1 1/16"	4	4
18	MP-120P	Plate-forme	Platform	1	-
18	MP-124P	Plate-forme	Platform	-	1
19	Std.	Boulon 5/16"NC x 1"lg + écrou à blocage de nylon	Bolt 5/16" x 1"lg + nylon locknut	94	94
20	Std.	Boulon 1/2"NC x 3 1/2"lg + écrou à blocage de nylon	Bolt 1/2"NC x 3 1/2"lg + nylon locknut	10	10
21	Std.	Boulon 1/2"NC x 1 1/2"lg + écrou à blocage de nylon	Bolt 1/2"NC x 1 1/2"lg + nylon locknut	10	14
22	Std.	Boulon 1/2"NC x 5"lg + écrou à blocage de nylon	Bolt 1/2"NC x 5"lg + nylon locknut	6	6
23	12041	Chaîne 7/32" x 29 1/2" lg	Chain 7/32" x 29 1/2" lg	4	4
24	Std.	Boulon 5/16"NC x 1"lg + écrou à blocage de nylon & rondelle plate	Bolt 5/16"NC x 1"lg + nylon locknut & flatwasher	8	8
25	Std.	Serre câble 1/4" dia.	Wire clips 1/4" dia.	-	4
26	12042	Attache de câble	Wire attachment	-	2
27	12043	Guide pour câble	Wire guide	-	4
28	12044	Cable "Aircraft" 1/4" dia. x 282"lg	Wire 1/4" dia. "Aircraft" x 282"lg	-	2
29	12045	Tendeur de câble	Wire bender	-	2
30	12046	Attache de câble	Wire attachment	-	2
31	12047	Entretoise avant horizontale	Horizontal front brace	1	1
32	Std.	Boulon 5/16"NC x 2"lg + écrou à blocage de nylon & 2 rondelles	Bolt 5/16"NC x 2"lg + nylon locknut & 2 flatwashers	4	4
33	12048	Poignée du poteau de porte	Door post handle	4	4
34	Std.	Boulon 1/2" NC x 3" lg + écrou à blocage de nylon	Bolts 1/2" NC x 3" lg + nylon locknut	8	8
35	Std.	Boulon 1/2" NC x 3 1/2" lg + écrou à blocage de nylon + rondelle plate	Bolt 1/2" NC x 3 1/2" lg + nylon locknut & lockwasher	12	12
36	12050	Crochet de porte	Door hook	4	4
37	12053	Poteau de porte du côté	Side door post	4	4
38	12052	Poteau vertical	vertical post	8	8
39	12051	Espaceur 1 1/2" lg	Spacer 1 1/2" lg	2	2
40	12049	Ensemble complet pour câble d'acier	Complet kit for wire	-	1

NOTES

PRONOVOST

Les Machineries Pronovost Inc. vous félicite d'avoir fait l'acquisition d'un de leurs nombreux produits. Comme vous serez à même de le constater, votre **RACK A FOIN PRONOVOST** a été fabriqué avec soin et d'une façon robuste afin de vous donner entière satisfaction et un excellent rendement pendant plusieurs années.

Afin de bénéficier d'une efficacité maximum de votre **RACK A FOIN PRONOVOST**, nous vous suggérons de suivre les instructions d'installation et d'entretien décrites dans ce manuel.

De plus, dans le but de mieux vous servir, il est très important de bien compléter la page suivante, car les renseignements que vous y aurez inscrits vous permettront d'avoir un service rapide et efficace.



SYMBOLE DE QUALITE

PRONOVOST

Congratulations for choosing one of our wide of products. Your carefully built heavy-duty **PRONOVOST HAY RACK** will perform for many years.

Your **PRONOVOST HAY RACK** will give you maximum performances if you follow the installation and servicing instructions, as described in this manual.

As we are anxious to give you fast and efficient service in the future, fill-in the next page.



QUALITY SYMBOL

A REMPLIR PAR LE PROPRIETAIRE/TO BE FILLED BY OWNERS

-No. de modèle/Model no.: _____

-No. de série/Serial number: _____

-Date d'achat/Date of purchase: _____

-Nom du vendeur/Dealer name: _____ Tel.: _____

POUR COMMANDER / TO ORDER

1-Donnez le modèle et le numéro de série de votre rack à foin.

1-Give model and serial number of your hay rack.

2-Donnez en détail le numéro et la description complète de la pièce tel qu'indiqué dans la liste.

2-Describe complete part number and name as shown in this parts list.

3-Mentionnez de quelle façon l'envoi doit être fait.

3-Give details about shipping.

Veillez commander vos pièces à votre plus proche vendeur.

Please, order parts from your nearest dealer.

GARANTIE

Tous les produits PRONOVOST sont garantis contre les vices de fabrication et de matière première (excluant les pneus) pour une année entière à partir de la date d'achat, moyennant que le produit n'a pas été modifié ou qu'on n'en a pas abusé dans aucun cas. Nous remplacerons ou réparerons toutes pièces défectueuses sans frais, si elles sont retournées, F.A.B. notre usine à St-Tite, P.Q. Notre obligation de garantie se limite au remplacement ou à la réparation de la pièce défectueuse.

GUARANTEE

We guarantee our PRONOVOST line of products against any defect in workmanship and material (excluding tires) for one full year from date of purchase, providing the unit has not been modified or abused in any way. We will replace or repair any defective part on a no charge basis if returned F.O.B. our factory St-Tite, P.Q. Our obligation under this warranty is limited to replacement or repair of the defective part.