

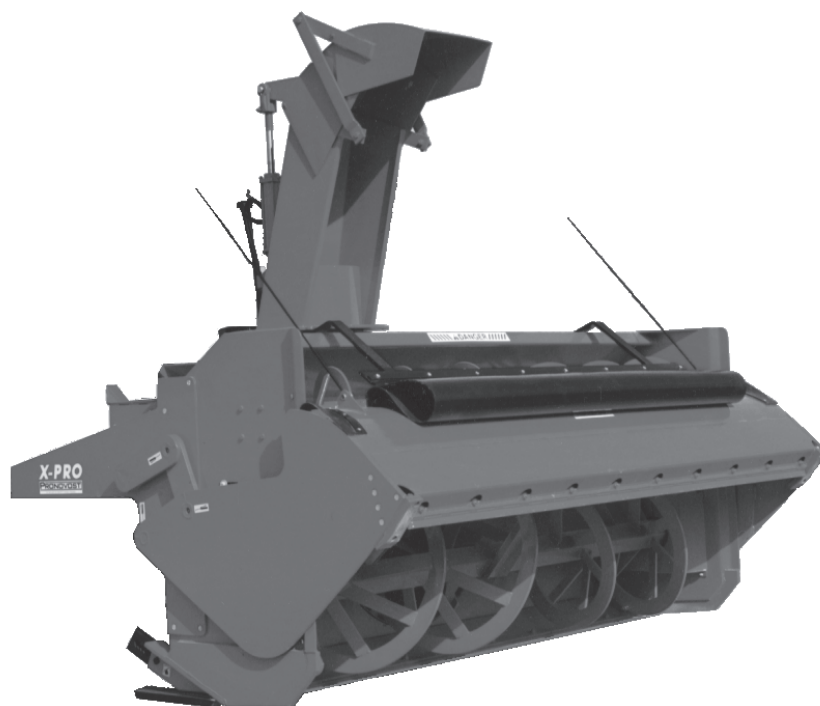

MANUEL DE L'OPÉRATEUR & MANUEL DE PIÈCES



Lames X-PRO

Modèles

XP-740 & XP-740TRC

XP-800 & XP-800TRC

XP-860 & XP-860TRC

XP-920 & XP-920TRC

XP-980 & XP-980TRC

XP-862 & XP-862TRC

XP-992 & XP-992TRC

XP-860-92 & XP-860TRC-92

XP-920-98 & XP-920TRC-98

XP-1040 & XP1040-TRC



Copyright © Les Machineries Pronovost Inc., 2002

Tous droits réservés.
Imprimé au Canada.

TABLE DES MATIÈRES

Section	Sujet	Page
1	Introduction	5
2	Sécurité	6
	Sécurité générale	6
	Sécurité à l'opération	6
	Sécurité à l'entretien	7
	Sécurité au transport	7
	Sécurité à l'entreposage	7
3	Autocollants	8
	Autocollants de sécurité	8
	Autocollants d'entretien	8
4	Mise en marche	9
5	Entretien	10
6	Entreposage	10
7	Spécifications	11
8	Liste des pièces	12
	<i>X-PRO</i> XP-740, XP-800, XP-860, XP-860-92, XP-920, XP-920-98	12
	<i>X-PRO</i> XP-862, XP-992, XP-980, XP-1040	16
	Couteaux et patins	20
	Cylindre 30TR06 & 30TR08	22
9	Tableau de serrage	23
10	Garantie	24

INTRODUCTION

1

FÉLICITATIONS!

Nous vous remercions d'avoir choisi PRONOVOST. Nous sommes persuadés que notre produit vous fournira la qualité, la performance et la fiabilité qui ont établi notre renommée.

Ce manuel à été préparé à votre intention pour vous permettre de bien comprendre le fonctionnement de votre *LAME X-PRO*. Il contient plusieurs renseignements importants qui vous aideront à en obtenir un excellent rendement, pendant de nombreuses années.

Veillez donc lire ce manuel au complet avant d'utiliser votre souffleuse avec la *LAME X-PRO*, et conservez-le pour références futures.

Avant de mettre la machine en opération, vous et toute autre personne ayant à opérer la souffleuse et la *LAME X-PRO* devez vous familiariser avec les recommandations de sécurité et d'opération. Lisez attentivement, soyez certain de comprendre et suivez ces recommandations.

Dans ce manuel, le côté droit et le côté gauche sont désignés tels qu'ils sont indiqués à la figure 1.

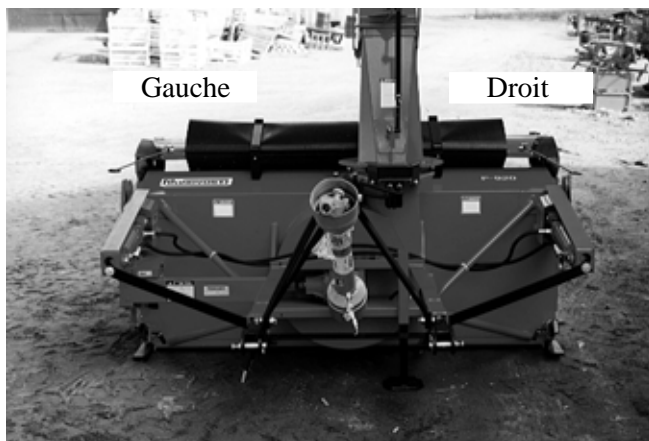

Figure 1

Si vous avez des questions ou si vous désirez plus d'informations concernant cet équipement, veuillez communiquer avec votre concessionnaire PRONOVOST.

Prenez **MAINTENANT** quelques instants pour inscrire le modèle, le numéro de série et la date d'achat de votre *LAME X-PRO* dans l'espace prévu à cet effet.

Lors de la commande de pièces, PRONOVOST requiert ces informations afin de vous offrir un service rapide et efficace. Utilisez des pièces de rechange PRONOVOST lorsque le remplacement de celles-ci est nécessaire. Pour commander, adressez-vous à votre vendeur le plus près, fournissez-lui les renseignements inscrits ci-dessous et dites-lui de quelle façon l'envoi des pièces doit être fait.

Le modèle et le numéro de série sont inscrits sur la plaque montrée à la figure 2.

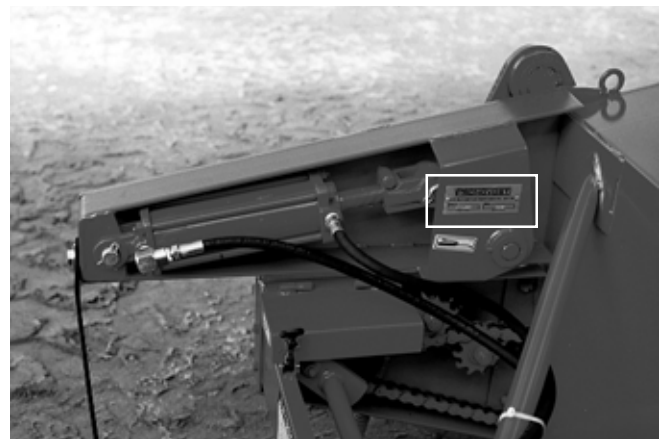

Figure 2

MODÈLE: _____ ✍

NO. DE SÉRIE: _____ ✍

DATE D'ACHAT: _____ ✍

SÉCURITÉ

SÉCURITÉ GÉNÉRALE

2 N.B. Afin d'alléger le texte, le mot souffleuse est employé pour désigner l'ensemble souffleuse et/ou LAME X-PRO.

LORSQUE VOUS VOYEZ CE SYMBOLE



**ATTENTION!
SOYEZ VIGILANT
VOTRE SÉCURITÉ EST IMPLIQUÉE**

Ce symbole, "**ALERTE À LA SÉCURITÉ**" est utilisé dans ce manuel et sur les étiquettes de sécurité de la souffleuse. Il vous prévient de la possibilité de blessure. Prenez le temps de lire et comprendre les mesures de sécurité avant d'opérer la souffleuse.

- 1) L'opération consciencieuse est la meilleure assurance contre un accident. Lisez ce manuel attentivement avant d'opérer la souffleuse et respectez les recommandations qui y sont faites. C'est une obligation pour le propriétaire de s'assurer que toute personne devant opérer la souffleuse a lu ce manuel avant l'opération.
- 2) Sachez comment opérer tous les contrôles et comment arrêter la souffleuse et désengager les contrôles rapidement.
- 3) Ne jamais laisser un enfant opérer la souffleuse, ou laisser l'équipement sans surveillance près d'un enfant.
- 4) En aucun cas vous ne devez modifier la souffleuse. Toute modification non autorisée peut en altérer l'efficacité et/ou la sécurité et annulera automatiquement la garantie.
- 5) Ne jamais opérer la souffleuse si celle-ci est endommagée ou défectueuse de quelque manière que ce soit. Faites effectuer les réparations nécessaires avant l'utilisation.
- 6) Assurez-vous que tous les boulons sont en place et serrés adéquatement. Reférez-vous au tableau de serrage de la page 23.

- 7) Evitez de porter des vêtements amples, encombrants ou déchirés lorsque vous êtes près de la souffleuse. Ces derniers pourraient se prendre dans des pièces mobiles ou des contrôles et provoquer un accident. Portez des vêtements et accessoires appropriés et sécuritaires.
- 8) Une exposition prolongée au bruit peut abîmer l'ouïe et causer la surdité. Afin de vous protéger contre ces bruits inconfortables, portez des appareils tels que: cache-oreilles ou bouchons.
- 9) Les liquides hydrauliques sous pression peuvent pénétrer la peau. N' utilisez pas vos mains pour localiser une fuite d'huile.
- 10) Avant la saison d'hiver, inspectez minutieusement l'espace où la souffleuse sera utilisée et enlevez tous les objets qui s'y trouvent et qui pourraient nuire au bon fonctionnement de l'équipement ou qui pourraient provoquer un accident.
- 11) Ne jamais opérer la souffleuse sans une bonne visibilité et un bon éclairage.

SÉCURITÉ À L'OPÉRATION

- 1) Soyez certain que l'espace autour de l'équipement est dégagé et qu'il n'y a personne de près lorsque la souffleuse est en opération.
- 2) Ne pas opérer et laisser fonctionner le moteur dans un endroit non ventilé.
- 3) Ne jamais faire d'ajustement, de nettoyage, de déblocage, de graissage ou autre intervention sur la machine et ses composantes lorsque le moteur est en marche. Le moteur doit être arrêté et l'arbre de commande désengagé. De préférence, la clef d'ignition doit être enlevée pour éviter tout démarrage accidentel.
- 4) Ne pas opérer l'équipement sans porter des vêtements d'hiver adéquats lorsque vous êtes exposé au vent et à la neige.
- 5) Ajustez les patins de la souffleuse afin que le couteau au sol soit suffisamment haut pour éviter le gravier et les débris de surface, spécialement lorsque le sol n'est pas encore gelé ou lorsque le terrain est cahoteux.
- 6) Soyez certain que l'arbre de commande est installé correctement avant l'opération.

SÉCURITÉ (suite)

- 7) Avant la mise en marche de la souffleuse, assurez-vous de retirer toute glace qui pourrait s'être accumulée dans la vis sans fin et dans le rotor.
- 8) Débrayer l'arbre de commande et mettre au point mort avant de démarrer le moteur du tracteur.
- 9) Garder les mains, pieds, et vêtements loin des parties mobiles de la souffleuse. Ne vous tenez jamais près des ouvertures de déchargement.
- 10) Avant de débloquent la chute, désengager l'arbre de commande, arrêter le moteur et neutralisez toutes tensions hydrauliques.
- 11) Ne pas tenter de déneiger des pentes abruptes. Soyez très prudent en changeant de direction dans les pentes.
- 12) Ne jamais opérer la souffleuse sans que les gardes et autres appareils protecteurs soient en place.
- 13) Ne jamais opérer la souffleuse près de bâtiments, d'automobiles, de fenêtres, etc... sans un ajustement approprié de l'angle et de la direction de déchargement de la neige.
- 14) Ne pas diriger la décharge vers des personnes ou des animaux. Des blessures sérieuses pourraient être causées en cas d'éjection d'objets.
- 15) Ne jamais opérer la machine à grande vitesse sur une surface glissante.
- 16) Agissez avec prudence en reculant, assurez-vous d'une bonne visibilité en tout temps.
- 17) Soyez toujours vigilant pour qu'aucun objet n'entre dans la souffleuse lorsque celle-ci est en marche.
- 18) Si la souffleuse commence à vibrer de façon anormale, désengagez immédiatement l'arbre de commande, arrêtez le moteur et vérifiez la cause de la vibration. La vibration excessive est généralement un signe de problème.
- 19) Lorsque vous actionnez la LAME X-PRO, vérifiez que personne ne se trouve à l'arrière de la souffleuse car cette personne pourrait être atteinte au visage par la tige de proximité.
- 20) A l'arrêt des opérations, désengagez l'arbre de commande, abaissez la souffleuse, mettre au point mort,

mettre le frein de stationnement, arrêtez le moteur, et retirez la clé.

SÉCURITÉ À L'ENTRETIEN

- 1) Effectuer l'entretien de la souffleuse selon les recommandations d'entretien contenues dans ce manuel.
- 2) Arrêtez le moteur et neutralisez toutes tensions hydrauliques avant d'effectuer l'entretien, toute réparation ou inspection.
- 3) Ne jamais travailler sous une souffleuse supportée par le système hydraulique du tracteur, celle-ci doit être complètement supportée par des blocs de bois ou autre.

SÉCURITÉ AU TRANSPORT

- 1) Pour le transport de la souffleuse sur la route, utilisez des lumières de sécurité et vérifiez les règlements locaux.
- 2) Soyez vigilant en ce qui concerne la circulation routière. Ne jamais transporter de passager.
- 3) Désengager la prise de force du tracteur lors du transport d'une zone de travail à une autre.
- 4) Il est recommandé de verrouiller les pédales de frein gauches et droites ensemble afin qu'elles soient actionnées simultanément.
- 5) La vitesse recommandée sur la route est la vitesse qui permet un contrôle constant de la direction et/ou du freinage.
- 6) Agissez avec prudence en reculant, assurez-vous d'une bonne visibilité en tout temps.

SÉCURITÉ À L'ENTREPOSAGE

- 1) Supporter la souffleuse de façon à éviter tout renversement accidentel.
- 2) Ne permettez pas aux enfants de jouer à l'endroit où est entreposée la souffleuse.
- 3) Déposez la lame X-PRO sur le sol.

2

AUTOCOLLANTS

LES AUTOCOLLANTS DE SÉCURITÉ

Les autocollants de sécurité vous indiquent les endroits où vous devez porter une attention particulière à votre sécurité. Lisez attentivement chacun d'eux et repérez l'endroit où ils sont situés sur la souffleuse. Si toutefois il arrivait qu'un autocollant de sécurité soit endommagé, enlevé ou illisible, un nouvel autocollant doit être apposé. Chaque autocollant est montré, identifié par une lettre et un numéro de pièce. Les photos qui suivent montrent l'endroit où chacun doit être apposé.

3



Figure 3

Pièce no.: A103



Figure 4



Figure 5

Pièce no.: 190-02651



Figure 6

AUTOCOLLANTS D'ENTRETIEN

Les autocollants d'entretien vous aident à repérer les endroits où vous devez graisser. Référez vous à la section "Entretien" pour plus de détails.



Figure 7

Pièce no.: A 106

MISE EN MARCHE

La lame X-PRO a été conçue pour s'ajuster aux souffleuses installées à la plupart des modèles de tracteurs. Pour chacun des modèles de tracteurs, l'angle de levage du 3 points varie et influence le fonctionnement de la lame X-PRO. Si le couteau et les patins de la lame X-PRO ne sont pas dans la position requise au sol, des problèmes d'usure prématurée des patins peuvent survenir et les côtés peuvent rainurer le revêtement de sol. **Il est très important d'ajuster adéquatement votre lame X-PRO avant de l'utiliser.**

AJUSTEMENT D'UNE LAME X-PRO

- 1) Ajuster l'attachement supérieur du 3 points de votre tracteur (s'il est ajustable) à la position la plus haute. Ceci procure une inclinaison moindre lors du levage (diminution de l'angle **H**).
- 2) Soulever la souffleuse à l'aide du 3 points du tracteur et abaisser la lame X-PRO au maximum (les cylindres **D** de la lame doivent être étirés au maximum). Ensuite abaisser la souffleuse jusqu'à ce qu'elle soit supportée entièrement par la lame X-PRO.
- 3) Utiliser deux clés 1 1/2" pour ajuster les fixations des cylindres **B** et obtenir une hauteur approximative de **10"** sous le couteau de la souffleuse **A** (**12"** pour les modèles XP-740(TRC) et XP-800(TRC)).

Vérifier que le patin court du tivar ou le patin en acier pour les autres modèles est parallèle au sol

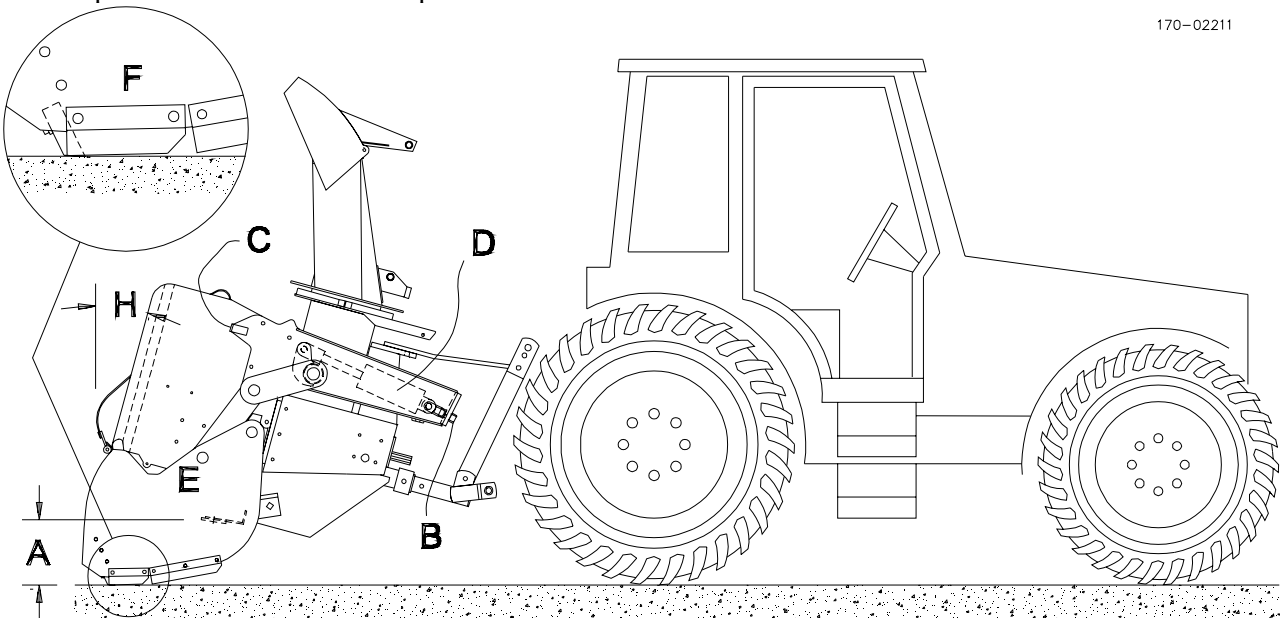

ou légèrement relevé du côté du tracteur **F**.

ATTENTION: Après avoir ajusté les deux cylindres, positionner les deux ajustements **B** bien droit avec la main du cylindre **D** pour permettre un mouvement libre du cylindre.

- 4) Relever la souffleuse de quelques pouces et vérifier que la lame est bien parallèle au sol **G**. Corriger s'il y a lieu à l'aide des ajustements des cylindres **B**. **ATTENTION:** il faut d'abord vérifier que le souffleuse soit bien parallèle au sol. Si ce n'est pas le cas, vérifier les 3 points du tracteur, ou que le sol soit nivelé.
- 5) Relever la souffleuse et pivoter la lame X-PRO le plus haut possible. Les côtés **E** doivent être bien appuyés sur les butées **C**. Une valve de relâchement a été prévue pour protéger le mécanisme lorsque la lame appuie sur les butées. Si la pression de cette valve est ajustée trop basse, la lame X-PRO peut remonter légèrement lorsqu'on descend rapidement la souffleuse sur la lame. Pour un ajustement optimal, serrer la vis d'ajustement de la valve au maximum et ensuite dévisser d'un demi-tour.

4

170-02211

ENTRETIEN

- 1) Essuyer les graisseurs avec un linge propre avant d'effectuer le graissage, afin d'éviter d'injecter de la saleté ou du sable.
- 2) Réparer ou remplacer les graisseurs brisés.
- 3) Lubrifier tous les graisseurs à toutes les dix heures d'opération.
- 4) Vérifier le serrage de tous les écrous une fois par année. Au besoin, les reserrer selon le tableau de serrage de la page 23.

ENTREPOSAGE

- 1) Remiser la souffleuse dans un endroit frais et sec.
- 2) Déposer la souffleuse sur des blocs de bois.
- 3) Nettoyer la souffleuse.
- 4) Vérifier les pièces de la souffleuse. Réparer ou remplacer les pièces usées, tordues ou abimées.
- 5) Faire les retouches de peinture nécessaires pour éviter la rouille.
- 6) Lubrifier la souffleuse avant l'entreposage.

5

6

SPÉCIFICATIONS

MODÈLES	Poids (lbs)	Couteau et patins en acier standard	Couteau et patins en acier au carbone (T1)	Couteau et patins en TIVAR
XP-740	694	LXST-74	LXHD-74	LXTV-74
XP-740TRC	705			
XP-800	716	LXST-80	LXHD-80	LXTV-80
XP-800TRC	729			
XP-860	750	LXST-86	LXHD-86	LXTV-86
XP-860TRC	763			
XP-860-92	762	LXST-92	LXHD-92	LXTV-92
XP-860-92TRC	775			
XP-862	770	LXST-86	LXHD-86	LXTV-86
XP-862TRC	783			
XP-920	819	LXST-92	LXHD-92	LXTV-92
XP-920TRC	835			
XP-920-98	831	LXST-98	LXHD-98	LXTV-98
XP-920-98TRC	847			
XP-992	880	LXST-92	LXHD-92	LXTV-92
XP-992TRC	904			
XP-980	886	LXST-98	LXHD-98	LXTV-98
XP-980TRC	910			
XP-1040	897	LXST-104	LXHD-104	LXTV-104
XP-1040TRC	921			

La conception et les spécifications peuvent être modifiées sans préavis.

7

X-PRO XP-740 XP-800 XP-860 XP-860-92 XP-920 XP-920-98

170-02014

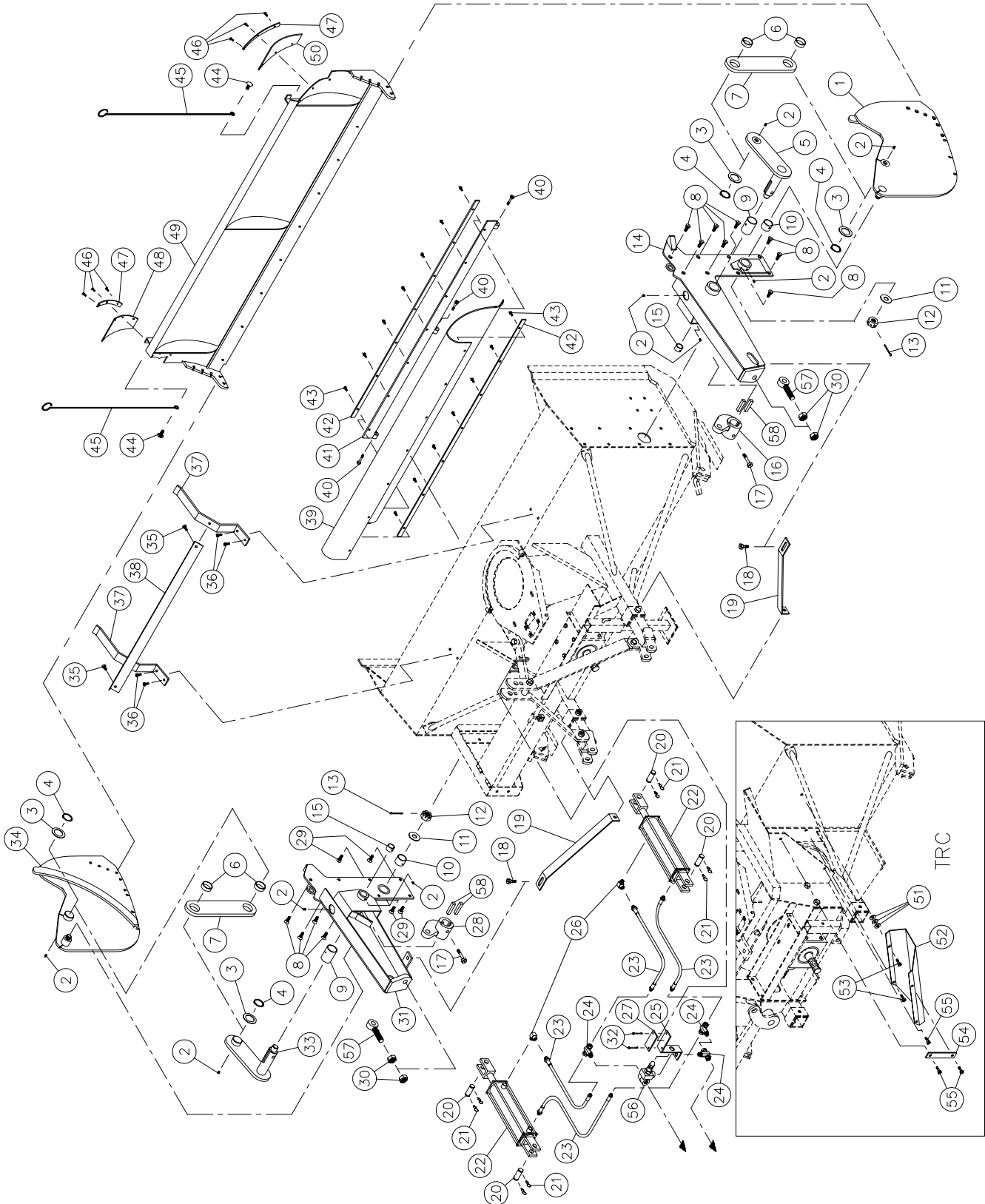

X-PRO XP-740 XP-800 XP-860 XP-860-92 XP-920 XP-920-98 (suite)

RÉF. # DE PIÈCE	DESCRIPTION	QTE						
		XP-740	XP-800	XP-860	XP-860-92	XP-920	XP-920-98	
1	110-09423	Côté pivotant droit	1	1	1	1	-	-
1	110-08653	Côté pivotant droit	-	-	-	-	1	1
2	std.	Graisseur 1/4"-28 droit	10	10	10	10	10	10
3	8345	Rondelle d'espacement 2" d.i. x 3" d.e. x 14g épaisseur	4	4	4	4	4	4
4	8346	Bague de retenue 2"	4	4	4	4	4	4
5	110-09393	Levier	1	1	1	1	-	-
5	110-09243	Levier	-	-	-	-	1	1
6	160-04421	Coussinet 2" d.i. x 2 1/4" d.e. x 3/4" longueur	4	4	4	4	4	4
7	130-10411	Barre de transfert	2	2	2	2	-	-
7	110-09821	Barre de transfert	-	-	-	-	2	2
8	319-38280	Boulon à charrue 7/16" NC x 1 1/4" lg + écrou & rondelle de blocage	12	12	12	12	13	13
9	160-04371	Coussinet 2" d.i. x 2 1/4" d.e. x 3 3/16" longueur	2	2	2	2	-	-
9	160-06501	Coussinet 2 1/2" d.i. x 2 3/4" d.e. x 3 3/16" longueur	-	-	-	-	2	2
10	160-04401	Coussinet 1 3/4" d.i. x 2" d.e. x 1 1/2" longueur	2	2	2	2	2	2
11	376-50000	Rondelle plate 1"	2	2	2	2	2	2
12	357-50500	Écrou crénelé 1"-14 x 9/16" épaisseur	2	2	2	2	2	2
13	std.	Goupille fendue 5/32" x 2" longueur	2	2	2	2	2	2
14	120-01833	Côté d'attache droit	1	1	1	1	-	-
14	120-01943	Côté d'attache droit	-	-	-	-	1	1
15	160-04391	Coussinet 1 1/4" d.i. x 1 1/2" d.e. x 1" longueur	2	2	2	2	2	2
16	110-09382	Levier du cylindre droit	1	1	1	1	-	-
16	110-09234	Levier du cylindre droit	-	-	-	-	1	1
17	306-44460	Boulon 5/8" NC grade 12 x 4" lg + écrou à blocage de nylon ..	2	2	2	2	-	-
17	306-44490	Boulon 5/8" NC grade 12 x 4 1/2" lg + écrou à blocage de nylon	-	-	-	-	2	2
18	300-44310	Boulon 5/8" NC x 1 1/2" lg + écrou à blocage de nylon & rondelle plate	2	2	2	2	2	2
19	140-07023	Renfort (modèle régulier et TRC)	2	-	-	-	-	-
19	140-07043	Renfort (modèle régulier et TRC)	-	2	-	-	-	-
19	140-06993	Renfort (modèle régulier et TRC)	-	-	2	-	-	-
19	140-13401	Renfort (modèle régulier et TRC)	-	-	-	2	-	-
19	140-07683	Renfort (modèle régulier seulement)	-	-	-	-	2	-
19	140-07723	Renfort (modèle TRC seulement)	-	-	-	-	2	-
19	140-07713	Renfort (modèle régulier seulement)	-	-	-	-	-	2
19	140-07733	Renfort (modèle TRC seulement)	-	-	-	-	-	2
20	51421	Axe de chape 1" dia	4	4	4	4	4	4
21	51472	Agrafe pour goupille d'attelage	8	8	8	8	8	8
22	30 TR 06	Cylindre hydraulique 3" x 6" course	2	2	2	2	-	-
22	30 TR 08	Cylindre hydraulique 3" x 8" course	-	-	-	-	2	2
23	190-02372	Boyau 3/8" x 49" lg + 2 adaptateur 6U-108	4	4	4	-	-	-
23	190-02362	Boyau 3/8" x 52" lg + 2 adaptateur 6U-108	-	-	-	4	4	-
23	190-02322	Boyau 3/8" x 55" lg + 2 adaptateur 6U-108	-	-	-	-	-	4
24	15855x8	Adaptateur en «T» 1/2" tournant	3	3	3	3	3	3
25	140-08882	Attachement des boyaux	1	1	1	1	1	1
26	C3409x8	Coude 90 deg. 1/2" NPT M.F.	2	2	2	2	2	2
27	140-09401	Plaque de retenue 1/4" x 2" x 4 5/16"	1	1	1	1	1	1
28	110-09381	Levier du cylindre gauche	1	1	1	1	-	-
28	110-09233	Levier du cylindre gauche	-	-	-	-	1	1

X-PRO XP-740 XP-800 XP-860 XP-860-92 XP-920 XP-920-98 (suite)

RÉF. # DE PIÈCE	DESCRIPTION	QTE						
		XP-740	XP-800	XP-860	XP-860-92	XP-920	XP-920-98	
29	327-38280	Boulon à tête plate hexagonale 7/16" NC x 1 1/4" lg + écrou à blocage de nylon	4	4	4	4	3	3
30	338-51000	Écrou 1"-14	4	4	4	4	4	4
31	120-01834	Côté d'attache gauche	1	1	1	1	-	-
31	120-01944	Côté d'attache gauche	-	-	-	-	1	1
32	300-32325	Boulon 1/4" NC x 1 3/4" lg + écrou à blocage de nylon	2	2	2	2	2	2
33	110-09394	Pivot gauche	1	1	1	1	-	-
33	110-09244	Pivot gauche	-	-	-	-	1	1
34	110-09424	Côté pivotant gauche	1	1	1	1	-	-
34	110-08654	Côté pivotant gauche	-	-	-	-	1	1
35	319-38280	Boulon à charrue 7/16" NC x 1 1/4" lg + écrou & rondelle de blocage	2	2	2	2	2	2
36	300-36280	Boulon 3/8" NC x 1 1/4" lg + écrou à blocage de nylon & rondelle plate	4	4	4	4	4	4
37	140-07221	Membre de la butée de toile	2	2	2	2	-	-
37	140-07691	Membre de la butée de toile	-	-	-	-	2	2
38	130-10701	Angle de la butée de toile	1	1	1	1	-	-
38	130-11041	Angle de la butée de toile	-	-	-	-	1	1
39	190-02462	Toile 34" x 53"	1	-	-	-	-	-
39	190-02452	Toile 34" x 59"	-	1	-	-	-	-
39	190-02442	Toile 34" x 65"	-	-	1	-	-	-
39	190-05151	Toile 34" x 71"	-	-	-	1	-	-
39	190-02212	Toile 35" x 71"	-	-	-	-	1	-
39	190-02522	Toile 35" x 77"	-	-	-	-	-	1
40	300-38400	Boulon 7/16" NC x 3" lg + écrou à blocage de nylon	3	3	3	3	3	3
41	110-09561	Guide de toile pivotant 53" longueur	1	-	-	-	-	-
41	110-09551	Guide de toile pivotant 59" longueur	-	1	-	-	-	-
41	110-09541	Guide de toile pivotant 65" longueur	-	-	1	-	-	-
41	110-09531	Guide de toile pivotant 71" longueur	-	-	-	1	1	-
41	110-09191	Guide de toile pivotant 77" longueur	-	-	-	-	-	1
42	140-07321	Tige de maintien de la toile 1/4" x 1" x 53" longueur	2	-	-	-	-	-
42	140-07311	Tige de maintien de la toile 1/4" x 1" x 59" longueur	-	2	-	-	-	-
42	140-07301	Tige de maintien de la toile 1/4" x 1" x 65" longueur	-	-	2	-	-	-
42	140-07291	Tige de maintien de la toile 1/4" x 1" x 71" longueur	-	-	-	2	2	-
42	140-06431	Tige de maintien de la toile 1/4" x 1" x 77" longueur	-	-	-	-	-	2
43	300-34250	Boulon 5/16" NC x 1" lg + écrou à blocage de nylon	12	12	14	16	16	16
44	321-40310	Boulon de châssis 1/2" NC x 1 1/2" lg + écrou à blocage de nylon	2	2	2	2	2	2
45	190-02193	Tige de proximité	2	2	2	2	2	2
46	300-32250	Boulon 1/4" NC x 1" lg + ecrou a blocage de nylon & rondelle plate	6	6	6	6	6	6
47	140-06161	Tige de maintien de la toile de coin 1/8" x 1" x 10" longueur	2	2	2	2	2	2
48	190-02222	Toile du coin gauche	1	1	1	1	1	1
49	110-09522	Pelle 75 1/2" largeur	1	-	-	-	-	-
49	110-09512	Pelle 81 1/2" largeur	-	1	-	-	-	-
49	110-09502	Pelle 87 1/2" largeur	-	-	1	-	-	-

X-PRO XP-740 XP-800 XP-860 XP-860-92 XP-920 XP-920-98 (suite)

RÉF. #	DE PIÈCE	DESCRIPTION	QTE					
			XP-740	XP-800	XP-860	XP-860-92	XP-920	XP-920-98
49	110-09492	Pelle 93 1/2" largeur	-	-	-	1	1	-
49	110-08362	Pelle 99 1/2" largeur	-	-	-	-	-	1
50	190-02221	Toile du coin droit	1	1	1	1	1	1
51	376-38000	Rondelle plate 7/16" (TRC seulement)	4	4	4	4	4	4
52	130-10712	Dalle 12" de largeur x 22 1/2" longueur (TRC seulement)	1	-	-	-	-	-
52	130-10722	Dalle 12" de largeur x 26 1/2" longueur (TRC seulement)	-	1	1	1	-	-
52	130-11052	Dalle 12" de largeur x 31" longueur (TRC seulement)	-	-	-	-	1	1
53	300-38280	Boulon 7/16" NC x 1 1/4" lg + écrou à blocage de nylon (TRC seulement)	2	2	2	2	2	2
54	140-07662	Tige de support de la dalle 1/4" x 1 1/2" x 7 1/4" lg (TRC seulement)	-	-	-	-	1	1
55	300-38250	Boulon 7/16" NC x 1" lg + écrou à blocage de nylon (TRC seulement)	3	3	3	3	3	3
56	8351	Clapet de décharge 1/2" (JL-50)	1	1	1	1	1	1
57	110-12321	Ajustement du cylindre	2	2	2	2	2	2
58	140-06091	Clé 5/8" x 5/8" x 3" lg	4	4	4	4	-	-
58	140-09161	Clé 3/4" x 3/4" x 3" lg	-	-	-	-	4	4

X-PRO XP-862 XP-992 XP-980 XP-1040

170-02201

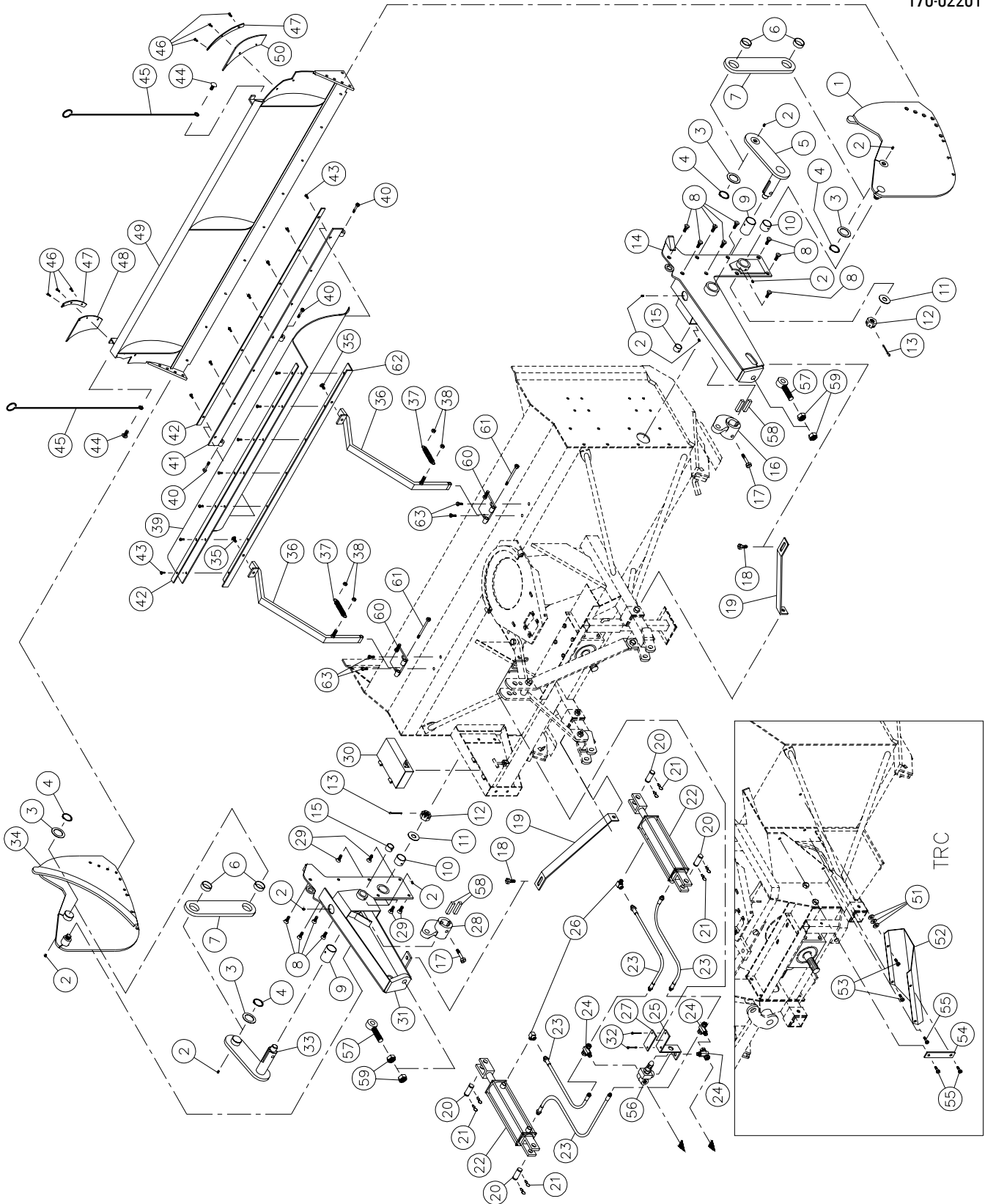

X-PRO XP-862 XP-992 XP-980 XP-1040 (suite)

RÉF.	# DE PIÈCE	DESCRIPTION	QTE			
			XP-862	XP-992	XP-980	XP-1040
1	110-09583	Côté pivotant droit	1	-	-	-
1	110-10283	Côté pivotant droit	-	1	-	-
1	110-09163	Côté pivotant droit	-	-	1	1
2	std.	Graisseur 1/4"-28 droit	10	10	10	10
3	8345	Rondelle d'espacement 2" d.i. x 3" d.e. x 14g épaisseur	4	4	4	4
4	8346	Bague de retenue 2"	4	4	4	4
5	110-09393	Pivot droit	1	-	-	-
5	110-09243	Pivot droit	-	1	1	1
6	160-04421	Coussinet 2" d.i. x 2 1/4" d.e. x 3/4" longueur	4	4	4	4
7	130-10752	Barre de transfert	2	-	-	-
7	130-11522	Barre de transfert	-	2	-	-
7	130-08932	Barre de transfert	-	-	2	2
8	319-38280	Boulon à charrue 7/16" NC x 1 1/4" lg + écrou & rondelle de blocage	12	13	13	13
9	160-04371	Coussinet 2" d.i. x 2 1/4" d.e. x 3 3/16" longueur	2	-	-	-
9	160-06501	Coussinet 2 1/2" d.i. x 2 3/4" d.e. x 3 3/16" longueur	-	2	2	2
10	160-04401	Coussinet 1 3/4" d.i. x 2" d.e. x 1 1/2" longueur	2	2	2	2
11	376-50000	Rondelle plate 1"	2	2	2	2
12	357-50500	Écrou crénele 1"-14 x 9/16" epaisseur	2	2	2	2
13	std.	Goupille fendue 5/32" x 2" longueur	2	2	2	2
14	120-01903	Côté d'attache droit	1	-	-	-
14	120-02053	Côté d'attache droit	-	1	-	-
14	120-01693	Côté d'attache droit	-	-	1	1
15	160-04391	Coussinet 1 1/4" d.i. x 1 1/2" d.e. x 1" longueur	2	2	2	2
16	110-09382	Levier du cylindre droit	1	-	-	-
16	110-09234	Levier du cylindre droit	-	1	1	1
17	306-44460	Boulon 5/8" NC grade 12 x 4" lg + écrou à blocage de nylon	2	-	-	-
17	306-44490	Boulon 5/8" NC grade 12 x 4 1/2" lg + écrou à blocage de nylon	-	2	2	2
18	300-44310	Boulon 5/8" NC x 1 1/2" lg + écrou à blocage de nylon & rondelle plate	2	2	2	2
19	140-06993	Renfort (modèle régulier et TRC)	2	-	-	-
19	140-07683	Renfort (modèle régulier seulement)	-	2	-	-
19	140-07723	Renfort (modèle TRC seulement)	-	2	-	-
19	140-07053	Renfort (modèle régulier seulement)	-	-	2	-
19	140-06733	Renfort (modèle TRC seulement)	-	-	2	-
19	140-07063	Renfort (modèle régulier seulement)	-	-	-	2
19	140-06803	Renfort (modèle TRC seulement)	-	-	-	2
20	51421	Axe de chape 1" dia.	4	4	4	4
21	51472	Agrafe pour goupille d'attelage.	8	8	8	8
22	30 TR 06	Cylindre hydraulique 3" x 6" course.	2	-	-	-
22	30 TR 08	Cylindre hydraulique 3" x 8" course.	-	2	2	2
23	190-02372	Boyau 3/8" x 49" lg + 2 adaptateur 6U-108.	4	-	-	-
23	190-02362	Boyau 3/8" x 52" lg + 2 adaptateur 6U-108.	-	4	-	-
23	190-02322	Boyau 3/8" x 55" lg + 2 adaptateur 6U-108.	-	-	4	-
23	190-02332	Boyau 3/8" x 58" lg + 2 adaptateur 6U-108.	-	-	-	4
24	15855x8	Adaptateur en «T» 1/2" tournant.	3	3	3	3
25	140-08882	Attachement des boyaux	1	1	1	1
26	C3409x8	Coude 90 deg. 1/2" NPT M.F.	2	2	2	2

X-PRO XP-862 XP-992 XP-980 XP-1040 (suite)

RÉF.	# DE PIÈCE	DESCRIPTION	QTE			
			XP-862	XP-992	XP-980	XP-1040
27	140-09401	Plaque de retenue 1/4" x 2" x 4 5/16"	1	1	1	1
28	110-09381	Levier du cylindre gauche	1	-	-	-
28	110-09233	Levier du cylindre gauche	-	1	1	1
29	327-38280	Boulon à tête plate hexagonale 7/16" NC x 1 1/4" lg + écrou à blocage de nylon	4	3	3	3
30	110-10141	Garde chaîne du dessus	1	-	-	-
30	110-10111	Garde chaîne du dessus	-	1	1	1
31	120-01904	Côté d'attache gauche	1	-	-	-
31	120-02054	Côté d'attache gauche	-	1	-	-
31	120-01694	Côté d'attache gauche	-	-	1	1
32	300-32325	Boulon 1/4" NC x 1 3/4" lg + écrou à blocage de nylon	2	2	2	2
33	110-09394	Pivot gauche	1	-	-	-
33	110-09244	Pivot gauche	-	1	1	1
34	110-09584	Côté pivotant gauche	1	-	-	-
34	110-10284	Côté pivotant gauche	-	1	-	-
34	110-09164	Côté pivotant gauche	-	-	1	1
35	300-38280	Boulon 7/16" NC x 1 1/4" lg + écrou à blocage de nylon	2	2	2	2
36	110-09601	Membre du support de toile	2	-	-	-
36	110-10301	Membre du support de toile	-	2	-	-
36	110-08811	Membre du support de toile	-	-	2	2
37	190-02351	Ressort à extension 3/4" d.e. x 4 1/2" lg.	2	2	2	2
38	346-40000	Écrou à blocage de nylon 1/2" NC	4	4	4	4
39	190-02472	Toile 29" x 65"	1	-	-	-
39	190-02602	Toile 31 1/2" x 71"	-	1	-	-
39	190-02242	Toile 33" x 77"	-	-	1	1
40	300-38400	Boulon 7/16" NC x 3" lg + écrou à blocage de nylon	3	3	3	3
41	110-09541	Guide de toile pivotant 65" longueur	1	-	-	-
41	110-09531	Guide de toile pivotant 71" longueur	-	1	-	-
41	110-09191	Guide de toile pivotant 77" longueur	-	-	1	1
42	140-07301	Tige de maintien de la toile 1/4" x 1" x 65" longueur	2	-	-	-
42	140-07291	Tige de maintien de la toile 1/4" x 1" x 71" longueur	-	2	-	-
42	140-06431	Tige de maintien de la toile 1/4" x 1" x 77" longueur	-	-	2	2
43	300-34250	Boulon 5/16" NC x 1" lg + écrou à blocage de nylon	14	16	16	16
44	300-40310	Boulon de châssis 1/2" NC x 1 1/2" lg + écrou à blocage de nylon	2	2	2	2
45	190-02193	Tige de proximité.	2	2	2	2
46	300-32250 Boulon 1/4" NC x 1" lg + écrou à blocage de nylon & rondelle plate.	6	6	6	6
47	140-06161	Tige de maintien de la toile de coin 1/8" x 1" x 10" longueur.	2	2	2	2
48	190-02222	Toile du coin gauche	1	1	1	1
49	110-09502	Pelle 87 1/2" largeur	1	-	-	-
49	110-09492	Pelle 93 1/2" largeur	-	1	-	-
49	110-08362	Pelle 99 1/2" largeur	-	-	1	-
49	110-09332	Pelle 105 1/2" largeur	-	-	-	1
50	190-02221	Toile du coin droit	1	1	1	1
51	376-38000	Rondelle plate 7/16" (TRC seulement)	4	4	4	4
52	130-10722	Dalle 12" de largeur x 26 1/2" longueur (TRC seulement)	1	-	-	-
52	130-11551	Dalle 15 3/4" de largeur x 30 1/4" longueur (TRC seulement)	-	1	-	-
52	130-10281	Dalle 15 3/4" de largeur x 36 1/4" longueur (TRC seulement)	-	-	1	1

X-PRO XP-862 XP-992 XP-980 XP-1040 (suite)

RÉF.	# DE PIÈCE	DESCRIPTION	QTE			
			XP-862	XP-992	XP-980	XP-1040
53	300-38280	Boulon 7/16" NC x 1 1/4" lg + écrou à blocage de nylon (TRC seulement)	2	2	2	2
54	140-08022	Tige de support de la dalle 1/4" x 1 1/2" x 5" lg (TRC seulement)	-	1	-	-
54	140-06782	Tige de support de la dalle 1/4" x 1 1/2" x 8 3/4" lg (TRC seulement)	-	-	1	1
55	300-38250	Boulon 7/16" NC x 1" lg + écrou à blocage de nylon (TRC seulement)	3	3	3	3
56	8351	Clapet de décharge 1/2" (JL-50)	1	1	1	1
57	110-12321	Ajustement du cylindre	2	2	2	2
58	140-06091	Cle 5/8" x 5/8" x 3" lg	4	-	-	-
58	140-09161	Clé 3/4" x 3/4" x 3" lg	-	4	4	4
59	338-51000	Écrou 1"-14	4	4	4	4
60	110-08621	Penture du membre du support de toile	2	2	2	2
61	300-40550	Boulon 1/2" NC x 5 1/2" lg + écrou à blocage de nylon	2	2	2	2
62	130-10811	Angle de support de la toile 1 1/2" x 2 1/4" x 65" lg	1	-	-	-
62	130-11511	Angle de support de la toile 1 1/2" x 2 1/4" x 71" lg	-	1	-	-
62	130-10201	Angle de support de la toile 1 1/2" x 2 1/4" x 77" lg	-	-	1	1
63	300-40280	Boulon 1/2" NC x 1 1/4" lg + écrou à blocage de nylon.	4	-	-	-
63	300-40250	Boulon 1/2" NC x 1" lg + rondelle de blocage	-	4	4	4



COUTEAUX ET PATINS

170-02001

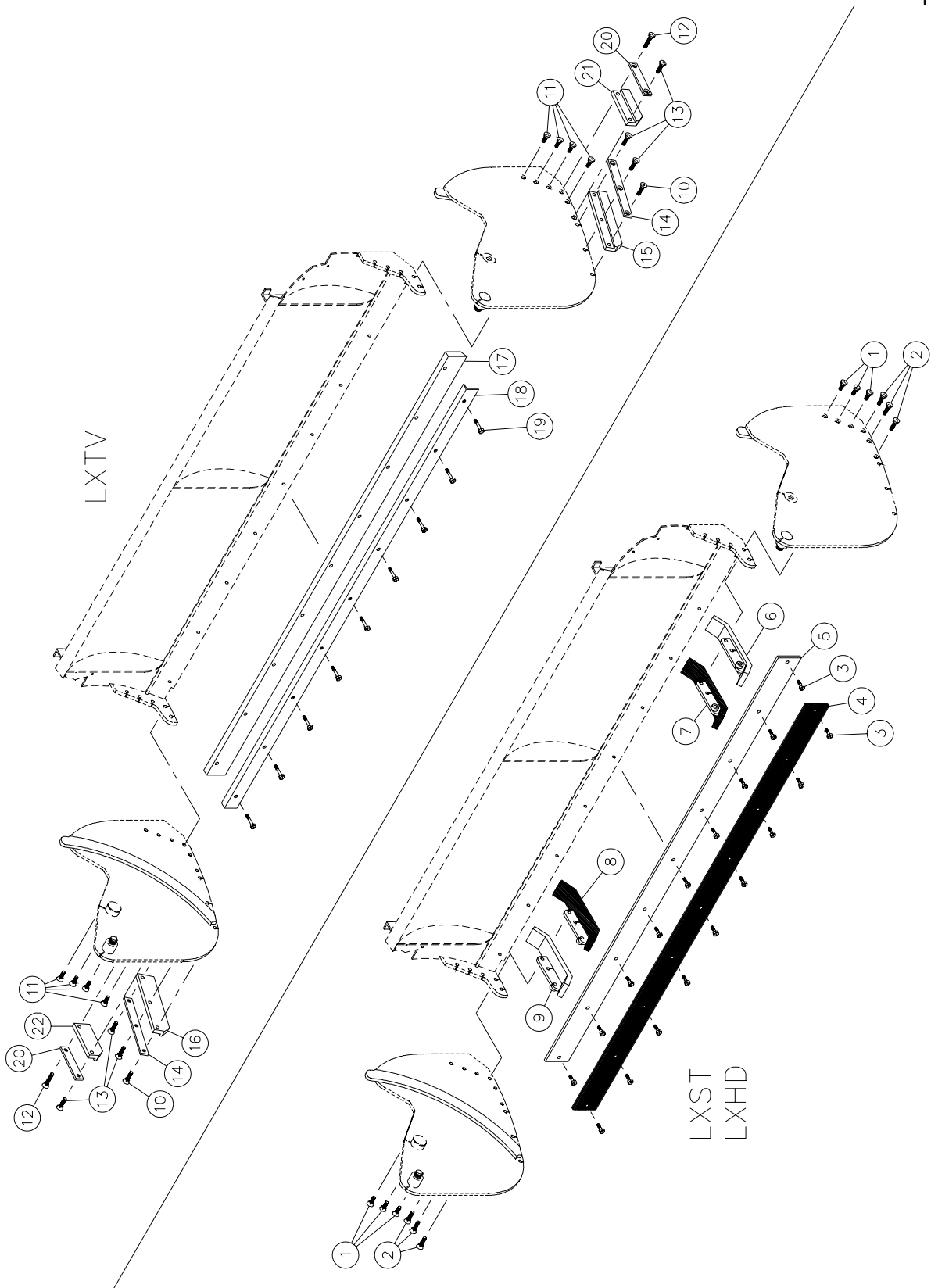

COUTEAUX ET PATINS

COUTEAUX ET PATINS LXST (Acier standard)

RÉF. # DE PIÈCE	DESCRIPTION	LXST	QTE					
			74	80	86	92	98	104
1	319-38310	Boulon à charrue 7/16" NC x 1 1/2" lg + écrou & rondelle de blocage	6	6	6	6	6	6
2	319-38340	Boulon à charrue 7/16" NC x 2" lg + écrou & rondelle de blocage	6	6	6	6	6	6
3	300-38310	Boulon 7/16" NC x 1 1/2" lg + écrou à blocage de nylon	7	8	9	9	10	10
5	140-07201	Couteau acier standard 3/8" x 4" x 69 3/4" lg	1	-	-	-	-	-
5	140-07191	Couteau acier standard 3/8" x 4" x 75 3/4" lg	-	1	-	-	-	-
5	140-07181	Couteau acier standard 3/8" x 4" x 81 3/4" lg	-	-	1	-	-	-
5	140-07171	Couteau acier standard 3/8" x 4" x 87 3/4" lg	-	-	-	1	-	-
5	140-06341	Couteau acier standard 3/8" x 4" x 93 3/4" lg	-	-	-	-	1	-
5	140-06831	Couteau acier standard 3/8" x 4" x 99 3/4" lg	-	-	-	-	-	1
6	110-09174	Patin acier standard droit	1	1	1	1	1	1
9	110-09173	Patin acier standard gauche	1	1	1	1	1	1

COUTEAUX ET PATINS LXHD (Acier CHT360)

RÉF. # DE PIÈCE	DESCRIPTION	LXHD	QTE					
			74	80	86	92	98	104
1	319-38310	Boulon à charrue 7/16" NC x 1 1/2" lg + écrou & rondelle de blocage	6	6	6	6	6	6
2	319-38340	Boulon à charrue 7/16" NC x 2" lg + écrou & rondelle de blocage	6	6	6	6	6	6
3	319-38310	Boulon à charrue 7/16" NC x 1 1/2" lg + écrou à blocage de nylon	7	8	9	9	10	10
4	130-10691	Couteau acier CHT360 1/2" x 4" x 69 3/4" lg	1	-	-	-	-	-
4	130-10681	Couteau acier CHT360 1/2" x 4" x 75 3/4" lg	-	1	-	-	-	-
4	130-10671	Couteau acier CHT360 1/2" x 4" x 81 3/4" lg	-	-	1	-	-	-
4	130-10661	Couteau acier CHT360 1/2" x 4" x 87 3/4" lg	-	-	-	1	-	-
4	130-10171	Couteau acier CHT360 1/2" x 4" x 93 3/4" lg	-	-	-	-	1	-
4	130-10321	Couteau acier CHT360 1/2" x 4" x 99 3/4" lg	-	-	-	-	-	1
7	110-09184	Patin acier CHT360 droit	1	1	1	1	1	1
8	110-09183	Patin acier CHT360 gauche	1	1	1	1	1	1

COUTEAUX ET PATINS LXTV (TIVAR)

RÉF. # DE PIÈCE	DESCRIPTION	LXTV	QTE					
			74	80	86	92	98	104
10	327-38325	Boulon à tête plate à 6 pans creux 7/16" NC x 1 3/4" lg + écrou mince	2	2	2	2	2	2
11	319-38310	Boulon à charrue 7/16" NC x 1 1/2" lg + écrou & rondelle de blocage	8	8	8	8	8	8
12	319-38370	Boulon à charrue 7/16" NC x 2 1/2" lg + écrou & rondelle de blocage	2	2	2	2	2	2
13	319-38340	Boulon à charrue 7/16" NC x 2" lg + écrou & rondelle de blocage	6	6	6	6	6	6
14	140-08831	Tige de maintien du patin TIVAR 5/16" x 1 1/4" x 11 5/8" lg	2	2	2	2	2	2
15	190-03352	Patin TIVAR droit 11 5/8" lg	1	1	1	1	1	1
16	190-03351	Patin TIVAR gauche 11 5/8" lg	1	1	1	1	1	1
17	190-02432	Couteau TIVAR 1" x 3 1/2" x 75" lg	1	-	-	-	-	-
17	190-02422	Couteau TIVAR 1" x 3 1/2" x 81" lg	-	1	-	-	-	-
17	190-02412	Couteau TIVAR 1" x 3 1/2" x 87" lg	-	-	1	-	-	-
17	190-02402	Couteau TIVAR 1" x 3 1/2" x 93" lg	-	-	-	1	-	-
17	190-02312	Couteau TIVAR 1" x 3 1/2" x 99" lg	-	-	-	-	1	-
17	190-02342	Couteau TIVAR 1" x 3 1/2" x 105" lg	-	-	-	-	-	1
18	130-10652	Angle de maintien du couteau TIVAR 72 3/4" lg	1	-	-	-	-	-
18	130-10642	Angle de maintien du couteau TIVAR 78 3/4" lg	-	1	-	-	-	-
18	130-10632	Angle de maintien du couteau TIVAR 84 3/4" lg	-	-	1	-	-	-
18	130-10622	Angle de maintien du couteau TIVAR 90 3/4" lg	-	-	-	1	-	-
18	130-10192	Angle de maintien du couteau TIVAR 96 3/4" lg	-	-	-	-	1	-
18	130-10332	Angle de maintien du couteau TIVAR 102 3/4" lg	-	-	-	-	-	1
19	300-38355	Boulon 7/16" NC x 2 1/4" lg + écrou à blocage de nylon	7	8	9	9	10	10
20	140-08841	Tige de maintien du patin TIVAR 5/16" x 1 1/4" x 6 7/16" lg	2	2	2	2	2	2
21	190-03362	Patin TIVAR droit 6 7/16" lg	1	1	1	1	1	1
22	190-03361	Patin TIVAR gauche 6 7/16" lg	1	1	1	1	1	1

CYLINDRES 30TR06 & 30TR08

170-01641

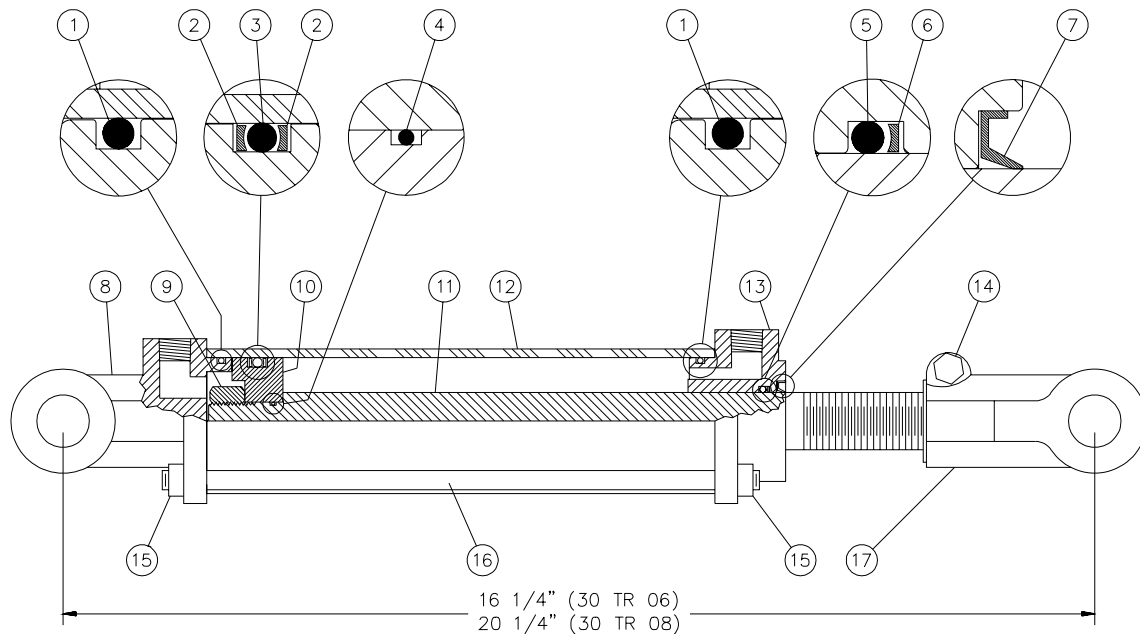







RÉF.	# DE PIÈCE	DESCRIPTION	QTE	
			30TR06	30TR08
1	voir RK30TR	Joint étanche	2	2
2	voir RK30TR	Rondelle d'épaulement	2	2
3	voir RK30TR	Joint étanche	1	1
4	voir RK30TR	Joint étanche	1	1
5	voir RK30TR	Joint étanche	1	1
6	voir RK30TR	Rondelle d'épaulement	1	1
7	voir RK30TR	Racleur	1	1
8	492810	Fourche pour tube 3"	1	1
9	129110	Écrou 3/4" NF	1	1
10	492520	Piston 3" diamètre	1	1
11	492868	Tige du piston 1 1/4" diamètre	1	-
11	492864	Tige du piston 1 1/4" diamètre	-	1
12	491736	Tube 3" diamètre	1	-
12	491738	Tube 3" diamètre	-	1
13	492812	Tête pour tube 3"	1	1
14	300-36355	Boulon 3/8" NC x 2 1/4" lg + écrou	1	1
15	336-36000	Écrou 3/8" NC	8	8
16	492276	Tige filletée 3/8" NC	4	-
16	492278	Tige filletée 3/8" NC	-	4
17	492652	Fourche pour tige 1 1/4"	1	1
NI*	8183	Axe de chape 1" diamètre + goupille	2	2
NI*	RK30TR	Ensemble de joints pour cylindre 3" (comprend #1, 2, 3, 4, 5, 6 & 7)	1	1





8

TABLEAU DE SERRAGE

CHARTRE DE SPÉCIFICATION DES COUPLES DE SERRAGE

Filets UNC et UNF		Grade 2 				Grade 5   				Grade 8*   			
Dimensions du boulon		Couple de serrage				Couple de serrage				Couple de serrage			
Pouces	mm	Livre pieds		Newton mètres		Livre pieds		Newton mètres		Livre pieds		Newton mètres	
		min.	max.	min.	max.	min.	max.	min.	max.	min.	max.	min.	max.
1/4	6.35	5	6	6.8	8.13	9	11	12.2	14.9	12	15	16.3	30.3
5/16	7.94	10	12	13.6	16.3	17	20.5	23.1	27.8	24	29	32.5	39.3
3/8	9.53	20	23	27.1	31.2	35	42	47.5	57.0	45	54	61.0	73.2
7/16	11.11	30	35	40.7	47.4	54	64	73.2	86.8	70	84	94.9	113.9
1/2	12.70	45	52	61.0	70.5	80	96	108.5	130.2	110	132	149.2	179.0
9/16	14.29	65	75	88.1	101.6	110	132	149.2	179.0	160	192	217.0	260.4
5/8	15.88	95	105	128.7	142.3	150	180	203.4	244.1	220	264	298.3	358.0
3/4	19.05	150	185	203.3	250.7	270	324	366.1	439.3	380	456	515.3	618.3
7/8	22.23	160	200	216.8	271.0	400	480	542.4	650.9	600	720	813.6	976.3
1	25.40	250	300	338.8	406.5	580	696	786.5	943.8	900	1080	1220.4	1464.5
1 1/8	25.58	-	-	-	-	800	880	1084.8	1193.3	1280	1440	1735.7	1952.6
1 1/4	31.75	-	-	-	-	1120	1240	1518.7	1681.4	1820	2000	2467.9	2712.0
1 3/8	34.93	-	-	-	-	1460	1680	1979.8	2278.1	2380	2720	3227.3	3688.3
1 1/2	38.10	-	-	-	-	1940	2200	2630.6	2983.2	3160	3560	4285.0	4827.4

* Des écrous "service dur" doivent être employés avec les boulons de grade 8.

Dimensions du boulon	Genre de filets	Pas (mm)	Grade 4T  				Grade 7T 				Grade 8T  			
			Couple de serrage				Couple de serrage				Couple de serrage			
			Livre pieds		Newton mètres		Livre pieds		Newton mètres		Livre pieds		Newton mètres	
		min.	max.	min.	max.	min.	max.	min.	max.	min.	max.	min.	max.	
M6	UNC	1.00	3.6	5.8	4.9	7.9	5.8	9.4	7.9	12.7	7.2	10	9.8	13.6
M8	UNC	1.25	7.2	14	9.8	19	17	22	23	29.8	20	26	27.1	35.2
M10	UNC	1.5	20	25	27.1	33.9	34	40	46.1	54.2	38	46	51.5	62.3
M12	UNC	1.75	28	34	37.9	46.1	51	59	69.1	79.9	57	66	77.2	89.4
M14	UNC	2.0	49	56	66.4	75.9	81	93	109.8	126	96	109	130.1	147.7
M16	UNC	2.0	67	77	90.8	104.3	116	130	157.2	176.2	129	145	174.8	196.5
M18	UNC	2.0	88	100	119.2	136	150	168	203.3	227.6	175	194	237.1	262.9
M20	UNC	2.5	108	130	146.3	176.2	186	205	252	277.8	213	249	288.6	337.4
M8	UNF	1.0	12	17	16.3	23	19	27	25.7	36.6	22	31	29.8	42
M10	UNF	1.25	20	29	27.1	39.3	35	47	47.4	63.7	40	52	54.2	70.5
M12	UNF	1.25	31	41	42	55.6	56	68	75.9	92.1	62	75	84	101.6
M14	UNF	1.5	52	64	70.5	86.7	90	106	122	143.6	107	124	145	168
M16	UNF	1.5	69	83	93.5	112.5	120	138	162.6	187	140	158	189.7	214.1
M18	UNF	1.5	100	117	136	158.5	177	199	239.8	269.6	202	231	273.7	313
M20	UNF	1.5	132	150	178.9	203.3	206	242	279.1	327.9	246	289	333.3	391.6

Respectez les couples de serrage inscrits ci-dessus lorsqu'il n'y en a pas d'autre de spécifié.

NOTE: Ces valeurs s'appliquent aux boulons tels qu'ils sont reçus de votre fournisseur (secs ou lubrifiés avec une huile à moteur normale). Elles ne s'appliquent pas si des lubrifiants pour extrême pression sont employés.

GARANTIE

PRONOVOST garantit à l'acheteur initial que le produit est exempt de vices de matériaux et de fabrication, pour une période d'une année à partir de la date d'achat. Nous remplacerons ou réparerons toutes pièces défectueuses sans frais si elles nous sont retournées à notre usine de Saint-Tite, au Québec.

Les frais de transport sont à la charge du client. Cette garantie n'est pas transférable.

Les cylindres et moteurs hydrauliques qui équipent votre souffleuse à l'origine sont couverts par la garantie du fabricant.

Toutes pièces de rechange d'origine achetées sont couvertes par une garantie de trois mois.

La présente garantie ne s'applique pas si le produit a été modifié, si le bris est causé par un accident, par une opération non conforme aux instructions, par de la négligence, par un abus ou si l'entretien n'a pas été effectué tel que spécifié.

Notre obligation de garantie se limite au remplacement ou à la réparation de la pièce défectueuse. PRONOVOST n'assume aucune responsabilité en ce qui a trait aux dommages directs ou indirects de toutes sortes.

This manual is also available in English.
Please call.



INNOVATION - EXCELLENCE

LES MACHINERIES PRONOVOST INC.
260, route 159,
Saint-Tite, Québec, Canada, GOX 3H0
Tél.: (418) 365-7551, Fax: (418) 365-7954
www.pronovost.qc.ca