

PRONOVOST

Remorque à bascule

Dump trailer

Liste de pièces

Parts list

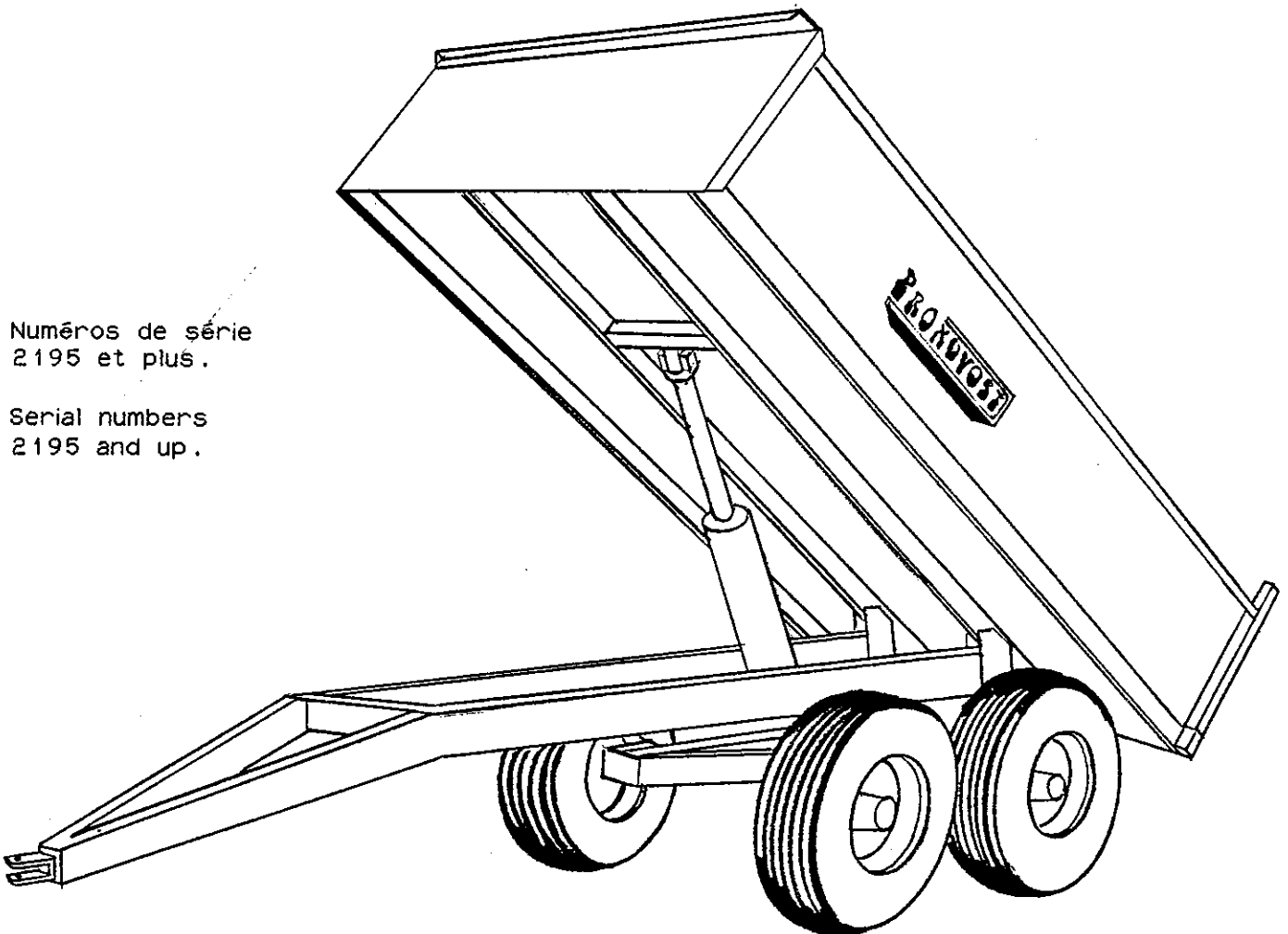

Numéros de série
2195 et plus.

Serial numbers
2195 and up.

Modèle / Model

MP-503

PRONOVOST

Les Machineries Pronovost Inc. vous félicite d'avoir fait l'acquisition d'un de leurs nombreux produits. Comme vous serez à même de le constater, votre **REMORQUE A BASCULE PRONOVOST** a été fabriqué avec soin et d'une façon robuste afin de vous donner entière satisfaction et un excellent rendement pendant plusieurs années.

Afin de bénéficier d'une efficacité maximum de votre **REMORQUE A BASCULE PRONOVOST**, nous vous suggérons de suivre les instructions de mise en marche et d'entretien décrites dans ce manuel.

De plus, dans le but de mieux vous servir, il est très important de bien compléter la page suivante, car les renseignements que vous y aurez inscrits vous permettront d'avoir un service rapide et efficace.



SYMBOLE DE QUALITE

PRONOVOST

Congratulations for choosing one of our wide of products. Your carefully built heavy-duty **PRONOVOST DUMP TRAILER** will perform for many years.

Your **PRONOVOST DUMP TRAILER** will give you maximum performances if you follow the breaking-in and servicing instructions, as described in this manual.

As we are anxious to give you fast and efficient service in the future, fill-in the next page.



QUALITY SYMBOL

A REMPLIR PAR LE PROPRIETAIRE/TO BE FILLED BY OWNERS

-No. de modèle/Model no.: _____
-No. de série/Serial number: _____
-Date d'achat/Date of purchase: _____
-Nom du vendeur/Dealer name: _____ Tel.: _____

POUR COMMANDER / TO ORDER

1-Donnez le modèle et le numéro de série de votre machine.

1-Give model and serial number of your machine.

2-Donnez en détail le numéro et la description complète de la pièce tel qu'indiqué dans la liste.

2-Describe complete part number and name as shown in this parts list.

3-Mentionnez de quelle façon l'envoi doit être fait.

3-Give details about shipping.

Veillez commander vos pièces à votre plus proche vendeur.

Please, order parts from your nearest dealer.

GARANTIE

Tous les produits PRONOVOST sont garantis contre les vices de fabrication et de matière première (excluant les pneus) pour une année entière à partir de la date d'achat, moyennant que le produit n'a pas été modifié ou qu'on n'en a pas abusé dans aucun cas. Nous remplacerons ou réparerons toutes pièces défectueuses sans frais, si elles sont retournées, F.A.B. notre usine à St-Tite, P.Q. Notre obligation de garantie se limite au remplacement ou à la réparation de la pièce défectueuse.

GUARANTEE

We guarantee our PRONOVOST line of products against any defect in workmanship and material (excluding tires) for one full year from date of purchase, providing the unit has not been modified or abused in any way. We will replace or repair any defective part on a no charge basis if returned F.O.B. our factory St-Tite, P.Q. Our obligation under this warranty is limited to replacement or repair of the defective part.

MISE EN MARCHÉ DE LA REMORQUE A BASCULE

- 1- Lubrifier les graisseurs.
- 2- Ajuster la pression dans les pneus, selon les spécifications du fabricant.
- 3- Installer sur les boyaux des adaptateurs qui conviennent à votre équipement standard.
- 4- Faire fonctionner le système hydraulique quelques minutes. L'arrêter, et vérifier le niveau d'huile.
- 5- Il est recommandé d'attacher la remorque sur l'accouplement fixe du tracteur.

ENTRETIEN DE LA REMORQUE A BASCULE

- 1- La vitesse maximum recommandée sur la route est de 25 MPH ou 40 km/h.
- 2- Lubrifier les graisseurs à toutes les 20 heures d'utilisation.
- 3- Nettoyer et graisser les roulements à rouleaux des moyeux une fois par année.
- 4- Vérifier périodiquement la tension sur les boulons de roues.
- 5- Débarrer le panneau arrière avant d'actionner la bascule.

BEFORE USING DUMP TRAILER

- 1- Lubricate grease fittings.
- 2- Adjust tire pressure according to manufacturer specifications.
- 3- Put coupler on the hose to fit your standard equipment.
- 4- Operate hydraulic system for a few minutes. Then, stop it and check oil level.
- 5- It is recommended to attach dump trailer to the stationary hitch of the tractor.

DUMP TRAILER MAINTENANCE

- 1- The maximum speed recommended on road is 25 MPH or 40 km/h.
- 2- Lubricate grease fittings at every 20 hours of operation.
- 3- Wheels bearing should be cleaned and lubricated once a year.
- 4- Check hub screws tension periodically.
- 5- Unlock rear panel before dumping.

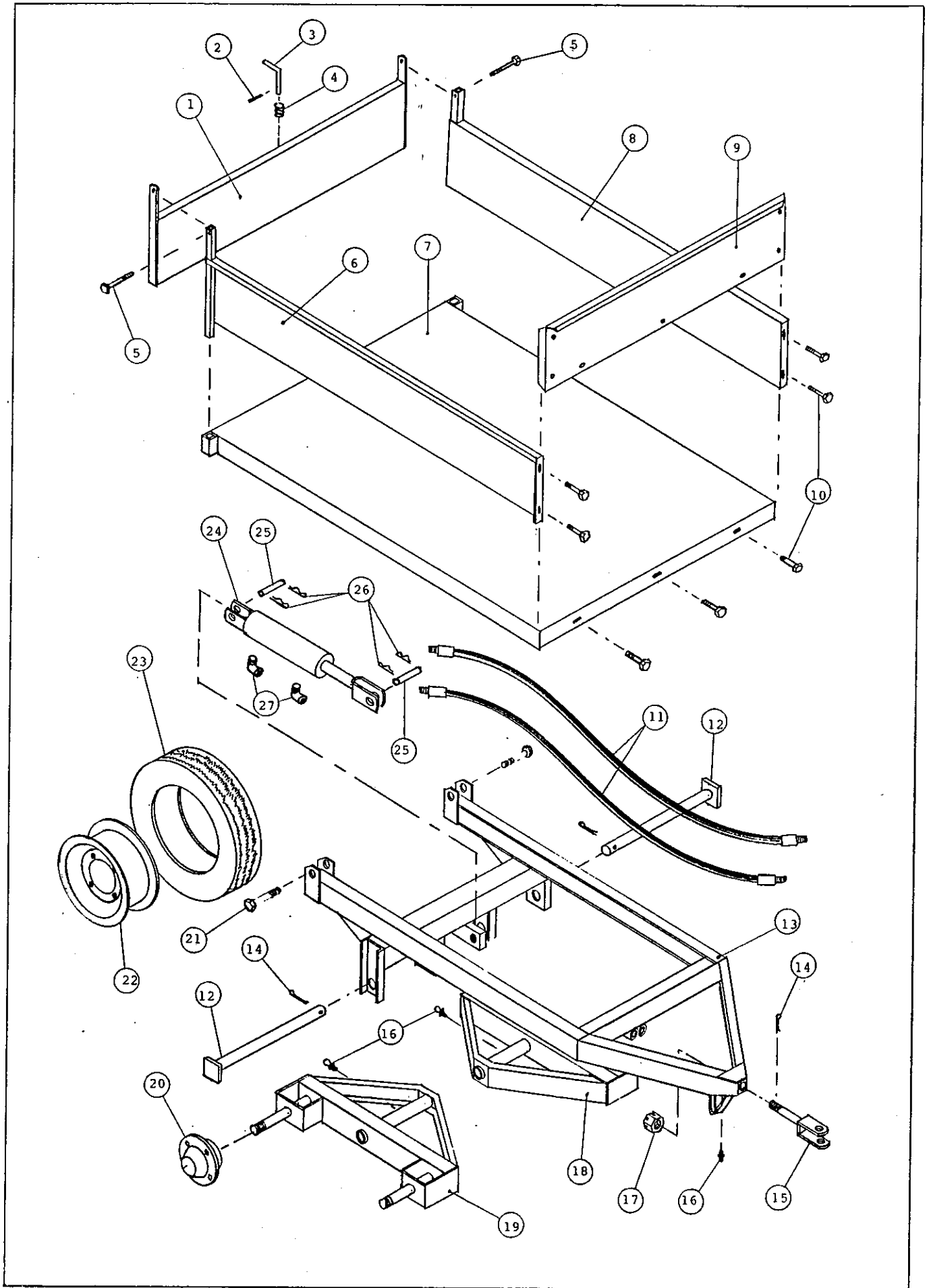

REMORQUE A BASCULE

MP-503

DUMP TRAILER

Ref.	No. Piece Part No.	FRANCAIS	ENGLISH	QTE / QTY
				MP-503
1	53001	Panneau arriere	Rear panel	1
2	Std.	Goupille à ressort 3/16" x 1 1/2"	Roll pin 3/16" x 1 1/2"	1
3	53002	Levier d'ouverture	Opening lever	1
4	53003	Ressort à compression 1 1/2" lg x 1 1/16" int.	Compression spring 1 1/2" lg x 1 1/16" int.	1
5	Std.	Boulon 1/2" NC x 2 1/2" lg + écrou & rondelle de blocage	Bolt 1/2" NC x 2 1/2" lg + nut lockwasher	2
6	53004	Panneau droit	Right panel	1
7	53005	Plate-forme	Platform	1
8	53006	Panneau gauche	Left panel	1
9	53007	Panneau avant	Front panel	1
10	Std.	Boulon 7/16" NC x 1" lg + écrou & rondelle de blocage	Bolt 7/16" NC x 1" lg + nut & lockwasher	7
11	53008	Boyau 3/8" R1 x 92" lg	Hose 3/8" R1 x 92" lg	2
12	53009	Axe de chape du tandem 1" diam.	Tandem pin 1" diam.	2
13	53010	Chassis	Frame	1
14	Std.	Goupille fendue 1/4" x 2"	Cotter pin 1/4" x 2"	3
15	53011	Bride à virole	Sweevel hitch	1
16	Std.	Graisser 1/4" NF droit	Grease fitting 1/4" NF straight	3
17	53012	Ecrou cannelé 1 1/4" NF	Castel nut 1 1/4" NF	1
18	53013	Tandem gauche	Left tandem	1
19	53014	Tandem droit	Right tandem	1
20	53015	Moyeu no. H-1000 assemblé	Hub no. H-1000 assembly	4
21	Std.	Boulon 5/8" NC x 3 1/2" lg + écrou & rondelle de blocage	Bolt 5/8" NC x 3 1/2" lg + nut & lockwasher	2
22	R-874	Roue 8" - 4 boulons	Rim 8" - 4 bolts	4
23	PN-18858	Pneu 18" x 8.5" x 8" - 4 plis	Tire 18" x 8.5" x 8" - 4 plies	4
24	30TR12	Cylindre 3" diam. x 12" de course	Cylindre 3" diam. x 12" stroke	1
25	53016	Axe de chape 1" diam.	Clevis pin 1" diam.	2
26	53017	Goupille à ressort 3/16"	Hair pin 3/16"	4
27	53018	Coude mâle-femelle 1/2"	Elbow male-female 1/2"	2

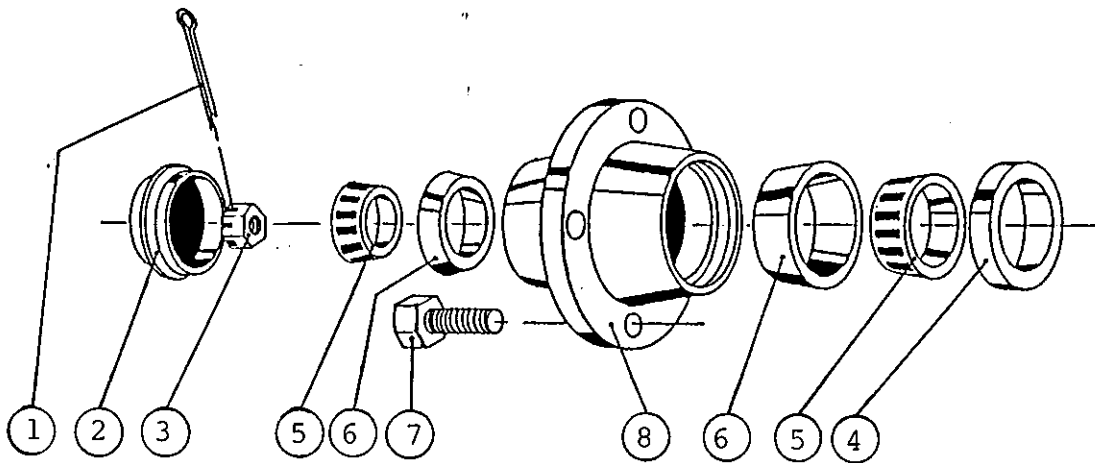

MOYEU

no. 53015

HUB

Ref.	No. Pièce Part No.	FRANCAIS	ENGLISH	Qte Qty
1	Std.	Goupille 3/16" x 1 1/2"	Cotter pin 3/16" x 1 1/2"	1
2	53019	Capuchon diam. 1.973	Dust cap diam. 1.973	1
3	53020	Ecrou crénelé 1" NF noir	Castel nut 1" NF black	1
4	53021	Bague d'étanchéité no. CR523696	Oil seal no. CR523696	1
5	53022	Roulement à rouleau Timken: couronne no. L44643	Roller bearing Timken: cone no. L44643	2
6	53023	Roulement à rouleau Timken: cuvette no. L44610	Roller bearing Timken: cup no. L44610	2
7	53024	Vis de jante 1/2"	Rim screw 1/2"	4
8	53025	Moyeu 1000 lbs seul	Hub only 1000 lbs	1