

# PRONOVOST

Débroussailleuse

Rotary cutter

Liste de pièces

Parts list

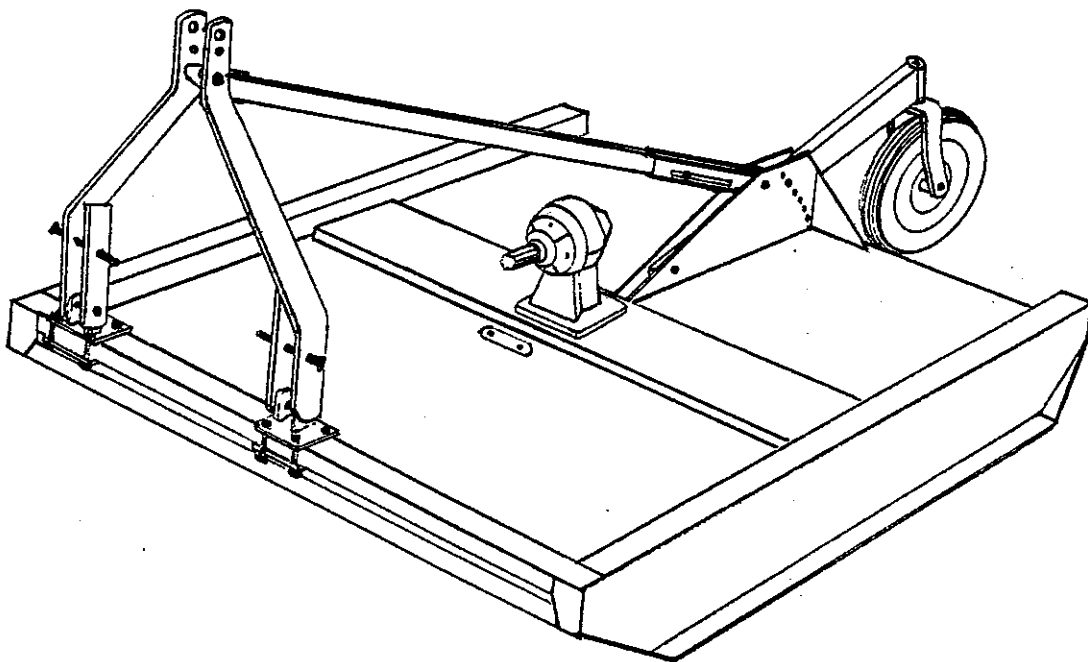

## Modèles - Models

Numéros de série  
200  
à  
299

P-2048  
P-2060  
P-2072

Serial numbers  
200  
to  
299

## PRONOVOST

Les Machineries Pronovost Inc. vous félicite d'avoir fait l'acquisition d'un de leurs nombreux produits. Comme vous serez à même de le constater, votre **DEBROUSSAILLEUSE PRONOVOST** a fabriqué avec soin et d'une façon robuste afin de vous donner entière satisfaction et un excellent rendement pendant plusieurs années.

Afin de bénéficier d'une efficacité maximum de votre **DEBROUSSAILLEUSE PRONOVOST**, nous vous suggérons de suivre les instructions de mise en marche et d'entretien décrites dans ce manuel.

De plus, dans le but de mieux vous servir, il est très important de bien compléter la page suivante, car les renseignements que vous y aurez inscrits vous permettront d'avoir un service rapide et efficace.

**\*TOUJOURS UTILISER VOTRE DEBROUSSAILLEUSE PRONOVOST PRUDEMMENT.\***



**SYMBOLE DE QUALITE**

## PRONOVOST

Congratulations for choosing one of our wide of products. Your carefully built heavy-duty **PRONOVOST ROTARY CUTTER** will perform for many years.

Your **PRONOVOST ROTARY CUTTER** will give you maximum performances if you follow the breaking-in and servicing instructions, as described in this manual.

As we are anxious to give you fast and efficient service in the future, fill-in the next page.

**ALWAYS BE EXTREMELY CAREFULL WHEN USING YOUR  
PRONOVOST ROTARY CUTTER**



**QUALITY SYMBOL**

A REMPLIR PAR LE PROPRIETAIRE/TO BE FILLED BY OWNERS

-No. de modèle/Model no.: \_\_\_\_\_  
-No. de série/Serial number: \_\_\_\_\_  
-Date d'achat/Date of purchase: \_\_\_\_\_  
-Nom du vendeur/Dealer name: \_\_\_\_\_ Tel.: \_\_\_\_\_

POUR COMMANDER / TO ORDER

1-Donnez le modèle et le numéro de série de votre machine.

1-Give model and serial number of your machine.

2-Donnez en détail le numéro et la description complète de la pièce tel qu'indiqué dans la liste.

2-Describe complete part number and name as shown in this parts list.

3-Mentionnez de quelle façon l'envoi doit être fait.

3-Give details about shipping.

Veillez commander vos pièces à votre plus proche vendeur.

Please, order parts from your nearest dealer.

GARANTIE

Tous les produits PRONOVOST sont garantis contre les vices de fabrication et de matière première (excluant les pneus) pour une année entière à partir de la date d'achat, moyennant que le produit n'a pas été modifié ou qu'on n'en a pas abusé dans aucun cas. Nous remplacerons ou réparerons toutes pièces défectueuses sans frais, si elles sont retournées, F.A.B. notre usine à St-Tite, P.Q. Notre obligation de garantie se limite au remplacement ou à la réparation de la pièce défectueuse.

GUARANTEE

We guarantee our PRONOVOST line of products against any defect in workmanship and material (excluding tires) for one full year from date of purchase, providing the unit has not been modified or abused in any way. We will replace or repair any defective part on a no charge basis if returned F.O.B. our factory St-Tite, P.Q. Our obligation under this warranty is limited to replacement or repair of the defective part.

LISTE DE VERIFICATION DU VENDEUR

Avant de livrer la débroussailleuse, la liste de vérification doit être complétée.

- Débroussailleuse correctement assemblée.
- Le niveau d'huile de la boîte d'engrenage correct.
- Tous les décalques de sécurité sont bien lisibles.
- Tous les boulons ont un serrage adéquat.
- Vérifier le bon fonctionnement de la machine.
- Les instructions nécessaires au bon fonctionnement de la machine ainsi que les mesures de sécurité ont été bien expliquées au nouveau propriétaire.

Signature du vendeur : \_\_\_\_\_

Il est de la responsabilité du vendeur de remplir la section "VERIFICATION" avant de livrer la débroussailleuse.

DEALER PREPARATION CHECK LIST ROTARY CUTTER

Before delivering machine this check list should be completed.

- Machine properly assembled.
- Gear box filled with oil.
- All safety decals readable.
- All bolts have a good tightened.
- Machine operates properly.
- Operator's manual has been delivered to owner and he has been instructed on the safe and proper use of the rotary cutter.

Dealer's signature : \_\_\_\_\_

It is the responsibility of the dealer to complete the procedures above before delivery of this implement to the customer.

## MISE EN MARCHÉ DE LA DÉBROUSSAILLEUSE

- 1- Bien lire le manuel d'instruction.
- 2- Se familiariser avec votre débroussailleuse afin de détecter toutes les parties dangereuses.
- 3- Vérifier le niveau d'huile dans la boîte d'engrenage.
- 4- Lubrifier les graisseurs.
- 5- Avant de démarrer la débroussailleuse, faire une inspection et vérifier si le montage des pièces est correct et si les boulons ont un serrage adéquat, en particulier celui des couteaux.
- 6- Assurez-vous que l'installation de la débroussailleuse ne gêne pas l'arbre de commande. Un soin particulier doit être pris lorsque vous lever ou baisser la débroussailleuse pour la première fois, afin de vérifier si l'arbre de commande est ni trop long, ni trop court.
- 7- Il est recommandé d'équiper le tracteur de stabilisateur.
- 8- Lorsque vous démarrez la débroussailleuse, voir à ce que personne ne se trouve à proximité, en particulier les enfants et les animaux.
- 9- Ne transporter personne sur le tracteur lorsque la débroussailleuse est en marche.
- 10- Ne pas faire fonctionner sans que les protecteurs soient bien installés et en bonne condition.
- 11- Ne pas utiliser la débroussailleuse près d'un endroit passant sans que les gardes soient en place afin que tous les côtés de la débroussailleuse soit fermés.
- 12- Avant de descendre du tracteur, déposer la débroussailleuse par terre, appliquer le frein de stationnement et attendre que les couteaux aient arrêté de tourner.

## OPERATING INSTRUCTIONS

- 1- Read all instructions first.
- 2- Be aware of all the dangerous areas on your rotary cutter.
- 3- Check oil level in the gear box.
- 4- Lubricate grease fittings.
- 5- Before starting your rotary cutter, inspect all assembled parts, check all bolts, particularly those for the blades.
- 6- When fixing the rotary cutter to the tractor, make sure the PTO shaft runs free. Special attention must be taken when the rotary cutter is lifted or lowered to see if the PTO shaft is not too short or too long, which could seriously damage the PTO shaft.
- 7- It's recommended to equip your tractor with stabilizers.
- 8- When starting your rotary cutter, be sure nobody is close to it, especially children and pets.
- 9- Ride alone on your tractor while using your rotary cutter.
- 10- Do not use your rotary cutter if protectors are missing or damaged.
- 11- Do not use your rotary cutter without its side protectors close to busy area.
- 12- Before getting off your tractor, lower down your rotary cutter, put on the parking parkes and make sure the blade are stopped.





## ROTARY CUTTER

Ref.	No. Piece Part No.	FRANCAIS	ENGLISH	QTE / QTY		
				48"	60"	72"
1	20401	Chassis	Frame	1	-	-
1	20402	Chassis	Frame	-	1	-
1	20403	Chassis	Frame	-	-	1
2	20404	Petit plateau - 1 5/8" x 12 splines	Small plate 1 5/8"*12 splines.	1	-	-
2	20405	Grand plateau - 1 5/8" x 12 splines	Medium plate 1 5/8"*12 splines.	-	1	-
2	20454	Grand plateau - 2" x 15 splines	Large plate 2"*15 splines.	-	-	1
3	20406	Couteau court	Short blade	2	2	-
3	20407	Couteau long	Long blade	-	-	2
4	20408	Ecrou	Nut	1	1	-
4	20409	Ecrou	Nut	-	-	1
5	20410	Boulon du couteau	Bolt for blade	2	2	2
6	20411	Boîte d'engrenage LF135	Gear box LF135	1	1	-
6	20412	Boîte d'engrenage LT17A	Gear box LT17A	-	-	1
7	20416	Support 3 pts	3 pts support	-	2	-
7	20438	Support 3 pts	3 pts support	-	-	2
8	20417	Support 3 pts	3 pts support	2	-	-
9	20418	Plaque du support	Plate of support	-	2	-
9	20439	Plaque du support	Plate of support	-	-	2
10	1247	Boulon en "U" 5/8" NF x 2" int. x 3 1/2"lg + écrou & rondelle de blocage	"U" bolt 5/8" NF x 2" inside x 3 1/2" lg + nut & lockwasher	4	-	-
11	8004	Goupille cat. 1 & 2	Hitch pin cat. 1 & 2	-	2	2
12	20419	3 points ass.	3 pts assembly	-	1	-
12	20440	3 points ass.	3 pts assembly	-	-	1
13	20420	3 points ass.	3 pts assembly	1	-	-
14	20421	Goupille cat. 1	Hitch pin cat. 1	1	-	-
15	20422	Attache de tige côté 3 points	Hitch pin ,3 pts side	1	-	-
15	20435	Attache de tige côté 3 points	Hitch pin ,3 pts side	-	1	1
16	20423	Chaîne	Chain	1	-	-
16	20433	Tube ajustable	Adjustable tube	-	1	-
16	20434	Tube ajustable	Adjustable tube	-	-	1
17	20424	Tube de tige extérieur	Female tube	1	1	1
18	20425	Attache de tige côté débroussailleuse	Hitch pin, rotary cutter side	1	1	1
19	20426	Barrure	Lock pin	1	1	1
20	DA3070-56	Goupille à ressort 5/32"	Hair pin 5/32"	1	1	1
21	20427	Support de roue	Wheel support	1	-	-
21	20436	Support de roue	Wheel support	-	1	-
21	20437	Support de roue	Wheel support	-	-	1
22	20428	Fourche de roue	Wheel fork	1	1	1
23	20429	Roue	Wheel	1	1	1
24	20430	Essieux	Spindle	1	1	1
25	CP0320	Cotter pin 3/16" x 2"	Cotter pin 3/16" x 2"	1	1	1
26	20431	Plaque d'ouverture	Opening plate	1	1	1
27	Std.	Boulon 5/8" NC x 4" lg + écrou à blocage de nylon	Bolt 5/8" NC x 4" lg + nylon locknut	2	?	?
27	Std.	Boulon 5/8" NC x 4 1/2" lg + écrou à blocage de nylon	Bolt 5/8" NC x 4 1/2" lg + nylon locknut	-	?	?
28	Std.	Boulon 5/8" NC x 2" lg + écrou à blocage de nylon	Bolt 5/8" NC x 2" lg + nylon locknut	2	-	-
29	Std.	Boulon 5/8" NC x 4 1/2" lg + écrou à blocage de nylon	Bolt 5/8" NC x 4 1/2" lg + nylon locknut	1	1	-



DEBROUSSAILLEUSE

P-2048, P-2060, P-2072

ROTARY CUTTER

Ref.	No. Piece Part No.	FRANCAIS	ENGLISH	QTE / QTY		
				48"	60"	72"
29	Std.	Bouillon 5/8" NC x 5" lg + écrou à blocage de nylon	Bolt 5/8" NC x 5" lg + nylon locknut	-	-	1
30	Std.	Bouillon 5/8" NC x 3 1/2" lg + écrou à blocage de nylon	Bolt 5/8" NC x 3 1/2" lg + nylon locknut	2	2	2
31	Std.	Bouillon 5/8" NC x 3" lg + écrou & rondelle de blocage	Bolt 5/8" NC x 3" lg + nut & lockwasher	1	1	1
32	Std.	Bouillon 5/8" NC x 4" lg + écrou & rondelle de blocage	Bolt 5/8" NC x 4" lg + nut & lockwasher	-	8	-
32	Std.	Bouillon 5/8" NC x 4 1/2" lg + écrou & rondelle de blocage	Bolt 5/8" NC x 4 1/2" lg + nut & lockwasher	-	-	8
33	Std.	Ecrou 1/4" & rondelle de blocage	Nut 1/4" & lockwasher	2	2	2
34	Std.	Bouillon 3/8" nc x 1" lg + rondelle de blocage	Bolt 3/8" nc x 1" lg + lockwasher	1	1	1
35	20432	PTD A4 x 74	PTD shaft A4*74	1	-	-
35	20441	PTD A4 x 84	PTD shaft A4*84	-	1	-
35	20442	PTD A5 x 84	PTD shaft A5*84	-	-	1
35	20443	PTD A5 x 84 avec clutch	PTD shaft A5*84 with clutch	-	-	1
36	Std.	Bouillon 5/8" NF x 2" lg + écrou à blocage de nylon	Bolt 5/8" NF x 2" lg + nylon locknut	4	4	-
36	Std.	Bouillon 5/8" NF x 2 1/2" lg + écrou à blocage de nylon	Bolt 5/8" NF x 2 1/2" lg + nylon locknut	-	-	4
37	20444	Membre du protecteur 48"	Protector 48"	2	-	-
37	20445	Membre du protecteur 60"	Protector 60"	-	2	-
37	20446	Membre du protecteur 72"	Protector 72"	-	-	2
38	20447	Chaîne 3/8" x 6"	Chain 3/8"*6"	58	74	90
39	20448	Support des chaînes 48"	Chain support rod 48"	2	-	-
39	20449	Support des chaînes 60"	Chain support rod 60"	-	2	-
39	20450	Support des chaînes 72"	Chain support rod 72"	-	-	2
40	CP0212	Cotter pin 1/8" x 1 1/4"	Cutter pin 1/8"*1 1/4"	2	2	2
41	Std.	Bouillon 1/2" ?? x 1 1/2" lg + écrou & rondelle de blocage	Bolt 1/2" ?? x 1 1/2" lg + nut & lockwasher	4	5	6
42	20452	Rondelle	Washer	1	1	-
42	20453	Rondelle	Washer	-	-	1
43	20451	Rondelle d'appui	Wheel washer	1	1	1
44	Std.	Cotter pin	Cutter pin	?	?	?

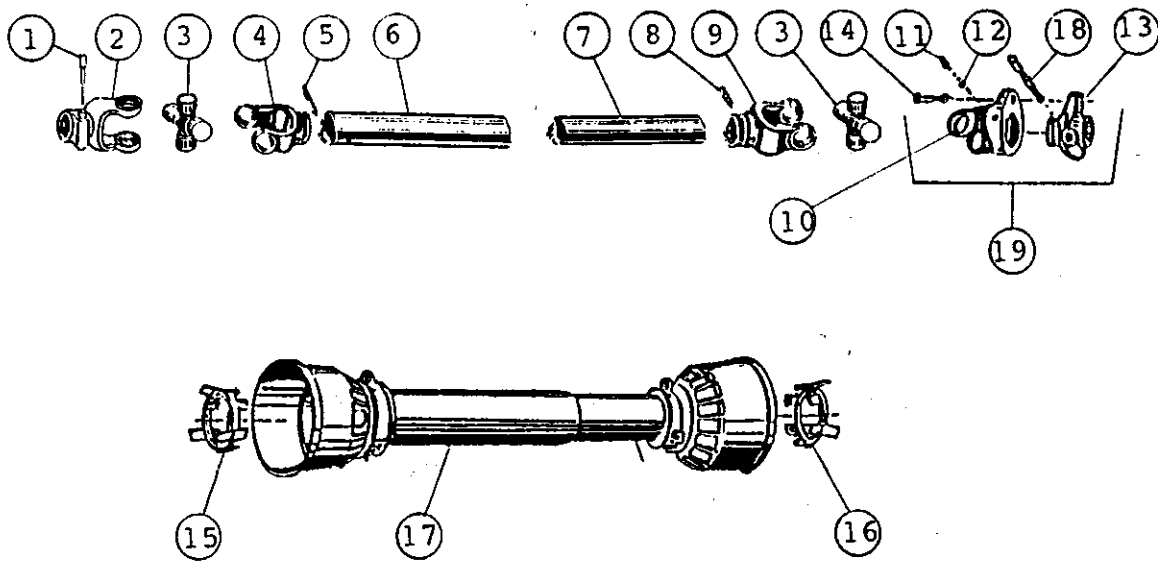

ARBRE DE COMMANDE

No. 20441

P.T.O. SHAFT

Ref.	No. PIECE PART No.	FRANCAIS	ENGLISH	QTE QTY
1	8143	Barrure coté gear box	Gear box side stopper	1
2	6354	Fourche avec trou 1 3/8"-6 canelure	Yoke with hole 1 3/8"-6 spline	1
3	6239	Joint universelle	Universal joint kit	2
4	6340	Fourche pour tube extérieur	Yoke for outer tube	1
5	6341	Barrure pour tube extérieur	Stopper for outer tube	1
6	8158	Tube extérieur	Outer tube	1
7	8159	Tube intérieur	Inner tube	1
8	6344	Barrure pour tube intérieur	Stopper for inner tube	1
9	6353	Fourche pour tube intérieur	Yoke for inner tube	1
10	6235	Fourche et plaque de cisaillement	Yoke and shear plate	1
11	8071	Graisseur	Grease fitting	1
12	8070	Bille	Ball	17
13	6233	Adaptateur	Adaptor	1
14	6238	Boulon de cisaillement $\#8 \times 50$	Safety shear bolt $\#8 \times 50$	1
15	6348	Nylon de retenue cote fem.	Shield nylon retainer	1
16	6349	Nylon de retenue cote mal.	Shield nylon retainer	1
17	8160	Protecteur complet	Complete shield	1
18	8068	Barrure a fourche.	Yoke stopper kit.	1
19	6232	Fourche a désengagement rapide assemblée.	Quick disconnect yoke assembly.	1

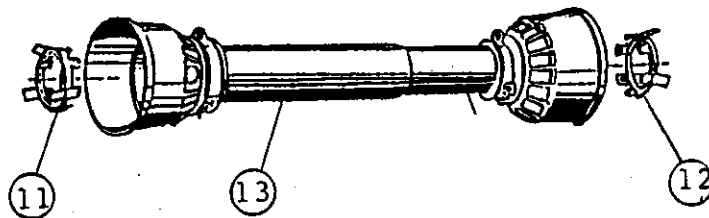
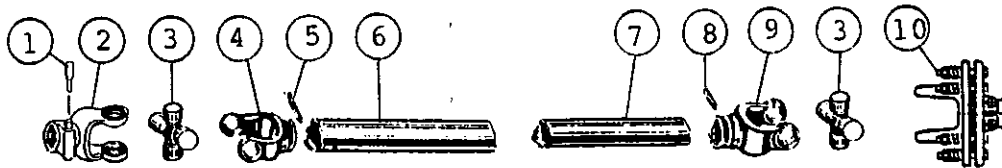

ARBRE DE COMMANDE

No. 20443

P.T.O. SHAFT

Ref.	No. PIECE PART No.	FRANCAIS	ENGLISH	QTE QTY
1	8143	Barrure coté gear box	Gear box side stopper	1
2	8113	Fourche avec trou 1 3/8"-6 canelure	Yoke with hole 1 3/8"-6 spline	1
3	8073	Joint universelle	Universal joint kit	2
4	8074	Fourche pour tube extérieur	Yoke for outer tube	1
5	8075	Barrure pour tube extérieur	Stopper for outer tube	1
6	8148	Tube extérieur 27" lg	Outer tube 27" lg	1
7	8149	Tube intérieur 27" lg	Inner tube 27" lg	1
8	8078	Barrure pour tube intérieur	Stopper for inner tube	1
9	8079	Fourche pour tube intérieur	Yoke for inner tube	1
10	8150	Limiteur de couple a friction	Clutch	1
11	8083	Nylon de retenue	Shield nylon retainer	1
12	8084	Nylon de retenue	Shield nylon retainer	1
13	8151	Protecteur complet	Complete shield	1

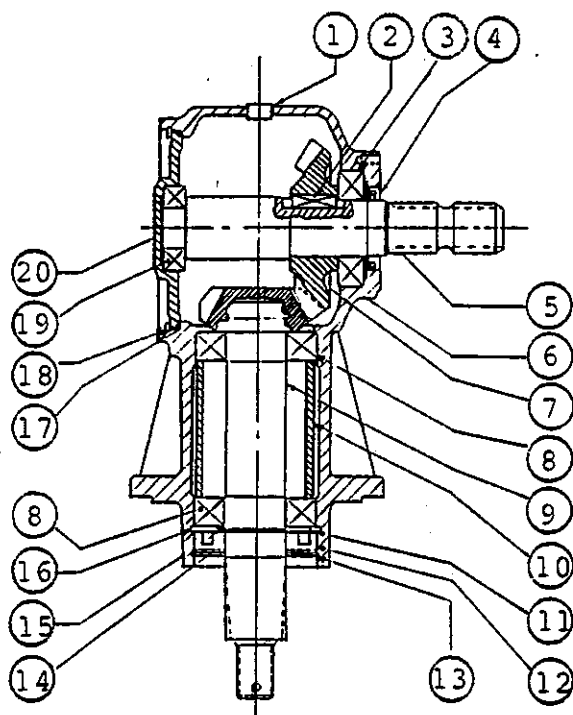

BOITE D'ENGRENAGE LF-135A  
 No. 20411  
 GEAR BOX LF-135A

Ref.	No. PIECE PART No.	FRANCAIS	ENGLISH	QTE QTY
1	20500	Event 3/8"	Plug 3/8" gas	2
2	20501	Clé parallèle	Parallel key	1
3	20502	Roulement	Bearing	1
4	20503	Bague d'étanchéité	Seal	1
5	20504	Arbre d'entrée	Input shaft	1
6	20505	Boîtier	Casing	1
7	20506	Engrenage	Gear	1
8	20507	Roulement	Bearing	2
9	20508	Arbre avec engrenage	Pinion shaft	1
10	20509	Bague espaceur	Spacer	1
11	8058	Espaceur	Shim	1
12	20510	Bague d'étanchéité	Seal	1
13	20511	Anneau à pression	Snap ring	1
14	20512	Rondelle de protection	Protective washer	1
15	8049	Anneau à pression	Snap ring	1
16	20513	Anneau à pression	Snap ring	1
17	20514	Rondelle en "O"	O-ring	1
18	20515	Anneau à pression	Snap ring	1
19	20516	Roulement	Bearing	1
20	20517	Couvercle	Cover	1

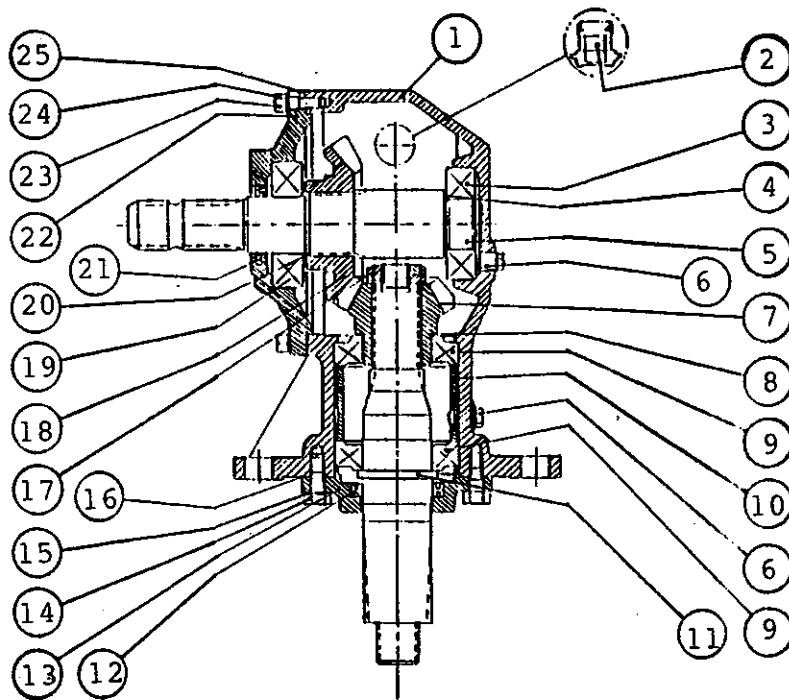

BOITE D'ENGRENAGE LF17A

No. 20412

GEAR BOX LF17A

Ref.	No. PIECE PART No.	FRANCAIS	ENGLISH	QTE QTY
1	20518	Boîtier	Casing	1
2	8065	Bouchon de remplissage d'huile	Oil filler plug	1
3	20519	Roulement	Bearing	1
4	8052	Espaceur	Shim	1
5	20520	Arbre d'entrée	Input shaft	1
6	8064	Event 3/8"	Plug 3/8" gas	2
7	20521	Pinion	Bevel pinion	1
8	20522	Espaceur	Shim	1
9	20523	Roulement	Bearing	2
10	20524	Bague espaceur	Spacer	1
11	20525	Arbre de sortie	Output shaft	1
12	20526	Bague d'étanchéité	Seal	1
13	20527	Couvercle	Cover	1
14	20528	Boulon M10 x 25 8.8	Bolt M10 x 25 8.8	4
15	20529	Rondelle de blocage "Belleville"	Schnorr washer	4
16	20530	Joint d'étanchéité	Gasket	1
17	20531	Ecrou à blocage	Locknut	2
18	20532	Engrenage en couronne	Crown wheel	1
19	20533	Roulement	Bearing	1
20	8058	Espaceur	Shim	1
21	20534	Bague d'étanchéité	Oil seal	1
22	20535	Couvercle	Cover	1
23	20536	Boulon M8 x 22	Bolt M8 x 22	8
24	20537	Rondelle de blocage "Belleville"	Schnorr washer	8
25	20538	Joint d'étanchéité	Gasket	1