



Macerator 6620



Manuel d'opérateur
Juin 2012



Pièces de rechange

Pour obtenir un service prompt et efficace, donnez l'information suivante au concessionnaire:

1. Numéro de pièce correctement.
2. Numéro du modèle de la machine.
3. Numéro de série de la machine.

Le numéro de série est important dans l'identification de votre machine. Il contient l'information qui permet de commander les pièces de rechange et les options qui peuvent varier selon l'identification du numéro de série.

On donne les mesures dans les unités américaines suivies par l'équivalent dans les unités métriques. On donne les dimensions en pouces pour le matériel américain et en millimètres pour le matériel métrique.



Numéro de série sur la plaque située à l'intérieur du couvercle du côté droit de la machine.

Formulaire d'enregistrement de garantie limitée.....	3
Introduction.....	5
Sécurité	6-8
Sécurité au niveau du transport	6-7
Sécurité au niveau de l'opération	7
Sécurité au niveau du système hydraulique	7-8
Sécurité au niveau du système d'air	8
Étiquettes autocollants de sécurité.....	8
Spécifications	9
Assemblage.....	10
Assemblage (accessoires)	11-13
Versoir doubleur d'andain	11
Montage de l'épandeur	12
Montage du monte-ur d'andain.....	13
Faneur	14-15
Faneur - hydrauliques	16-17
Montage sur le terrain.....	18-19
Vitesse de Prise de Force (PDF)	18
Régleur de la hauteur du ramasseur.....	18
Réglage du rouleau d'acier.....	18
Préparation du système d'air	19
Réglage de la pression des rouleaux en caoutchouc	19
Réglage de la pression des rouleaux d'acier	19
Entretien.....	20-23
Liste de contrôle.....	20
Remplacement de la courroie du rouleau d'entraînement	21
Remplacement de coussinet.....	22
Remplacement ou remise en condition des coussinets de roue.....	22
Dents du ramasseur, guide de dents et bandes d'usure	22
Tableau de tension en pouce pour boulons et écrous.....	23
Tableau de tension métrique pour boulons et écrous	23
Lubrification	24
Courroies	25
Kit optionnel.....	26
Guide de dépannage.....	26-27
Condition générale de garantie.....	couverture arrière

AgLand Macerator 6620™

FORMULAIRE D'ENREGISTREMENT DE GARANTIE LIMITÉE

AgLand garantit, à l'acheteur original au détail, le Macerator 6610 d'être dépourvu de défauts dans le matériel et de vices de fabrication. Cette garantie se limite à une période de un (1) an de la date d'achat de l'unité et utilisée à l'exploitation agricole normale (**trois (3) mois de la date d'achat pour usage commercial**). AgLand ne garantit aucun dommage résultant de négligence, modifications et/ou manque d'entretien. (Référez-vous au programme d'entretien dans le manuel de l'opérateur.)

AgLand ne sera pas tenu responsable pour les frais de transport ou tout autre coût encouru pour le remplacement et/ou la réparation de pièces. AgLand n'est pas responsable pour aucuns accidents résultant de/ou pendant l'opération du Macerator 6610, ou tout dommage encouru dû à une panne de fonctionnement du Macerator. L'acheteur assume toutes les responsabilités en ce qui est de l'entretien et de la sécurité.

Omettre de retourner l'enregistrement dûment rempli à AgLand, dans les trente (30) jours suivant la livraison de l'unité, annulera la garantie.

Ce formulaire doit être rempli et signé par le concessionnaire.

Postez à :

AgLand Industries
260, Route 159
St-Tite (Québec) G0X 3H0

Nom du client : _____

Adresse : _____

Ville : _____

Province/État : _____

Code postal/code Zip : _____

Numéro de téléphone: _____

Numéro du modèle : _____

Numéro de série : _____

Concessionnaire : _____

Adresse : _____

Ville : _____

Province/État : _____

Code postal/code Zip : _____

Date achetée : _____

Cochez : Exploitation commerciale

Exploitation agricole

LISTE DE VÉRIFICATION DU CONCESSIONNAIRE

- | | |
|--|---|
| <input type="checkbox"/> Tension de la courroie vérifiée et ajustée suivant les données techniques du manuel | <input type="checkbox"/> Pression des pneus (20 lb/po2 maximum de (138 kPa) |
| <input type="checkbox"/> Guidage vertical (pick-up), y compris la taille du doigt, ajusté et fixé à la bonne hauteur | <input type="checkbox"/> Graissage de tous les graisseurs. |
| <input type="checkbox"/> Conduites d'air et coussins d'air à vérifier pour des fuites | <input type="checkbox"/> Toutes les procédures de sécurité ont été passées en revue avec le client (l'acheteur). |
| <input type="checkbox"/> Conduites hydrauliques et fixations à vérifier pour fuites d'huile | <input type="checkbox"/> Rouleaux d'acier et de caoutchouc, y compris l'espacement, vérifiés et ajustés |
| <input type="checkbox"/> Coupleur pour arbre de transmission principal – Vérifier et serrer les vis à fond. | <input type="checkbox"/> Tous les étiquettes autocollants d'AVERTISSEMENT sont en places, propres et lisibles. |
| <input type="checkbox"/> Tous les réflecteurs en place. | <input type="checkbox"/> Le client (l'acheteur) a été avisé de passer en revue toutes les procédures de sécurité et d'opération avec tous les opérateurs, et ce annuellement. |
| <input type="checkbox"/> Serrement des boulons de roue. | |

J'ai procédé minutieusement à l'inspection de l'unité et effectué les ajustements et les corrections nécessaires.

Inspecté par _____

Signature _____

Date _____

J'ai informé l'acheteur sur l'équipement décrit ci-haut, incluant la révision du manuel de l'opérateur, l'assemblage, l'entretien, la sécurité et la police de garantie applicable.

Signature du concessionnaire _____

Date _____

L'équipement mentionné ci-haut ainsi que le manuel de l'opérateur ont été reçus par moi (l'acheteur) et j'ai été informé quant à l'entretien, les ajustements, l'opération sécuritaire et la police de garantie applicable.

Signature de l'acheteur _____

Date _____

Nos félicitations, vous êtes l'heureux propriétaire du nouveau et amélioré Macerator 6620 de AgLand. Afin de bénéficier au maximum de votre Macerator, nous vous suggérons de lire soigneusement le manuel de l'opérateur au complet.



Le Macerator est conçu pour conditionner le fourrage pour un séchage super rapide tout en gardant la couleur et le maximum de substances nutritives. Le Macerator utilise des rouleaux d'acier spéciaux, dont chacun fonctionnant à une vitesse différente, permet à la tige d'avoir des entailles contrôlées, ce qui assure une plus grande aération du fourrage. Le ramasseur, à profil bas, permet une opération rapide avec un minimum de perte de feuilles.

Le système de rouleau du Macerator est conçu pour permettre une macération contrôlée sans découper le fourrage.

Ces instructions d'opération et d'entretien sont le résultat d'une compilation de données résultant d'expériences sur le terrain ainsi que de données d'ingénieries. Certaines informations sont générales en raison des conditions inconnues et variables. Cependant ces instructions et l'expérience acquise sur le terrain vous permettront de développer des opérations sur mesure à vos besoins particuliers.

S'il vous plaît, étudiez ce manuel du début à la fin AVANT d'opérer votre nouveau Macerator 6620. Prêtez une attention particulière à la section de Sécurité de ce manuel et aux avertissements de sécurité sur votre équipement. Si un opérateur autre que le présent utilise cet équipement, assurez-vous à ce qu'il comprenne COMPLÈTEMENT la sécurité, le fonctionnement et l'information d'entretien qui sont présentés dans ce manuel.

Les termes «côté droit» et «côté gauche», tel qu'utilisé partout dans ce manuel, sont déterminés en faisant face à la direction dans laquelle la machine voyagera lorsqu'en opération.

Les photographies, illustrations et données utilisées dans ce manuel étaient actuelles au moment de l'impression, mais en raison des changements de production possibles, votre machine peut varier légèrement en détail. Le fabricant se réserve le droit de redessiner et changer la machine au besoin sans avis.

AVERTISSEMENT

Certaines photographies utilisées dans le présent manuel peuvent montrer des panneaux, des gardes et des écrans qui sont soit ouverts, déposés ou supprimés et ceci afin de permettre une meilleure vue du sujet traité. Assurez-vous que tous les panneaux, gardes et écrans sont remis en bonne position de fonctionnement avant de mettre le tracteur et/ou la machine en marche.

AgLand Industries est une entreprise entièrement canadienne, gérée par des canadiens et située dans la province de Québec. AgLand fut fondé en l'an 2001 par un groupe d'entrepreneurs innovateurs qui ont transformé leurs idées et expertises en une société industrielle avant-gardiste d'équipement agricole.

260, Route 159, St-Tite, Québec, G0X 3H0

Téléphone: 418-365-7551

Fax: 418-365-7954

Courriel: info@pronovost.qc.ca

Web: www.pronovost.qc.ca



Lisez attentivement ce manuel au complet et assurez-vous de comprendre toutes les instructions et les précautions AVANT d'entreprendre la mise en marche ou l'entretien du Macerator.

L'information sur la sécurité décrite dans ce manuel ne remplace aucun codes de sécurité, le besoin d'assurance, ou les lois locales, de la province ou de l'état. Assurez-vous que votre machine a tous les accessoires nécessaires tel que spécifié selon les lois et règlements locaux.

Comprenez que votre sécurité et la sécurité de toutes autres personnes est le résultat d'un entretien et d'une utilisation correcte de la machine.

IMPORTANT! Réviser et comprenez les positions et les fonctions de toutes les commandes de la machine avant d'entreprendre sa mise en marche.

AVERTISSEMENT! Ne JAMAIS entreprendre des ajustements, de l'entretien, du dépannage ou des réparations pendant que les composants de la machine sont en marche ou sous pression.

- Stationnez la machine sur une surface solide et de niveau.
- Baissez la machine entièrement au niveau du sol ou bien sur des blocs.
- Débrayez tout le pouvoir de la machine
- Arrêtez le moteur du tracteur et placez le clef de l'ignition en position «ARRÊT».
- Appliquez le frein de stationnement du tracteur avant de quitter la station d'opérateur.
- Observez et écoutez. Assurez-vous que toutes les parties mobiles ne sont pas en marche.

Symbole «Alerte de Sécurité»



Le symbole «Alerte de Sécurité» identifie des messages importants de sécurité dans le manuel et sur la machine. Quand vous voyez ce symbole, soyez alerte à la possibilité de blessure physique à la personne ou même la mort. Suivez toutes les instructions dans le message de sécurité présenté ci-joint. Ce symbole veut dire : attention, soyez alerte et votre sécurité est en jeu.

Trois raisons d'observer les instructions de sécurité :

1. Les accidents handicapent et tuent.
2. Les accidents sont coûteux.
3. Les accidents peuvent être évités.

Emblème de Véhicule Lent en Mouvement (VLM)

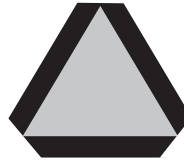

L'emblème de Véhicule Lent en Mouvement (VLM) doit être placé à l'arrière de la machine et doit être visible à la circulation s'approchant de la machine de l'arrière en voyageant sur des routes publiques. Gardez l'emblème VLM propre et le remplacez si endommagé, décoloré ou s'il a perdu son éclat. L'emblème VLM devrait seulement être affiché sur la machine à une vitesse de moins de 40 km/h (25 mi/h).

Mots «Mise en garde»



DANGER: Indique une situation périlleuse IMMINENTE qui, si elle n'est pas évitée, ENTRAÎNERA des blessures MORTELLES ou GRAVES.



AVERTISSEMENT: Indique une situation POSSIBLEMENT périlleuse qui, si elle n'est pas évitée, POURRAIT entraîner des blessures MORTELLES ou GRAVES.



ATTENTION: Indique une situation POTENTIELLEMENT périlleuse qui, si elle n'est pas évitée, POURRAIT entraîner des blessures MINEURES ou MODÉRÉES ou sert de RAPPEL à suivre des pratiques de sécurité appropriées.

! Sécurité au niveau du transport

- L'opérateur est tenu responsable d'observer tous les règlements locaux en vigueur quant au transport de l'équipement agricole sur des routes publiques.
- Assurez-vous que toute la signalisation et les réflecteurs, tel qu'exigé conformément à la loi locale, sont en place, intacts et propres avant le transport de la machine sur des routes publiques.
- Branchez le harnais électrique du Macerator à la prise de courant du tracteur.
- Assurez-vous que l'emblème VLM est propre et correctement affiché, tel qu'exigé conformément à la loi locale, avant le transport de la machine sur des routes publiques.

! Sécurité au niveau du transport

- Le transport de personnes ou d'animaux sur la machine lors du travail ou lors de déplacements sur des routes publiques, est strictement interdit.
- La vitesse maximum de transport est de 32 km/h (20 mi/h). Réduisez la vitesse sur les routes à surfaces cahoteuses et/ou accidentées.
- Utilisez les mécanismes d'attelage de sécurité appropriés et attachez la chaîne de remorquage de sécurité au tracteur avant de transporter la machine sur les routes publiques.
- Assurez-vous que la goupille de verrouillage est installée et sécurisée dans le trou prévu pour le transport.
- Les interrupteurs de dispositifs de signalisation du tracteur devraient être réglés pour la mise en marche du transport sur route. Référez-vous au manuel de l'opérateur du tracteur pour l'information.



Attelage et chaîne de sécurité.

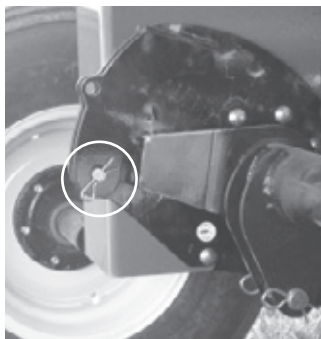

Mettre en place la goupille de transport.

! Sécurité au niveau de l'opération

- LISEZ ET ETUDIEZ TOUTES LES INSTRUCTIONS sur la sécurité et assurez-vous que tous ceux qui travaillent sur cette machine ou à proximité de cette machine, sont bien renseignés avant de procéder à la mise en marche de la machine. Procédez à la révision des instructions au moins une fois l'an.
- Tous panneaux, gardes et écrans de protection doivent être intacts, en position et sécurisés avant la mise en marche du Macerator.
- Utilisez seulement un tracteur équipé d'une cabine à arc de protection (structure ROPS) et d'une ceinture de sécurité. Soyez prudent quand vous opérez la machine près d'une route ou d'un édifice, car la machine peut projeter des cailloux et autres corps dangereux durant son fonctionnement.

! Sécurité au niveau de l'opération

- Soulignez l'importance de la sécurité en travaillant autour de la machine et pendant l'utilisation de la machine.
- Le transport de personnes sur la machine ou le tracteur est STRICTEMENT INTERDIT en tout temps.
- Toujours garder les mains, les pieds et tous vêtements loin des composantes en mouvement.
- Toujours baisser le Macerator au niveau du sol quand il n'est pas utilisé.
- Utilisez une goupille de verrouillage et un barreur pour sécuriser le Macerator avant le transport de l'équipement.
- Utilisez une chaîne de sécurité pour le transport et ce en tout temps.
- N'essayez JAMAIS débloquer la machine quand le tracteur est en marche et que le système hydraulique est pressurisé.
- Toujours garder les mains, les pieds et les vêtements loin du ramasseur en mouvement afin d'éviter les situations d'enchevêtrements. Ne jamais ouvrir ou enlever les écrans de protection ou gardes quand la machine est en mouvement.
- Supprimez toute la pression des conduits hydrauliques avant de les débrancher. Avant d'appliquer de la pression au système, assurez-vous que toutes les connexions sont bien serrées et que les conduits ne sont pas endommagés.

! Sécurité au niveau du système hydraulique

- Assurez-vous que toutes les composantes du système hydraulique sont toujours en bonne condition.
- Remplacez tous conduits usés, coupés, écrasés ou endommagés minime que ce soit.
- N'essayez pas de réparer les composantes du système hydraulique en utilisant des collets, du ciment ou du ruban adhésif. Le système hydraulique fonctionne sous haute pression extrême: 1600 à 2300 lb/po2 (11,033 à 15,859 kPa). Ce type de réparation ne suffira pas et engendrera une situation dangereuse.

Sécurité/Étiquettes autocollants de sécurité

! Sécurité au niveau du système hydraulique

- Portez toujours de l'équipement approprié (lunettes/gants de protection) pour votre sécurité quand vous vérifiez pour une fuite de pression au niveau du conduit. Utilisez un morceau de bois ou carton comme écran au lieu des mains. Une fuite concentrée de liquide hydraulique peut percer la peau. Si c'est le cas, recherchez l'assistance médicale immédiatement afin d'éviter les infections et les réactions toxiques.
- Avant d'appliquer de la pression hydraulique au système, assurez-vous que toutes les connexions sont serrées et que les conduits et lignes ne sont pas endommagés.

! Sécurité au niveau du système d'air

- Assurez-vous que tous les conduits et les coussins sont en bonne condition et propres.
- Remplacez tous conduits et coussins défectueux.
- N'excédez pas 120 lb/po2 (827 kPa) de pression d'air dans le réservoir et 100 lb/po2 (689 kPa) dans les coussins d'air.

Pensez Sécurité, Évitez les accidents!

Boîtier de remisage du «Manuel de l'opérateur»

Gardez le Manuel de l'opérateur dans le boîtier de remisage inclut sur le Macerator. Le manuel de l'opérateur doit être disponible pour utilisation par tous les opérateurs en tout temps.



Danger de pièces en mouvement

! DANGER !



DANGER DE PIÈCES EN MOUVEMENT

Pour empêcher les blessures graves ou mortelles causées par les pièces en mouvement :

- RESTER ÉLOIGNÉ, les pièces en mouvement peuvent écraser et mutiler.
- Ne pas utiliser sans les protections et les écrans en place.
- Fermer et sécuriser les protections et les écrans avant le démarrage.
- Les mains, les pieds et les cheveux doivent rester à l'écart des pièces en mouvement.
- Déconnecter et verrouiller la source d'énergie avant d'effectuer le réglage ou l'entretien.
- Ne pas se tenir debout ou monter sur la machine en marche.

DC0077

Danger de liquide à haute pression

! AVERTISSEMENT !



DANGER DE LIQUIDE À HAUTE PRESSION

Pour empêcher les blessures graves ou mortelles :

- Faire chuter la pression du système avant de le réparer, le régler ou le déconnecter.
- Porter une protection des mains et des yeux appropriée pour rechercher les fuites. Utiliser un morceau de bois ou de carton au lieu des mains.
- Maintenir tous les composants en bon état.

DC0080

Garder les écrans et les protections en place

! DANGER!



GARDER LES ÉCRANS ET LES PROTECTIONS EN PLACE.

DC0078

AgLand Macerator Model 6620

Dimensions

Largeur complète	10'6" (3,20 m)
Longueur	11'4" (3,45 m)
Hauteur	mode opération 3'6" (1,07 m) mode transport 5'6" (1,68 m)
Poids (avec monteur d'andain)	4,334 lb (1,966 kg)

Pneus (4)

Taille de pneu	11 L - 15 SL
Pression	20 lb/po2 (138 kPa)
Moyeu de roue	6 boulons
Tension de boulon de roue	85 pi/lb (115,3 Nm)

Ramasseur

Largeur	5'6" (1,68 m)
Dégagement*	14" à 16" (35,6 cm à 40,6 cm)
Dégagement des dents **	10" à 12" (25,4 cm à 30,5 cm)
Espacement des dents du ramasseur	2,75" (7 cm)

*Sous ramasseur lorsque la position levée

**Lorsque la position levée

Rouleaux

Largeur des rouleaux d'alimentation en caoutchouc	5'6" (1,68 m)
TR/MIN - rouleau d'alimentation en caoutchouc	645 TR/MIN
Espace minimum entre les rouleaux en caoutchouc	1/32" (0,8 mm)
Largeur des rouleaux d'acier	5'6" (1,68 m)
TR/MIN du rouleau d'acier supérieur	1372 TR/MIN
TR/MIN du rouleau d'acier inférieur	1514 TR/MIN
Espace minimum entre les rouleaux d'acier	1/32" (0,8 mm)

Pré-requis - tracteur

Force suggérée de tracteur*
min 80 forces – max 120 forces

Espace minimale de dégagement sous le châssis** 15" (38 cm)

* Le tracteur doit être d'un poids suffisant afin de permettre à l'opérateur de maintenir le contrôle en tout temps.

** Pour ne pas écraser l'andain sous le tracteur.

Système d'air

Taille du réservoir de pression d'air	12 gallon (45 L)
Pression d'air maximum du réservoir	20 lb/po2 (138 kPa)

Sorties hydrauliques requises 1

Vitesse d'opération

Gamme approximative* 5 à 10 mi/h (8 à 16 km/h)

*Selon conditions de récolte.

Taille d'andain

Largeur jusqu'à 5' (1,52 m)

Largeur de coupe

Largeur recommandée 14' à 16' (4,27 à 4,80 m)

Capacité

Jusqu'à 5,0 tonne/demi-hectare (50 tonne/h)

Lubrification

La graisse multi-usages, haute température au lithium no 2 NLGI

Boîte d'engrenage

#SAE15W40 (diesel) 2,6 US qt. (2.5 L)

Certains poids et mesures sont approximatifs.

Toutes les spécifications, déclarations et l'information écrite dans ce manuel s'avèrent d'être précises au moment de l'impression. Toutes spécifications sont sujettes à des changements sans avertissement.

Assemblage

Montage du timon

Parfois le timon sera expédié détaché de l'unité afin de permettre un emballage plus compact pour l'expédition et le transport.

1. Boulonnez le timon au châssis principal (figure 1), en utilisant quatorze boulons de carrosserie de dimension 5/8" x 1 1/2 ". Assurez-vous que les boulons sont tous bien serrés.
2. Défaites le coussinet situé au devant du timon (C), glissez l'arbre d'entraînement (B) sur l'embrayage roue libre (A) par l'ouverture du coussinet, réinstallez le coussinet et serrez les boulons de l'arbre sur l'embrayage roue libre (A).

3. Installez le conduit hydraulique long (G) de façon sécuritaire avec les attaches (F) fournies tel qu'indiqué dans la figure 2.
4. Une tension de 65 pi/lb (88,1 Nm) est requis pour le boulon 5/8" qui resserre l'embrayage roue libre.

- | |
|---------------------------------|
| A. Embrayage roue libre |
| B. Arbre d'entraînement |
| C. Coussinet avant du timon |
| D. Couvercle du châssis arrière |
| E. Couvercle du châssis avant |
| F. Attache du conduit |
| G. Conduit hydraulique long |

Figure 1

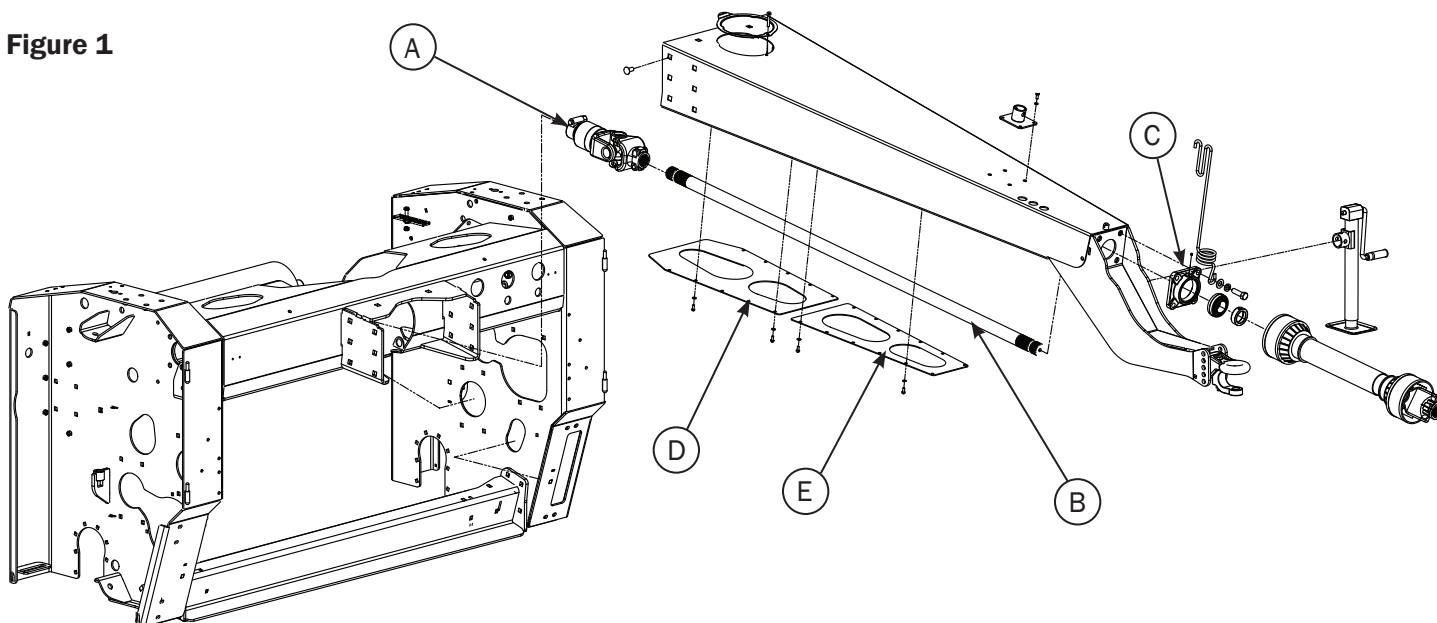
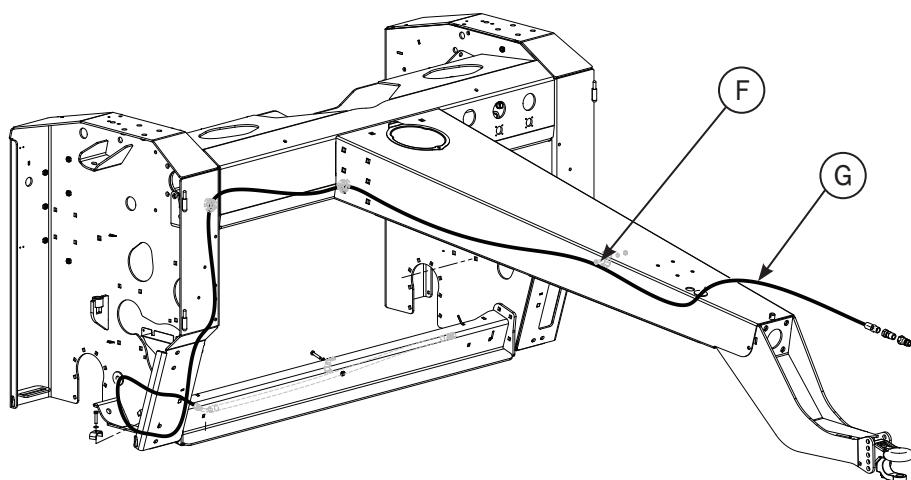

Figure 2



Versoir doubleur d'andain

1. Joignez l'attache rapide du versoir (A) côté gauche, au châssis principal du versoir (B). Ensuite attachez le châssis principal (B) au support d'attache rapide (C - déjà installé) et insérez la goupille automatique (O).
2. Joignez le crochet à attache rapide du versoir (E) côté droit, au bras d'ajustement du versoir (D). Attachez le bras d'ajustement du versoir au support d'attache rapide (F - déjà installé) et insérez la goupille automatique (O).
3. Attachez le châssis de rallonge du versoir (G) au châssis principal du versoir (B), en utilisant des boulons hexagones de dimension 1/2" x 1-1/2" incluant bagues, rondelles plates, rondelles à ressort et écrous hexagones.
4. Attachez la barre d'ajustement pour rallonge (H) au châssis de rallonge du versoir (G), en utilisant des boulons de dimension 1/2" x 1-1/2" incluant bagues, rondelles plates, rondelles à ressort et écrous. Terminez en insérant la goupille (J).
5. Glissez le bras d'ajustement du versoir (D) dans la barre d'ajustement (E) et insérez une goupille de dimension 1/2" x 4-1/2" (K).

Montage des morceaux du versoir

6. Installez la rallonge de versoir en plastique (L) à la partie extérieure du châssis de rallonge du versoir (G), en utilisant des boulons de carrosserie de dimension 5/16" x 3/4" incluant des écrous hexagones.
7. Installez le versoir en plastique (M) au châssis principal du versoir (B), en utilisant des boulons de carrosserie de dimension 5/16" x 3/4". Assurez-vous d'enchevaucher la rallonge de versoir en plastique.
8. Tous les boulons sécurisant les morceaux du versoir peuvent maintenant être entièrement serrés.
9. Ajustez l'angle du versoir en déplaçant le bras d'ajustement du versoir (D), vers l'intérieur ou extérieur de la barre d'ajustement (P), jusqu'à l'angle désiré du versoir et y insérer une goupille de dimension 1/2" x 4-1/2". L'angle plus serré aboutira à moins d'inversion et l'angle plus large vous donnera une inversion plus grande.

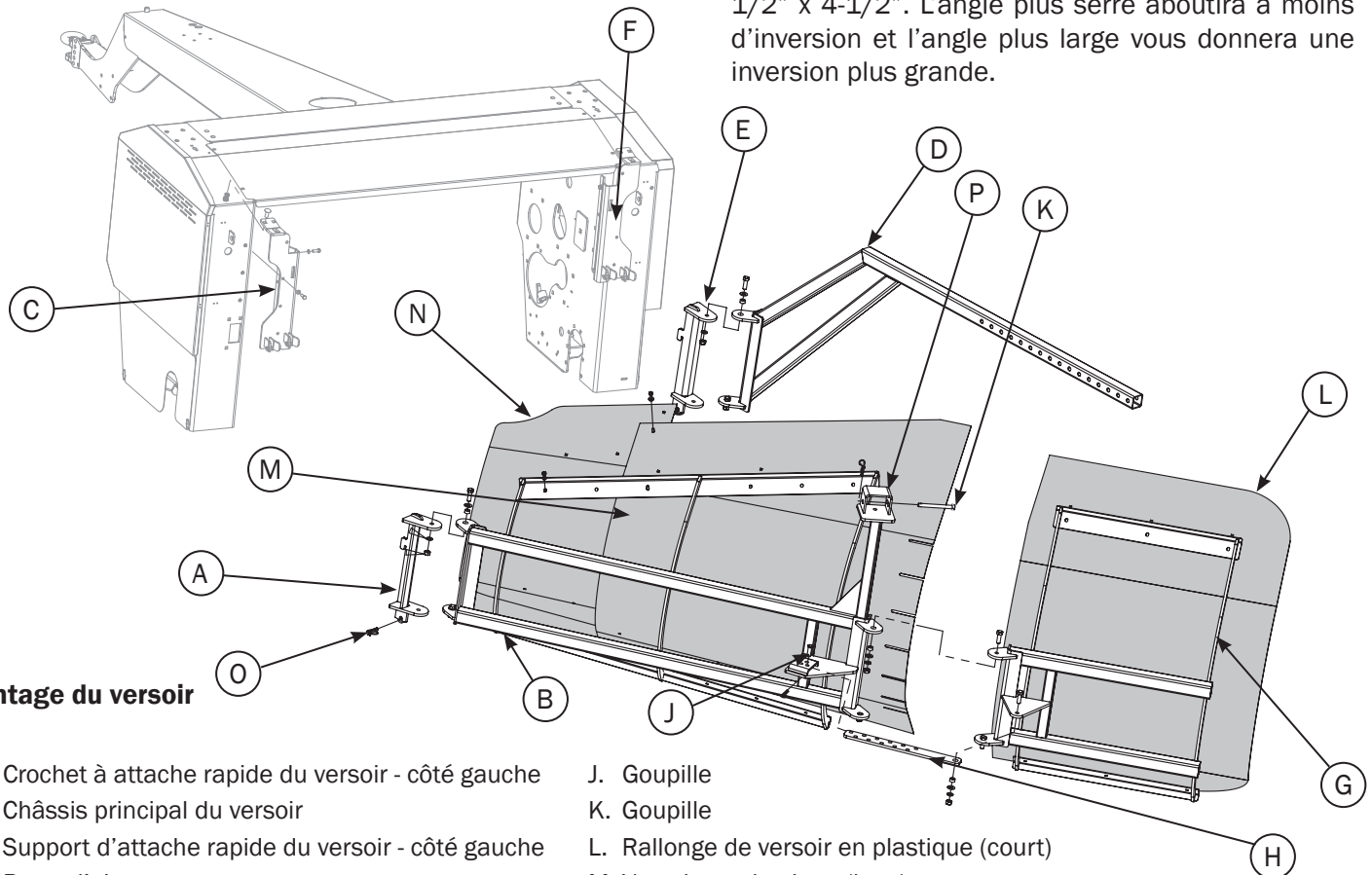

Montage du versoir

- | | |
|--|---|
| A. Crochet à attache rapide du versoir - côté gauche | J. Goupille |
| B. Châssis principal du versoir | K. Goupille |
| C. Support d'attache rapide du versoir - côté gauche | L. Rallonge de versoir en plastique (court) |
| D. Barre d'ajustement | M. Versoir en plastique (long) |
| A. Crochet à attache rapide du versoir - côté droit | N. Petite section du versoir |
| F. Support d'attache rapide du versoir - côté droit | O. Goupille automatique |
| G. Châssis de rallonge du versoir | P. Crochet d'ajustement |
| H. Barre d'ajustement pour rallonge | |

Assemblage (accessoires)

Montage de l'épandeur

L'épandeur permet au Macerator d'étendre l'andain plus large tout en laissant une couche plus mince au sol afin de profiter au maximum de l'exposition au soleil et au vent.

L'épandeur s'attache rapidement à l'arrière du châssis principal.

1. Joignez le crochet d'attache rapide (A) aux supports d'épandeur (C et D), en utilisant des boulons de dimension 3/8" x 1-1/4" incluant rondelles plates, rondelles à ressort et écrous.
2. Attachez les supports d'épandeur (C et D) à la plaque supérieure (B), en utilisant des boulons de dimension de 5/16" x 3/4" incluant rondelles plates et rondelles à ressort.
3. Assemblez les plaques de renfort et supports (K) à l'aide des vis, écrous et rondelles (L).
4. Attachez les ailettes (F) à la plaque supérieure (B), en utilisant des boulons (G) de dimensions de 3/8" x 3/4" incluant rondelles plates, rondelles à ressort et écrous (H).
5. Accrochez l'épandeur aux supports d'attache rapide (E - déjà installés sur le châssis principal) et y insérer une goupille automatique (J).

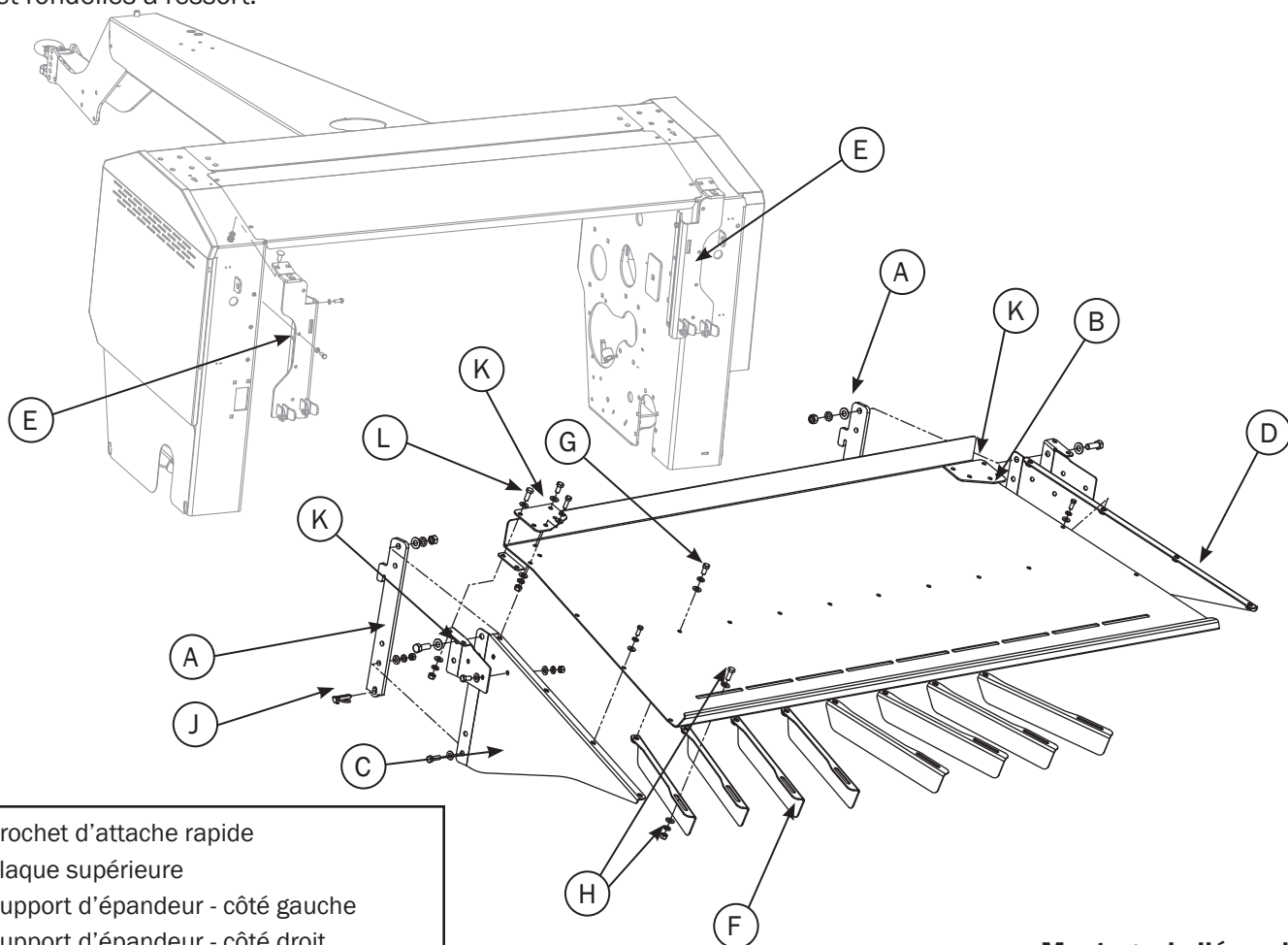

- A. Crochet d'attache rapide
- B. Plaque supérieure
- C. Support d'épandeur - côté gauche
- D. Support d'épandeur - côté droit
- E. Support d'attache rapide
- F. Ailette
- G. Boulon
- H. Écrous et rondelles
- J. Goupille automatique
- K. Plaques de renfort et supports
- L. Vis, écrou et rondelle

Montage de l'épandeur

Montage du monte d'andain

Le monte d'andain vous permet de diriger la coupe du fourrage vers le bas afin d'avoir un andain serré ou vers l'extérieur pour une largeur d'andain maximale.

1. Insérez des boulons de dimension 3/8" x 1 1/4" dans le support du monte d'andain (A et K) et joindre au crochet d'attache rapide (B).
2. Montez les supports du monte d'andain (A et K) au panneau supérieur du monte d'andain (G), en utilisant des boulons de dimension de 5/16" x 3/4". Ne serrez pas les boulons pour le moment.
3. Assembler les plaques de renforcement (O) à l'aide des vis, écrous et rondelles (P).
4. Montez l'attache du déflecteur (C) au support du monte d'andain (A) en utilisant des boulons (total de 2) de dimension de 3/8" x 3/4".
5. Insérez le déflecteur ajustable (E) dans l'ouverture de l'attache du déflecteur (C).
6. Montez l'autre attache du déflecteur (F) au support du monte d'andain (K), en utilisant des boulons à poigné pour réglage d'andain (D) de dimension de 3/8" x 3/4".
7. Montez le cadran de réglage du déflecteur (H) en utilisant des boulons à poigné pour réglage d'andain (D) de dimension de 5/16" x 1 1/2".
8. Installez les réglers de largeur d'andain (J et M) en utilisant des boulons de dimension de 3/8" x 1" incluant la bague (L).
9. Insérez le boulon à poigné pour réglage d'andain (D) en traversant le cadran (H), l'attache (C) et le support (A), jusqu'aux réglers de largeur d'andain (J et M).
10. Serrez tous les boulons également.
11. Joignez l'épandeur au crochet d'attache rapide (B) situé sur le châssis principal et y insérer la goupille automatique (N).

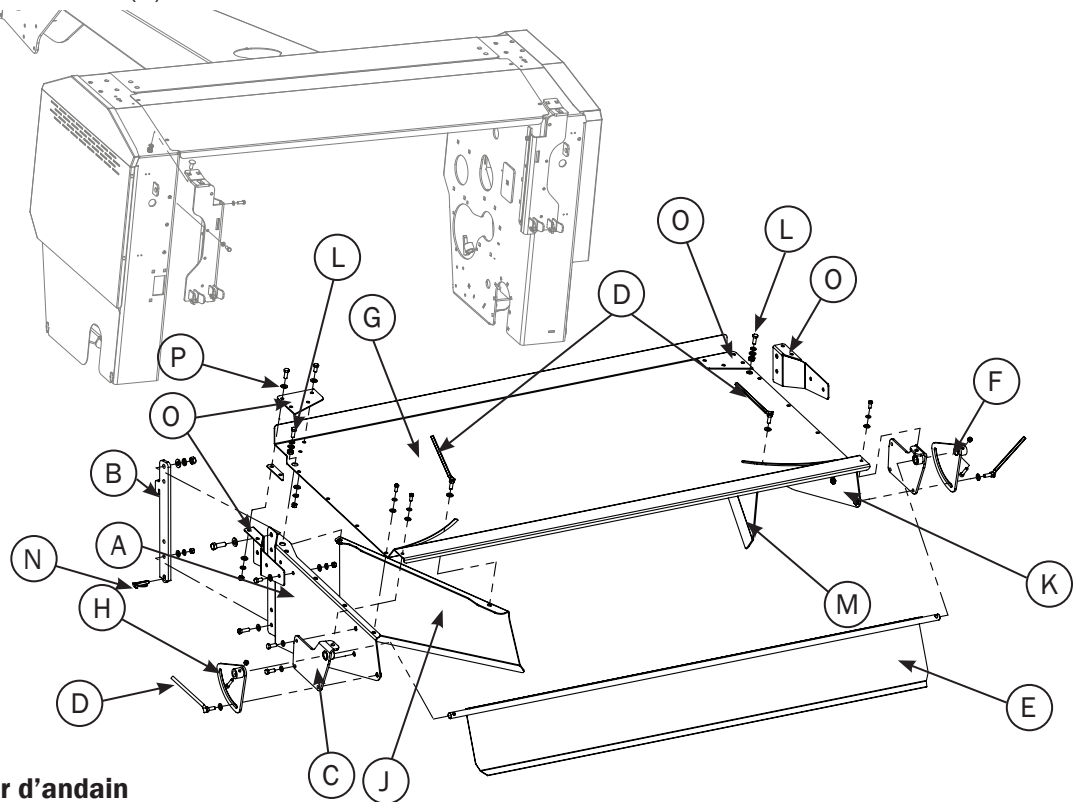

Montage du monte d'andain

- | | |
|--|--|
| A. Support du monte d'andain - côté gauche | J. Régleur de largeur d'andain - côté gauche |
| B. Crochet d'attache rapide | K. Support du monte d'andain - côté droit |
| C. Attache du déflecteur - côté gauche | L. Bague |
| D. Boulon à poigné pour réglage d'andain | M. Régleur de largeur d'andain - côté droit |
| E. Déflecteur ajustable | N. Goupille automatique |
| F. Attache du déflecteur - côté droit | O. Plaques de renfort |
| G. Panneau supérieur du monte d'andain | P. Vis, écrou et rondelle |
| H. Cadran de réglage du déflecteur | |

Note:

Utilisez les rondelles et écrous inclus, en complément des boulons décrits ci-dessus

Assemblage (accessoires)

Accessoire du faneur

Numéro de l'article	Numéro de pièce	Description	Qté
1	800165	Boulon, standard - 1/2" x 1-1/2"	20
2	800166	Boulon, standard - 1/2" x 1-1/4"	4
3	800167	Boulon, standard - 1/2" x 1-3/4"	8
4	800190	Boulon, standard - 3/4" x 2"	4
5	800191	Boulon, standard - 3/4" x 2-1/2"	1
6	800233	Écrou standard - 1/4"	10

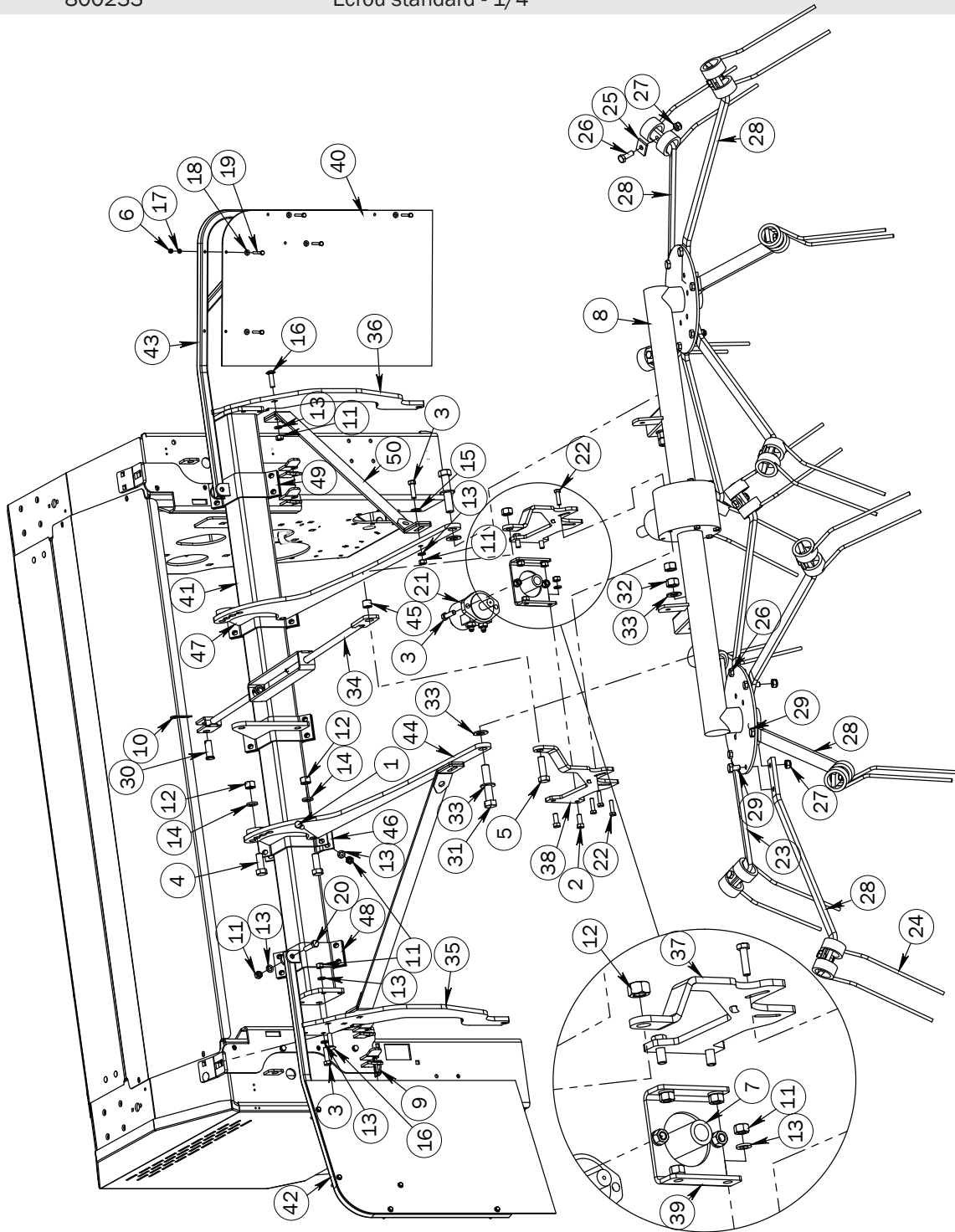

Accessoire du faneur

Numéro de l'article	Numéro de pièce	Description	Qté
7	800321	Douille dentelée - 1-3/8"	1
8	801682	Faneur, Daros (Rossi)	1
9	801818	Goupille automatique - 7/16"	2
10	801820	Goupille en R - 1/8" x 2-5/8	1
11	804196	Écrou standard - 1/2"	36
12	804199	Écrou standard - 3/4"	5
13	804367	Rondelle à ressort - 1/2"	40
14	804369	Rondelle à ressort - 3/4"	4
15	807524	Rondelle plate - 1/2"	2
16	807706	Boulon de carrosserie - 1/2" x 1-3/4"	6
17	808353	Rondelle à ressort - 1/4"	10
18	808781	Rondelle plate - 1/4"	10
19	808782	Boulon, standard - 1/4" x 2"	10
20	808784	Boulon, standard, grade 8 - 1/2" x 2-1/4"	2
21	808785	Moteur hydraulique - 2001 DH 50	1
22	809040	Boulon métrique - 10mm x 40mm	6
23	809090	Bras de fourche - fixe	8
24	809091	Fourche	12
25	809092	Bride de fourche	12
26	809094	Boulon métrique - 14mm x 40mm	20
27	809095	Écrou, verrou de nylon de 14mm	24
28	809096	Bras de fourche - ajustable	4
29	809098	Boulon métrique - 14mm x 25mm	4
30	809586	Goupille - 3/4" x 2"	1
31	812755	Boulon standard - 7/8" x 4-1/2"	2
32	812756	Écrou standard - 7/8"	4
33	812757	Rondelle plate - 7/8"	6
34	810158	L'assemblée de turnbuckle, faneur	1
35	810553	Plaque d'attache - côté gauche	1
36	810555	Plaque d'attache - côté droit	1
37	807861	Bras d'attache, moteur hydraulique - côté droit	1
38	807864	Bras d'attache, moteur hydraulique - côté gauche	1
39	807859	Plaque d'attache, moteur hydraulique	1
40	807882	Écran du faneur	2
41	807876	Châssis, traverse principale	1
42	810559	Châssis de l'écran - côté gauche	1
43	810562	Châssis de l'écran - côté droit	1
44	810557	Bras d'attache	2
45	810157	La bague, turnbuckle, faneur	1
46	813960	Collier	5
47	813968	Support d'attelage du faneur	3
48	813970	Support de l'écran du faneur - côté gauche	1
49	813972	Support de l'écran du faneur - côté droit	1
50	814677	Barre stabilisatrice, faneuse	2

Assemblage (accessoires)

Accessoire du faneur - hydraulique

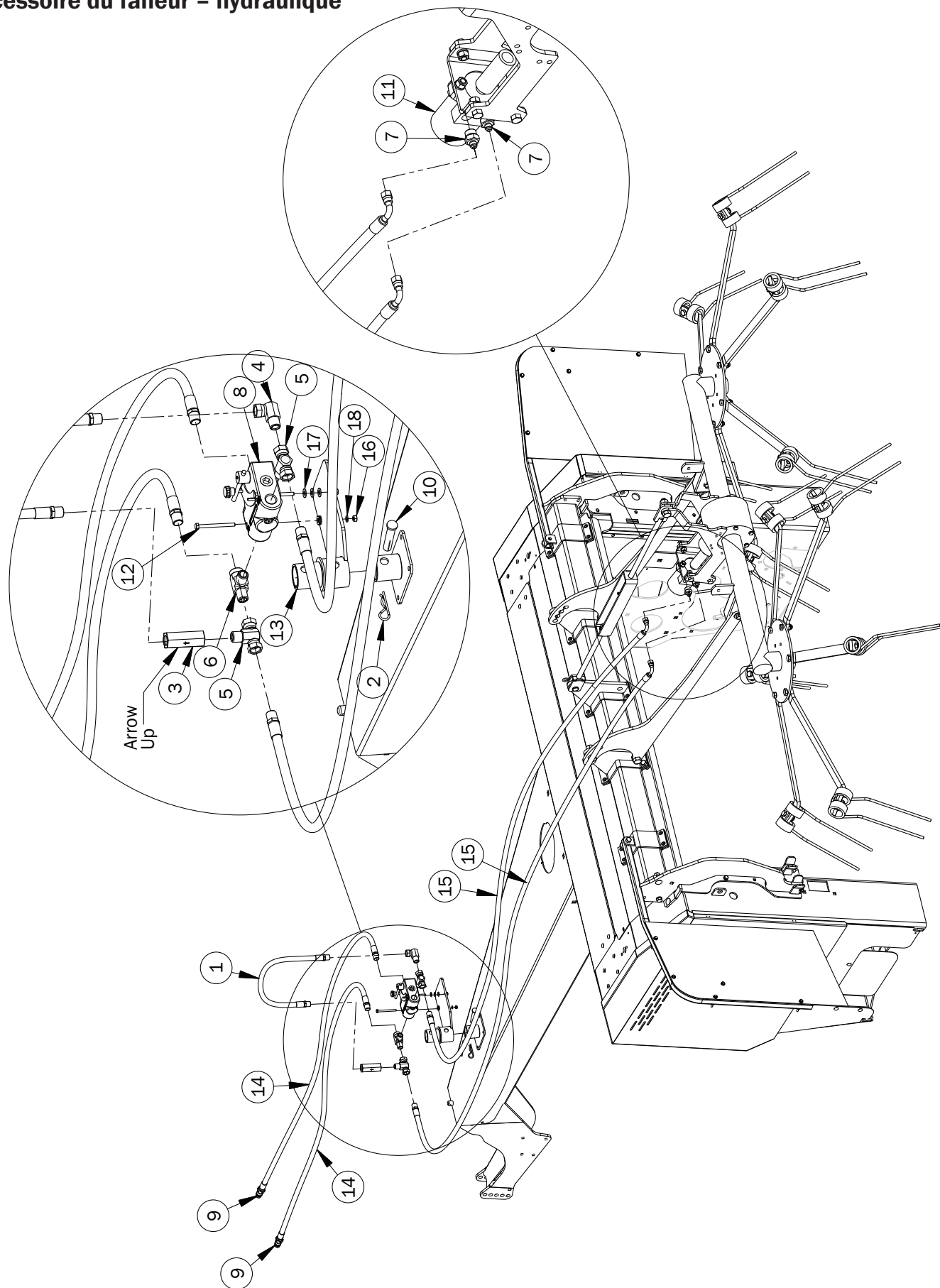

Accessoire du faneur – hydraulique

Numéro de l'article	Numéro de pièce	Description	Qté
1	802478	Conduit hydraulique - 24"	1
2	801820	Goupille en R - 1/8"	1
3	802474	Valve directionnelle	1
4	802482	Raccord 900, hydraulique	1
5	802484	Raccord en "T", hydraulique	2
6	802485	Raccord en "T", hydraulique	1
7	802486	Raccord hydraulique	2
8	802836	Valve régulatrice à débit ajustable	1
9	804099	Accouplement hydraulique	2
10	807055	Goupille	1
11	808785	Moteur hydraulique - 2001 DH 50	1
12	808783	Boulon standard - 1/4" x 3"	2
13	807879	Support de valve régulatrice	1
14	808721	Conduit hydraulique	2
15	808722	Conduit hydraulique	2
16	800233	Écrou standard - 1/4"	2
17	807522	Rondelle plate - 5/16"	6
18	808353	Rondelle à ressort - 1/4"	2

Montage sur le terrain

Utilisez avec un tracteur ayant un minimum de 80 forces (60kW). Le tracteur doit avoir suffisamment d'espace de dégagement terrestre afin que l'andain puisse passer aisément sous le tracteur.

Vitesse de Prise de Force (PDF)

Sauf indication contraire, les unités sont livrées avec la vitesse de PDF de 1000. Les unités avec PDF de 540 TR/MIN sont aussi disponibles - entrez en contact avec un concessionnaire.

La PDF devrait fonctionner à approximativement 1000 TR/MIN. Les rouleaux en caoutchouc avants fonctionnent à 645 TR/MIN et le rouleau d'acier inférieur fonctionne à 1514 TR/MIN en parallèle à une vitesse de PDF de 1000 pour le tracteur. Le rouleau d'acier supérieur fonctionne à 1372 TR/MIN en parallèle à une vitesse de PDF de 1000 pour le tracteur.

Régleur de la hauteur du ramasseur

Le ramasseur du Macerator 6620, devrait être ajusté de façon à ce qu'il ramasse proprement tout le fourrage du sol sans toucher le sol. Ajustez la hauteur du ramasseur afin de parvenir à la hauteur de travail adéquate.

1. Si votre ramasseur est trop bas, c'est-à-dire trop près du sol, utilisez votre contrôle de vérin hydraulique pour relever le ramasseur.
2. Retirez la goupille en R (A) et glissez la barre d'ajustement (B) à la hauteur désirée. Poussez la barre vers l'intérieur, permettra au ramasseur de monter et vers l'extérieur, permettra au ramasseur de descendre.
3. Remplacez la goupille en R et verrouillez en place.

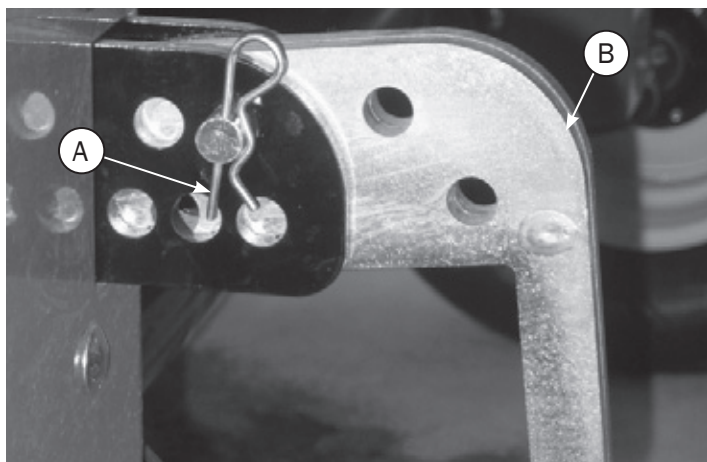

Réglage du rouleau d'acier

Pour de meilleurs résultats, ajustez le Macerator 6610 selon les conditions spécifiques à vos champs. Plus l'écart

est petit entre les rouleaux d'acier, plus agressif sera la macération du fourrage. L'un comme l'autre, l'écart entre les rouleaux et la pression d'air devront être ajustés pour une efficacité maximale.

1. Levez le Macerator en utilisant les systèmes hydrauliques.
2. Tournez la manivelle (A) dans le sens des aiguilles d'une montre pour élargir l'écart ou en sens inverse des aiguilles d'une montre pour réduire l'écart. Un tour égale 0,04" (1 mm). Pour un meilleur réglage, ajustez le boulon (D).
3. Assurez-vous que l'écart est exactement le même des deux côtés en utilisant une jauge.



4. Placez le verrou de la manivelle (B) en place et sécurisez en utilisant une goupille en R (C).
5. Pour assurer que les rouleaux ne se touchent pas, le boulon d'arrêt de sécurité (E) est installé en usine à 1/32" ou 0,8 mm.
6. Si le boulon d'arrêt de sécurité (E) à besoin d'ajustement, mettre en place la goupille de transport (F) le temps que l'unité est surélevée.
7. Ajustez le boulon d'arrêt de sécurité (E) au besoin. Assurez-vous que les rouleaux ne se touchent pas durant la mise en marche.
8. Répétez les étapes 1 à 7 pour un meilleur réglage, si nécessaire.

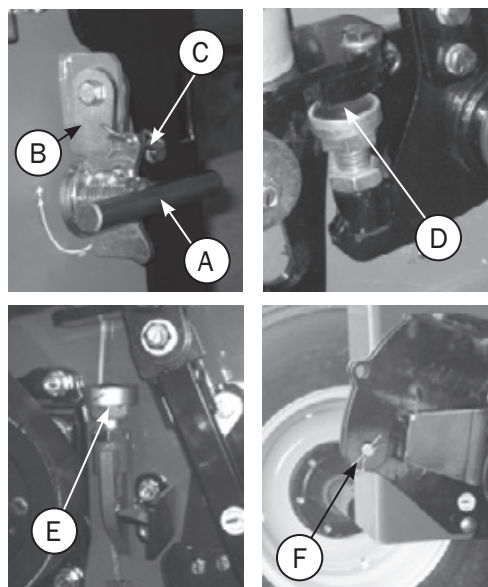

Préparation du système d'air

La fonction du système d'air du Macerator 6620 est de garder une pression continue sur les rouleaux.

La pression peut faire une différence au bon fonctionnement de la machine. Tandis que la pression sur les rouleaux en caoutchouc n'est pas aussi cruciale, trop de pression sur les rouleaux d'acier résultera en une perte considérable de feuilles et le fourrage court et mouillé causera possiblement un blocage.

Avant de vous rendre sur le terrain, assurez-vous que le réservoir de pression d'air est à un minimum de 100 lb/po2 (827 kPa). Ceci assurera un approvisionnement suffisant d'air pour une journée.

Réglage de pression des rouleaux en caoutchouc

Les rouleaux en caoutchouc sont conçus pour prendre le fourrage du ramasseur et l'alimenter dans les rouleaux d'acier. Les rouleaux en caoutchouc n'écrasent pas le fourrage.

L'ajustement initial recommande 20-30 lb/po2 (138-207 kPa) de pression sur les rouleaux de caoutchouc. Réglez la pression en tirant le bouton du régulateur identifié «rouleaux en caoutchouc» et tournez dans le sens des aiguilles d'une montre ou en sens inverse des aiguilles d'une montre. En tournant le bouton en sens inverse des aiguilles d'une montre, vous devriez entendre l'air s'échappé du régulateur.

Dans des conditions extrêmes, augmenter ou diminuer la pression. Par exemple, des andains très lourds peuvent exiger plus de pression.

Réglage de pression des rouleaux d'acier

Les rouleaux d'acier (à l'arrière) prennent le fourrage des rouleaux en caoutchouc et fendent les tiges. Pour obtenir l'ajustement idéal, certains tests sur le terrain seront possiblement nécessaires.

1. Tirez le bouton du régulateur identifié «rouleaux d'acier» et tournez celui-ci dans le sens des aiguilles d'une montre ou en sens inverse des aiguilles d'une montre afin de régler la pression des rouleaux d'acier approximativement à 5-35 lb/po2 pour la luzerne et de 40-80 lb/po2 pour tous autres types de fourrage.
2. Sur les Macerators 2008, baissez la pression d'air



situé au haut du coussin d'air gauche (fig. 1) afin de libérer l'air pressurisé. (Assurez-vous que le bouton de la soupape de pression, est tiré et tourné au complet dans le sens inverse des aiguilles d'une montre, avant de libérer l'air du coussin.) Par la suite, pour un nouveau réglage de pression d'air, répétez le réglage de la pression tel qu'indiqué plus haut à 1).

3. S'il n'y a pas assez de macération, augmentez la pression des rouleaux d'acier par l'entremise de l'augmentation de la pression d'air. Assurez-vous que l'écart est ajusté (voir page 13).

Notez : La pression des rouleaux d'acier ne devrait pas être réglée plus haute que 65 lb/po2 (448 kPa) en tout temps pendant l'opération au champ.



Figure 1

Ajustements initiaux recommandés pour les rouleaux (Point de départ)

Types de culture	Ouverture pour rouleau d'acier	Rouleau d'acier lb/po2 (kPa)	Ouverture pour rouleau en caoutchouc	Rouleau en caoutchouc lb/po2 (kPa)
Graminée - mil sauvage	1/32" (0,8mm)	60 (414)	1/32" (0,8mm)	50 (345)
Graminées - chientent/ Brougham	1/32" (0,8mm)	60 (414)	1/32" (0,8mm)	50 (345)
Céréales - foin d'avoine/blé	1/32" (0,8mm)	50 (345)	1/32" (0,8mm)	50 (345)
Luzerne - 1 re coupe	1/8" (3,1mm)	5 (34)	1/32" (0,8mm)	20 (138)
Luzerne - 2e, 3e, 4e coupe	3/16" (4,8mm) - 1/4" (6,4mm)	5-7 (34-48)	1/32" (0,8mm)	15-20 (103-138)
Plantes à feuille large et tige dense	1/4" (6,4mm)	60 (414)	1/32" (0,8mm)	50 (345)

Liste de contrôle

ATTENTION

Utilisez de bonnes pratiques de sécurité quand vous opérez cette machine.

Avant de procéder à l'exécution de n'importe quel entretien et/ou service sur la machine, vous devez:

- Stationnez la machine sur une surface solide et de niveau.
- Baissez la machine entièrement au niveau du sol ou bien sur des blocs
- Débrayez tout le pouvoir.
- Mettez la transmission du tracteur en position «STATIONNEMENT» ou appliquez le frein de stationnement du tracteur.
- Arrêtez le moteur du tracteur et placez la clé de l'ignition en position «ARRÊT».
- Observez et écoutez. Assurez-vous que toutes les parties mobiles ne sont pas en marche.

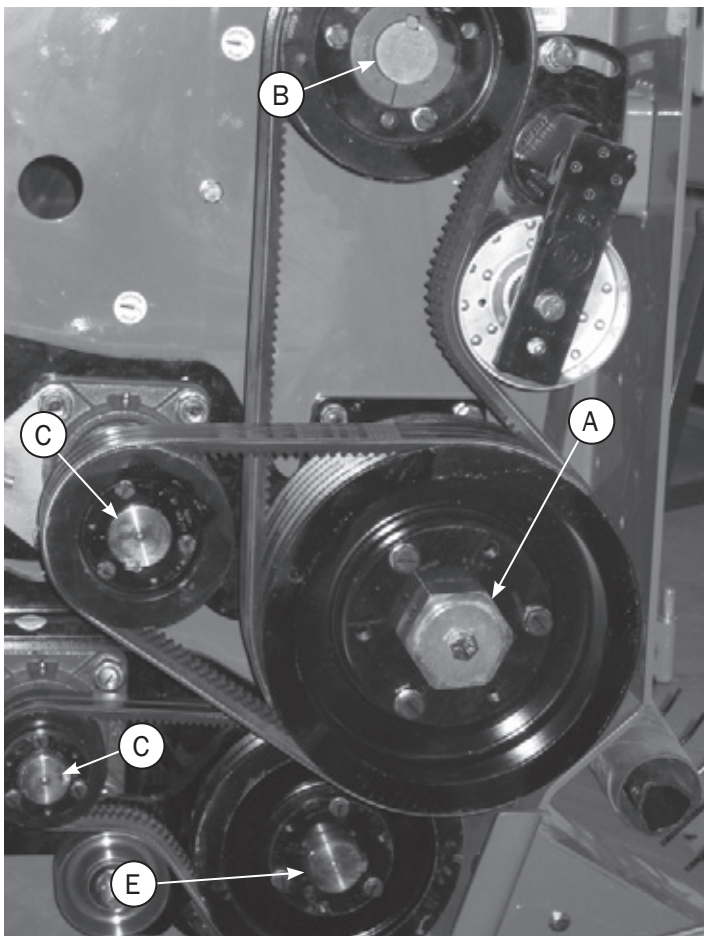

Première utilisation de la machine

- Serrez les boulons des moyeux (A-E)* après la première heure de fonctionnement et répétez la procédure après 10 heures et 50 heures de fonctionnement.

***Important**

Moyeux A - resserrez à 60 pi/lb

Moyeux B - resserrez à 30 pi/lb

Moyeux C - resserrez à 9 pi/lb

Moyeux D - resserrez à 6 pi/lb

Moyeux E - resserrez à 15 pi/lb

Quotidiennement

- Vérifiez et serrez tous les boulons du moyeu.
- Enlevez la saleté et les débris de foin de la machine.

Après les premières vingt-cinq (25) heures d'utilisation

- Vérifiez le resserrement des coussinets et des boulons incluant l'ajustement des boulons.

Au début de chaque saison

- Passez en revue toutes les instructions de sécurité.
- Inspectez soigneusement toutes les composantes pour fin de vérification de l'usure excessive ou de condition dangereuse.
- Lubrifiez la machine à tous les points de lubrification
- Vérifiez les pneus pour la pression d'air recommandée.
- Resserrez les boulons.

**Voir le programme de lubrification et les procédures à la page 24.*

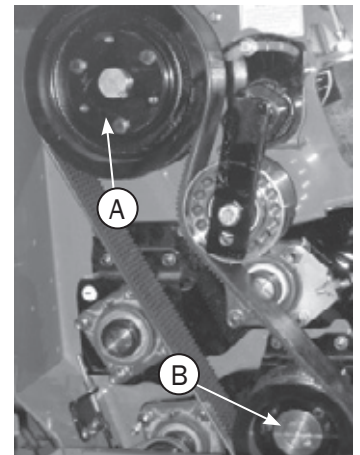

Remplacement de la courroie du rouleau d'entraînement

Remplacez les courroies usées ou endommagées comme suit:

1. Levez le Macerator et sécurisez la goupille de sûreté au transport, voir la page 6.
2. Pour enlever les courroies (A), desserrez et tournez le boulon (B) en sens inverse des aiguilles d'une montre.
3. Pour enlever les courroies (C), desserrez les 4 boulons (D), ensuite le boulon (E) et glissez le rouleau vers l'avant.*
4. Pour enlever la courroie (F) desserrez le boulon (G) derrière le tendeur, ensuite le boulon (H) et glissez le tendeur vers l'avant.
5. Pour enlever la courroie (M), desserrez le boulon (N) de l'autre côté du panneau derrière le tendeur. Prenez la clé de resserrement (O) et retenez le tendeur à ressort (P) fermement en place en desserrant le boulon (Q), et ensuite relâchez la tension lentement avec la clé.
6. Remplacez toutes les courroies et resserrez les boulons (renversez l'ordre des étapes 2 à 5).
7. Pour retirer la courroie (J), desserrez la tension à ressort en tournant l'écrou (K) en sens inverse des aiguilles d'une montre. Pour serrer la courroie, serrez les écrous (K) jusqu'à ce que la mesure soit approximativement 2" (L) ou à la tension appropriée relative à la courroie.
8. Réinstallez tous les couvercles.

* Pour maintenir l'alignement approprié du rouleau, assurez-vous d'ajuster le tendeur situé à l'opposé, soit de l'autre côté de l'unité.

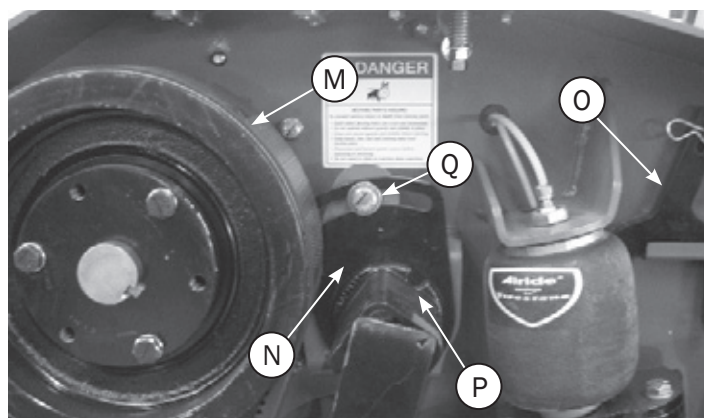
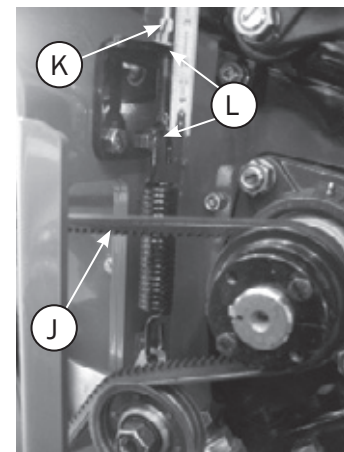
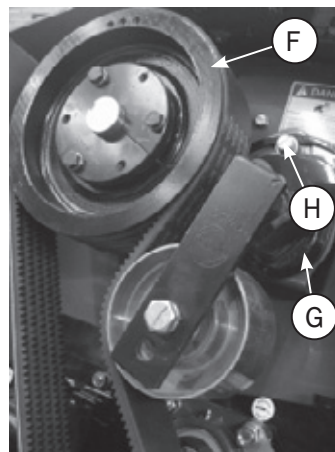
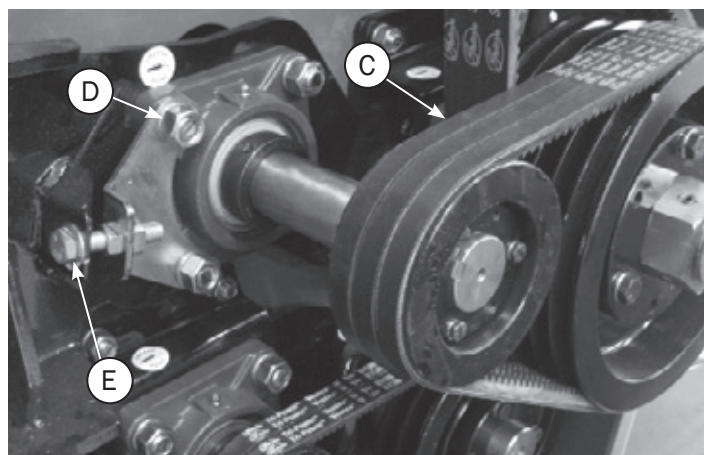
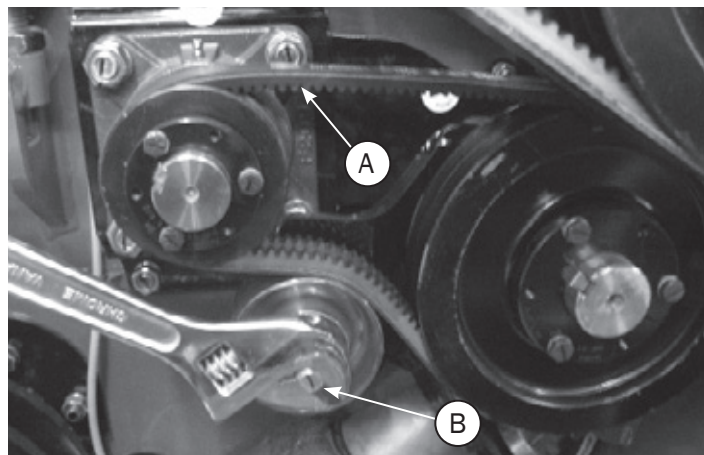
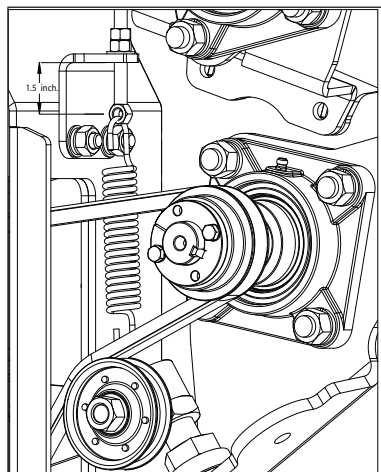

Remplacement de coussinet

Les roulements à billes sont retenus en position sur l'arbre en utilisant un collet de verrouillage (figure 1). Le collet est pivoté afin de verrouiller l'assemblage sur l'arbre et le tout est sécurisé avec une vis. Pour défaire le coussinet :

1. Desserrez la vis du collet de verrouillage.
2. Utilisez un poinçon, insérez le dans le trou de la goupille pour faire tourner et desserrer le collet de verrouillage (A). Pivotez le collet de verrouillage au sens contraire de la rotation de l'arbre.
3. Retirez le collet de verrouillage.
4. Supportez l'arbre, pour un assemblage plus facile plus tard.
5. Retirez les boulons pour défaire les brides.
6. Retirez le coussinet et les brides de l'arbre. Notez : Le nettoyage de résidus de peinture et de corrosion sur l'arbre, permet un retrait plus facile.
7. Insérez le nouveau coussinet et les brides.
8. Remplacez le collet de verrouillage sur l'arbre. Pivotez le collet de verrouillage dans la direction de rotation de l'arbre jusqu'à obtention d'un léger engagement. Resserrez le collet de verrouillage en le frappant avec le poinçon inséré dans le trou de la goupille tout en le pivotant d'avantage jusqu'à ce qu'il soit complètement serré.
9. Resserrez la vis du collet de verrouillage.

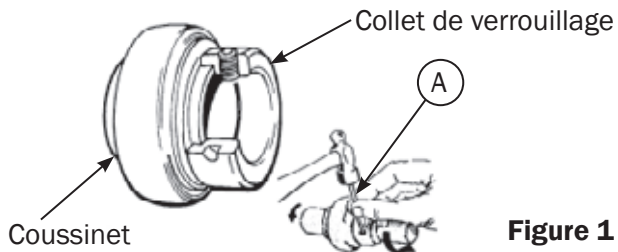

Figure 1

Remplacement ou remise en condition de coussinets de roue

1. Retirez le moyeu de la roue et désassemblez.
2. Nettoyez les coussinets, joints d'étanchéité, bouchons, écrous et moyeux en utilisant du kérosène ou autre solvant.
3. Remplacez les coussinets ou joints d'étanchéité si usés ou endommagés.
4. Remplissez les coussinets en cône et les joints d'étanchéité avec de la graisse multi-usages au lithium no 2 ou l'équivalent.

5. Remontez le moyeu et les coussinets (figure 2).
6. Appuyez les bagues de coussinet contre l'accotement dans le moyeu.

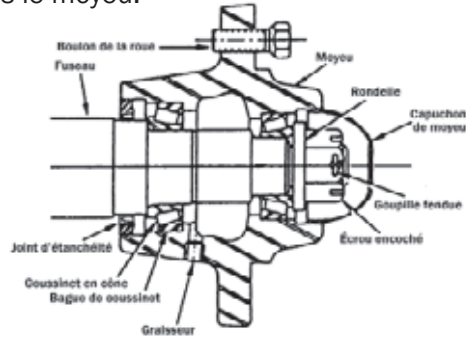

Figure 2

1. Poussez le joint d'étanchéité à ras dans le moyeu après y avoir inséré le coussinet.
2. Placez le moyeu sur le fuseau en prenant soin de ne pas endommager le joint d'étanchéité.
3. Resserrez l'écrou du coussinet de la roue. Ne pas trop serrer.
4. Sécurisez l'écrou avec une goupille fendue.
5. Assurez-vous de replacer le capuchon du moyeu.

Dents du ramasseur, guide de dents et bandes d'usure

Vérifiez s'il y a des pièces courbées, brisées ou desserrées. Si nécessaire, remplacez les dents ou pièces appartenées et procédez comme suit:

1. Assurez-vous que le Macerator n'est pas en marche et sécuritaire. Desserrez le boulon retenant le guide de dents sur le ramasseur (figure 3). Soulevez le guide de dents sur le dessus et glissez-le en avant pour le retirer.
2. Si la bande d'usure en plastique doit être remplacée, percez les rivets. Remplacez la bande avec de nouveaux rivets (figure 5).
3. Installez les nouvelles dents ou le guide de dents.



Figure 4



Figure 3

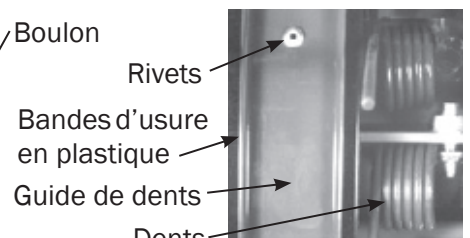

Figure 5

Tableau de tension en pouce pour boulons et écrous

Pré-requis de tension standard – pi/lb

Utiliser ce tableau comme guide quand vous procédez au serrement des boulons et écrous qui n'ont aucune spécification de tension pré-requise.

Diamètre du boulon	Boulons		Écrous auto-bloquants	
	Grade 5 plaqué W/ZnCr	Grade 8 plaqué W/ZnCr	Grade B avec boulon grade 5	Grade C avec boulon grade 8
1/4	112*	157*	61*	86*
5/16	229*	324*	125*	176*
3/8	34	48	19	26
7/16	54	77	30	42
1/2	83	117	45	64
9/16	120	169	65	92
5/8	165	233	90	127
3/4	293	413	160	226
7/8	473	667	258	364
1	708	1000	386	545



Grade 5



Grade 8



*Valeurs de tension – po/lb.

Tableau de tension métrique pour boulons et écrous

Pré-requis de tension standard – pi/lb

Utiliser ce tableau comme un guide quand vous procédez au serrement des boulons et écrous qui n'ont aucune spécification de tension pré-requise.

Identifications de boulon métrique et valeurs de tension

Les boulons métriques sont identifiés par un numéro de grade qui est estampé sur la tête du boulon ou sur la surface de l'écrou métrique. Plus le chiffre est supérieur, plus grande est la solidité du boulon.

Diamètre du boulon	Grade 8.8	Grade 10.9
6 mm	60*	108*
7 mm	108*	168*
8 mm	18	23
10 mm	30	45
12 mm	55	75
14 mm	85	120
16 mm	130	175
18 mm	170	240



8.8



10.9

*Valeurs de tension – po/lb.

Note: Pour les boulons et les écrous de dimension en pouce et métrique.

- Ces valeurs sont calculées à partir d'un filetage propre et sec. Si vous utilisez un lubrifiant, réduire la valeur de 10 %. Si vous utilisez des boulons plaqués neufs, réduire la valeur de 20 %.
- Les boulons filetés en aluminium auront deux diamètres d'engagement de filetage qui demanderont possiblement une réduction de 30 % dans la tension.

Lubrification

Information générale

Nous recommandons la graisse multi-usages, haute température au lithium no 2 NLGI.

Utilisez un graisseur manuel pour tout le graissage. Un graisseur actionné à l'air comprimé peut endommager le joint d'étanchéité sur le coussinet.

Essuyez tous les raccords de graisseur avec un linge propre avant de procéder au graissage, afin d'éviter d'injecter de la saleté ou du sable dans les coussinets.

Au début de la saison

Graissez tous les coussinets scellés, les rouleaux de devant (deux endroits), les rouleaux arrière (deux endroits) et l'arbre d'entraînement (un endroit) à toutes les 50 heures, 1 coup (figures 1 et 2).

Et par la suite, graissez tous les coussinets et les joints universels à toutes les semaines ou à toutes les 50 heures. Pour les bagues et les bagues de l'essieu, à tous les jours ou à toutes les 10 heures.

Il est recommandé que les coussinets des rouleaux d'acier soient changés à toutes les 3000 acres ou annuellement.

Il est aussi recommandé que les coussinets à came du ramasseur soient changés à tous les ans.

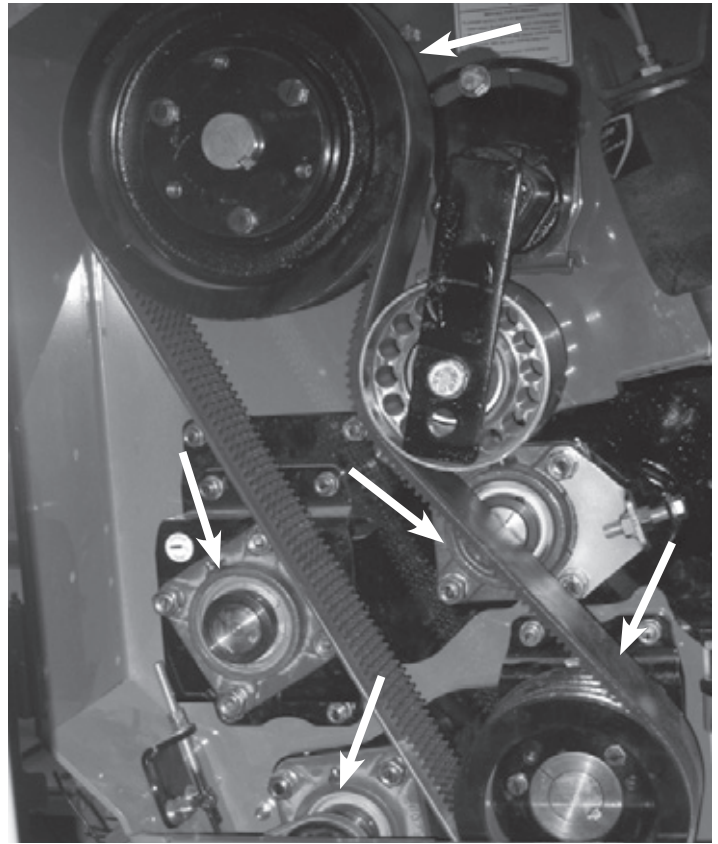

Figure 1

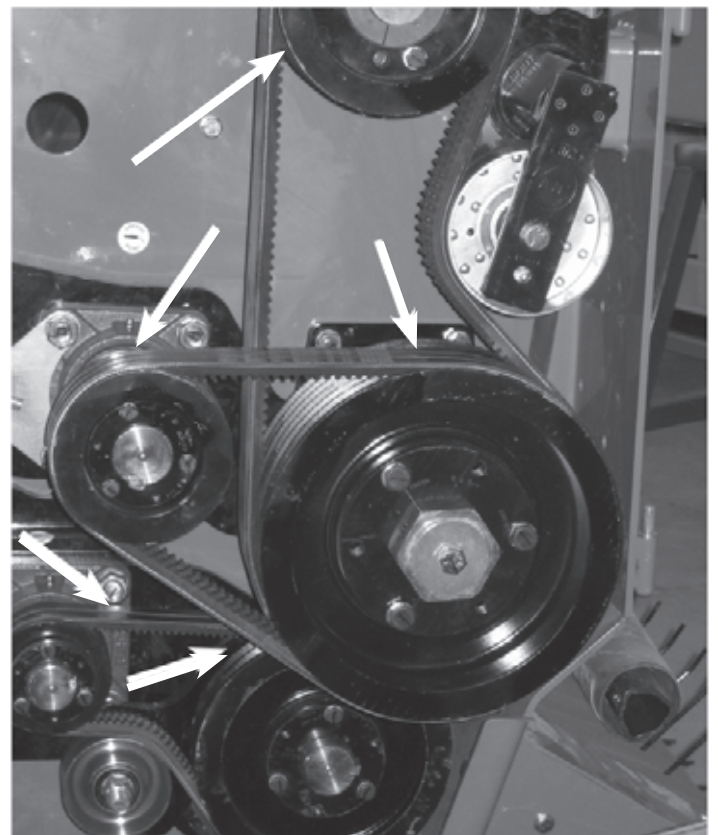
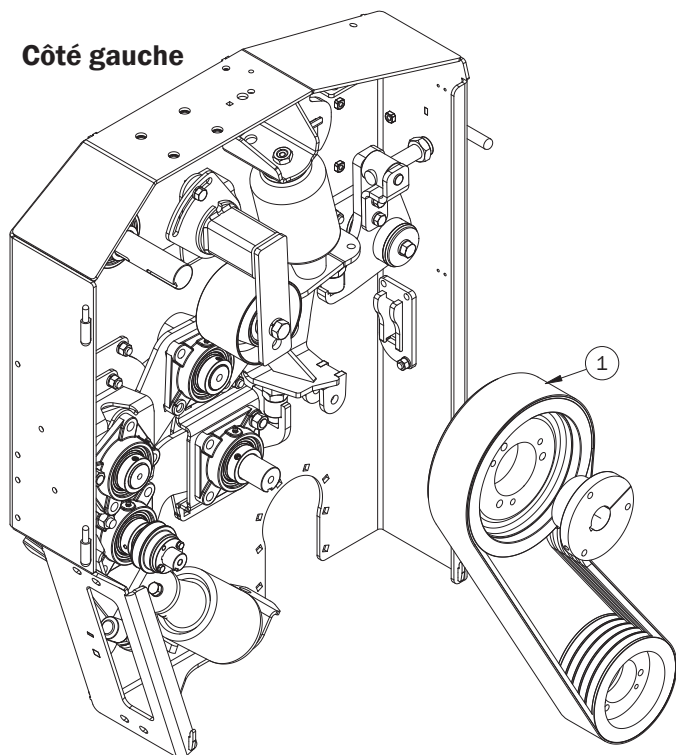

Figure 2

Référence	No de pièce	Description	Entraînement	Qté
1	806943	5-5VX800	Rouleau d'acier inférieur	1
2	802922	BX-54	Ramasseur	1
3	806942	3-5VX630	Rouleau en caoutchouc supérieur	1
4	802911	5VX450	Rouleau d'acier supérieur	3
5	802917	BX-36	Rouleau en caoutchouc inférieur	2

Côté gauche



Côté gauche

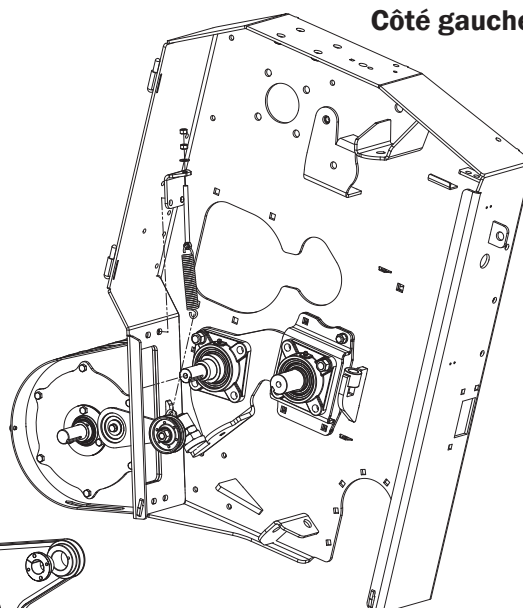

Côté droit

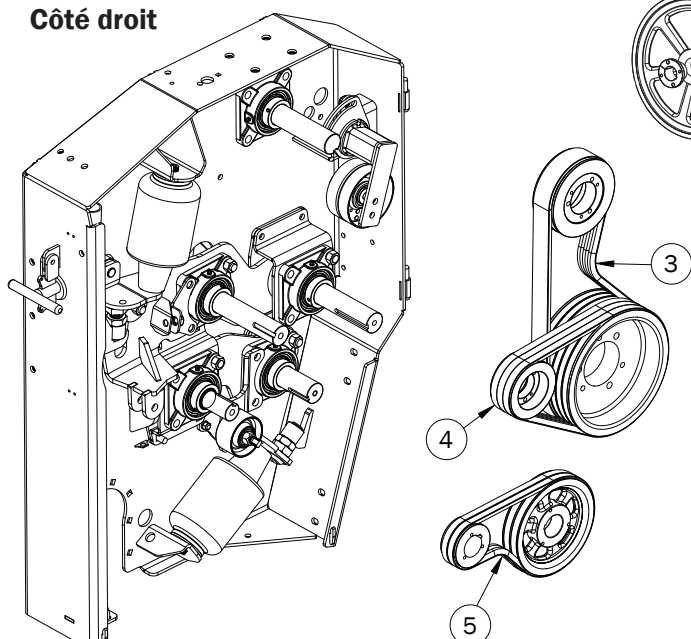

Kit optionnel

Ce qui suit, est une liste de kits facultatifs pour le Macerator. S'il vous plaît, entrez en contact avec votre concessionnaire afin de connaître les prix et la disponibilité.

Numéro de kit	Description
K107	Kit – Assemblage des roues
K6005	Kit – Collier de dent
K6008	Kit – Vitesse de rouleau d'Alfalfa
K6009	Kit – Régulateur d'air
K6010	Kit – Clevis d'attelage
K6012	Kit – Renforcement du monteur d'andain
K6016	Révision du réglage du support de rouleau de caoutchouc inférieur, côté gauche et côté droit.

Guide de dépannage

Problem	Cause probable	Solution
Ramasseur ne ramasse pas proprement ou laisse des bandes de fourrage.	<ul style="list-style-type: none"> ▪ Dents du ramasseur endommagées ou manquantes. ▪ Ramasseur trop haut. ▪ Vitesse d'avancement trop rapide pour la vitesse du ramasseur. ▪ Ne suit pas la même direction que la coupe de l'andain. 	<ul style="list-style-type: none"> ▪ Remplacez les dents endommagées. ▪ Ajustez la hauteur du ramasseur. ▪ Réduisez la vitesse d'avancement et augmentez la vitesse du moteur du tracteur. ▪ Suivez la même direction que la coupe de l'andain.
Le fourrage s'enveloppe et s'accumule à l'intérieur du ramasseur.	<ul style="list-style-type: none"> ▪ Hauteur du ramasseur trop basse. ▪ Les vitesses d'avancement et du ramasseur ne sont pas égales. 	<ul style="list-style-type: none"> ▪ Ajustez la hauteur du ramasseur. ▪ S'assurez que la vitesse du ramasseur et la vitesse d'avancement sont les mêmes, si possible.
Brisure ou courbure des dents du ramasseur.	<ul style="list-style-type: none"> ▪ Hauteur du ramasseur trop basse. ▪ Vitesse de rotation excessive du ramasseur dans des conditions rocailleuses ou accidentées. 	<ul style="list-style-type: none"> ▪ Ajustez la hauteur du ramasseur. ▪ Réduisez la vitesse au sol ou du ramasseur.
Bruit excessif ou chaleur se dégage de la boîte d'engrenage.	<ul style="list-style-type: none"> ▪ Un manque d'huile dans la boîte d'engrenage. ▪ Pièces usées ou brisées dans la boîte d'engrenage. 	<ul style="list-style-type: none"> ▪ Rajoutez de l'huile à l'engrenage si nécessaire. ▪ Remplacez les pièces défectueuses si nécessaire.
Le réservoir d'air et les coussins d'air perdent de l'air.	<ul style="list-style-type: none"> ▪ Conduit d'air défectueux. ▪ Coussins d'air déchirés ou perforés. ▪ Régulateur d'air défectueux. 	<ul style="list-style-type: none"> ▪ Réparez ou remplacez le conduit si nécessaire. ▪ Remplacez les coussins d'air si nécessaire. ▪ Nettoyez ou remplacez le régulateur.
Le ramasseur ne monte ou baisse pas.	<ul style="list-style-type: none"> ▪ Cylindre hydraulique ou conduit d'huile hydraulique usés ou perforés. ▪ Bagues de pivots sont trop serrées. 	<ul style="list-style-type: none"> ▪ Remplacez le cylindre ou le conduit hydraulique si nécessaire. ▪ Remplacez ou nettoyez les bagues.

Problem	Cause probable	Solution
L'ajustement de la hauteur du ramasseur est irrégulier et ne tient pas.	<ul style="list-style-type: none"> ▪ Pièces du réglage brisées ou usées. ▪ Goupille d'ajustement manquante. 	<ul style="list-style-type: none"> ▪ Remplacez les pièces défectueuses si nécessaire
Rouleaux en caoutchouc n'alimentent pas correctement.	<ul style="list-style-type: none"> ▪ Pression d'air est trop haute ou basse. ▪ L'écart entre les rouleaux est trop serré ou trop grand. 	<ul style="list-style-type: none"> ▪ Ajustez la pression d'air en utilisant le régulateur. ▪ Ajustez la largeur de l'écart.
Accumulation de cire sur les rouleaux d'acier.	<ul style="list-style-type: none"> ▪ La température et les conditions du fourrage permettent à la cire de se détacher de la plante et d'adhérer aux rouleaux. 	<ul style="list-style-type: none"> ▪ La cire se détachera une fois que les rouleaux refroidissent. Une mince couche de cire/feuilles, s'accumulera sur les rouleaux.
Perte de feuilles excessive.	<ul style="list-style-type: none"> ▪ Pression d'air sur les rouleaux d'acier est trop grande. ▪ Fourrage trop sec. ▪ L'écart entre les rouleaux d'acier est trop étroit ou la vitesse des rouleaux est trop rapide. 	<ul style="list-style-type: none"> ▪ Baissez la pression d'air. ▪ Conditionnez le fourrage tôt le matin. ▪ Ajustez l'écart entre les rouleaux d'acier.
Le fourrage n'est pas macéré.	<ul style="list-style-type: none"> ▪ Pression d'air sur les rouleaux d'acier trop basse. ▪ L'écart entre les rouleaux est trop large. ▪ L'andain est trop épais. ▪ La vitesse des rouleaux d'acier est trop basse. 	<ul style="list-style-type: none"> ▪ Ajustez la pression d'air si nécessaire. ▪ Diminuez l'écart entre les rouleaux d'acier. ▪ Coupez l'andain plus large ou plus mince. ▪ Augmentez la vitesse du moteur du tracteur.
L'andain n'est pas inversé complètement.	<ul style="list-style-type: none"> ▪ Le versoir n'est pas ajusté correctement. 	<ul style="list-style-type: none"> ▪ Ajustez les angles du versoir. Un angle plus serré résultera en moins d'inversion. Un angle plus large résultera en une inversion plus grande.

CONDITIONS GÉNÉRALES DE GARANTIE

GARANTIE AGLAND INDUSTRIES INC.

AgLand Industries Inc. (ci-après désigné « AgLand ») le Fabricant, garantit au propriétaire original du Macerator AgLand (ci-après désigné le « Macerator ») ce qui suit :

Une garantie d'un an* (1) que le Macerator sera dépourvu de défauts dans le matériel ou la fabrication et au niveau de la fabrication de toutes les pièces fabriquées par AgLand, y compris toutes pièces remplaçables par le propriétaire et manufacturées par AgLand (pourvu que ces pièces sont entretenues selon les recommandations énoncées dans le Manuel de l'opérateur). Cette garantie est en vigueur à partir de la date de livraison à l'acheteur original sous condition d'utilisation agricole normale et d'entretien d'usage régulier, excluant l'usage régulier de pièces tel que (et non limité à) les dents du ramasseur, les pneus, les courroies et la finition extérieure.

*Trois (3) mois après la livraison quand l'acheteur est un opérateur commercial.

L'obligation du Fabricant se limite à la réparation ou le remplacement, au choix du Fabricant, de pièces ou composantes de l'unité qui s'avèrent, selon le jugement du Fabricant, d'être défectueuses au niveau du matériel ou d'un vice de fabrication.

Le service de garantie devra être effectué par un concessionnaire AgLand agréé ou un Centre de service AgLand agréé ou tel que déterminé par AgLand.

AgLand ne sera aucunement responsable ou passible pour toutes situations suivantes : a) AgLand et ses concessionnaires AgLand agréés ne sont pas responsable des coûts d'expédition, de transport ou transporteur, main d'œuvre ou tout frais autre que la pièce de remplacement elle-même, si ainsi déterminé par AgLand, en ce qui concerne le retour de toutes pièces et/ou composantes ou du Macerator dans son ensemble au concessionnaire AgLand ou au Fabricant. b) L'entretien et le fonctionnement sécuritaire du Macerator sont la responsabilité du propriétaire du Macerator; c) D'accidents, blessures à la personne, dommages ou pertes résultant lors d'usage par tous opérateurs du Macerator; d) D'accidents, blessures à la personne, dommages ou pertes encourus en raison de négligence lors de l'usage, la réparation, le fonctionnement ou l'entretien du Macerator; e) De tous frais encourus pour remplacer ou réparer les pièces et/ou composantes non fabriquées par AgLand et qui seront sous la garantie du fabricant respectif; f) De tous déboursés ou perte de revenu à la suite de défauts dans le matériel ou de vice de fabrication pour toutes pièces et/ou composantes ou le Macerator dans son ensemble; g) De tous dommages, mauvais fonctionnement ou pannes à la suite de l'utilisation de tous accessoires non autorisés par AgLand; h) D'accidents, blessures à la personne, dommages ou pertes encourus en raison de l'enlèvement ou le recouvrement des gardes, écrans de protection, signalisation,

Toutes pièces défectueuses devront être retournées au Fabricant ou concessionnaire vendeur du Macerator, aux frais de l'acheteur original au détail, pour fin d'inspection par le Fabricant avant de procéder au service de réparation ou de remplacement. Le concessionnaire AgLand expédiera aux frais de l'acheteur original au détail, toutes pièces défectueuses à AgLand incluant une demande écrite de travaux requis selon la garantie.

Notez : Toutes pièces NON fabriquées par AgLand portent la garantie du fabricant respectif. Le client est responsable de tout frais encouru pour le remplacement de ces dites pièces sauf si couvert par le fabricant concerné.

La susdite garantie est basée sur les éléments suivants :

À sa discrétion, AgLand se réserve le droit de réparer ou remplacer entièrement ou partiellement, n'importe quelle pièce défectueuse.

Toutes les instructions dans le Manuel de l'opérateur du Macerator AgLand doivent être observées.

Afin de valider la Garantie, l'Enregistrement de Garantie doit être retourné à AgLand, dans les trente (30) jours suivant la date de livraison du Macerator à l'acheteur au détail.

Toutes garanties sont sujettes à la législation de l'état ou province dans lequel le Macerator est vendu.

réflecteurs, décalques, emblèmes, etc.; i) D'accidents, blessures à la personne, dommages ou pertes encourus en raison du manque de ou l'usage incorrect de la chaîne de sécurité de remorquage ou la goupille de transport lors du transport; j) D'accidents, blessures à la personne, dommages ou pertes à la suite de négligence au niveau de la sécurité au moment de l'entretien d'usage; k) De tous dommages, mauvais fonctionnement ou pannes causés par la force majeure, l'abus, l'accident, le feu ou les désastres naturels; l) Tous les clients à l'extérieur de l'Amérique du Nord sont responsables de se conformer aux lois, codes et réglementation locales concernant les exigences d'exploitation et certification, incluant tous les coûts associés.

Toute garantie disponible sera non valable si : a) Les procédures d'entretien annuelle ne sont pas suivies conformément aux directives dans le Manuel de l'opérateur; b) S'il y a transformation ou modification sur le Macerator et ce, non autorisées par le Fabricant; c) S'il y a ajouts et installation de composantes sur le Macerator et ce, non autorisées par le Fabricant; d) Les directives indiquées dans le Manuel de l'opérateur ne sont pas suivies durant le montage ou l'assemblage des accessoires et l'entretien régulier; ou e) Toute réclamation conformément à cette garantie est faite par ou pour toute autre personne que le propriétaire original.

Aucune personne n'est autorisée à engager AgLand à une autre garantie.

AgLand se réserve le droit à tout moment de faire des changements ou des améliorations à la conception, aux matériaux, aux pièces, ou aux spécifications du Macerator sans ainsi devenir responsable de faire des changements similaires au Macerator ou pièces précédemment fabriquées.

Fabriqué par :

AgLand Industries Inc.



Il n'y a aucune autres garanties, exprimées ou implicites, par AgLand ou les concessionnaires autorisés du Macerator concernant le Macerator Agland, sauf la garantie spécifiée dans la présente. TOUTES GARANTIES IMPLICITES, Y COMPRIS LES GARANTIES DE COMMERCIALITÉ OU CONFORMITÉ À UNE UTILISATION PARTICULIÈRE, NE SERONT PROLONGÉES AU-DELÀ DES PÉRIODES APPLICABLES DE LA GARANTIE, TEL QUE STIPULÉ CI-DESSUS. LA SEULE RESPONSABILITÉ D'AGLAND, EN CE QUI CONCERNE TOUTE DÉFECTUOSITÉ, SERA TEL QUE PRÉSENTÉ DANS CETTE GARANTIE LIMITÉE, ET QUE TOUTES RÉCLAMATIONS POUR DOMMAGES FORTUITS OU INDIRECTS SONT EXCLUES.