

PRONOVOST

MANUEL DU
PROPRIÉTAIRE

SILATUBE

Modèles
P-6200 & P-6300

Copyright © Les Machineries Pronovost Inc., 1996

Tous droits réservés.
Imprimé au Canada.

TABLE DES MATIÈRES

Section	Sujet	Page
1	Introduction	5
2	Sécurité	6
	Sécurité générale	6
	Sécurité à l'opération	6
	Sécurité à la maintenance	7
	Sécurité au transport	7
	Sécurité à l'entreposage	7
3	Autocollants	8
	Autocollants de sécurité	8
	Autocollants de maintenance	9
4	Mise en marche	10
	Mise en marche générale	10
	Préparation du terrain	11
	Ajustement du SilaTube	11
	Installation du tube	13
	Opération	15
	Contrôle de direction hydraulique	17
5	Entretien	18
6	Entreposage	19
7	Spécifications	20
8	Liste des pièces	21
	SilaTube P-6200	21
	SilaTube P-6300	24
	Détail de l'arche du P-6200	27
	Détail de l'arche du P-6300	28
	Détail du mécanisme automatique	29
	Cylindres de l'arche du P-6200	30
	Cylindres de l'arche du P-6300	31
	Cylindres du poussoir # 20G72	32
	Valve 6 bras # 32111	33
	Valve 1 bras (SD4 standard) # 32138	34
	Valve 1 bras (SD4 modifiée) # 32110	35
	Moteur assemblé avec pompe	36
	Moyeux des roues avant H1000	37
	Moyeux des roues arrière H511	38
	Système hydraulique	39
	Option de contrôle de direction hydraulique	42
9	Tableau de serrage	43
10	Garantie	44

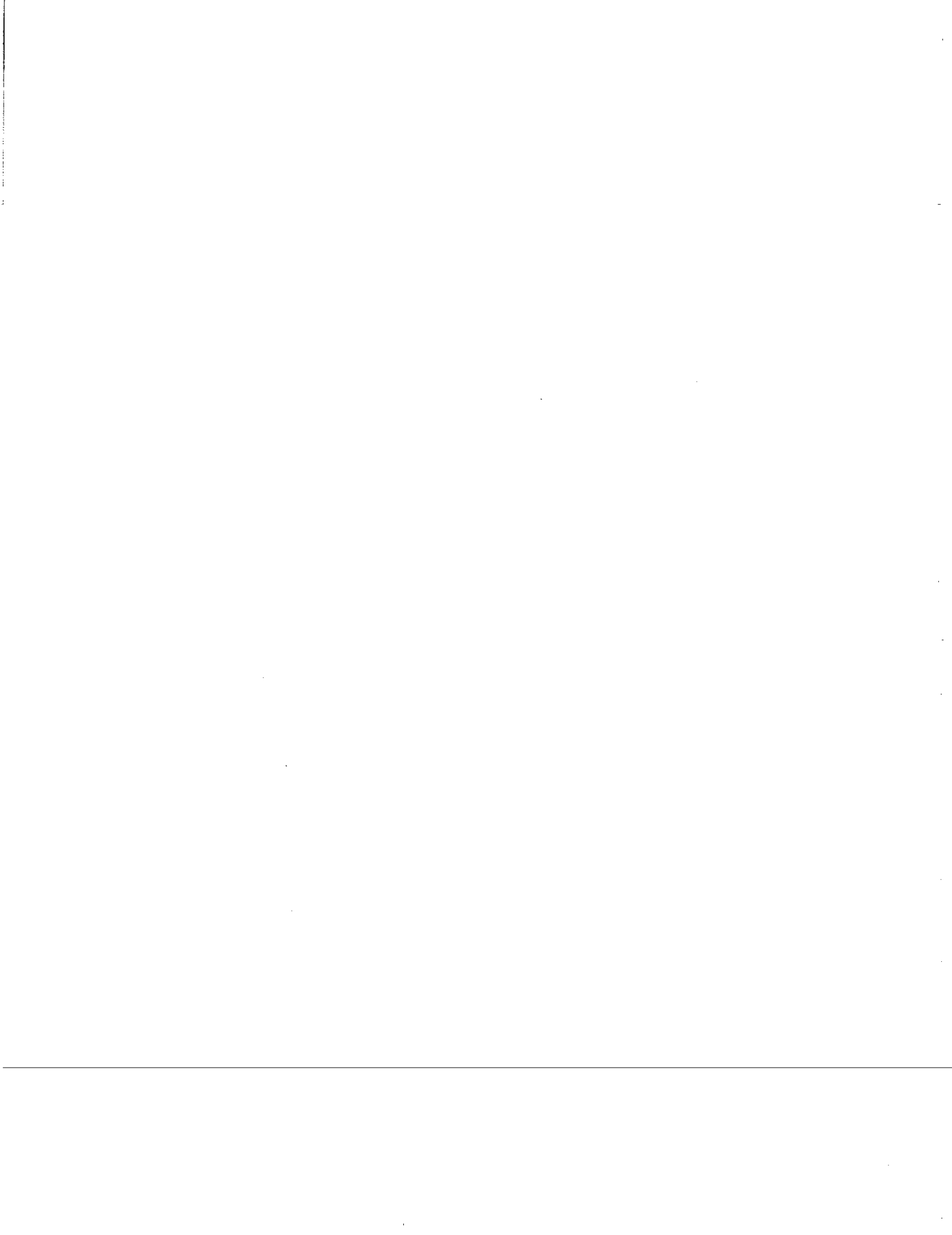

INTRODUCTION

1

FÉLICITATIONS!

Nous vous remercions d'avoir choisi PRONOVOST. Nous sommes persuadés que notre produit vous fournira la qualité, la performance et la fiabilité qui ont établi notre renommée.

Ce manuel à été préparé à votre intention pour vous permettre de bien comprendre le fonctionnement de votre nouveau SilaTube. Il contient plusieurs renseignements importants qui vous aideront à obtenir un excellent rendement de votre ensacheuse, pendant de nombreuses années.

Veillez donc lire ce manuel au complet avant d'utiliser votre SilaTube, et conservez-le pour références futures.

Avant de mettre la machine en opération, vous et toute autre personne ayant à opérer le SilaTube devez vous familiariser avec les recommandations de sécurité et d'opération. Lisez attentivement, soyez certain de comprendre et suivez ces recommandations.

Dans ce manuel, le côté droit et le côté gauche sont déterminés en s'asoyant sur le siège du tracteur, le SilaTube étant attaché à l'arrière, et en regardant vers l'avant du tracteur.

Si vous avez des questions ou si vous désirez plus d'informations concernant votre SilaTube, veuillez communiquer avec votre concessionnaire PRONOVOST.

Prenez **MAINTENANT** quelques instants pour inscrire le modèle, le numéro de série et la date d'achat de votre SilaTube dans l'espace prévu à cet effet.

Lors de la commande de pièces, PRONOVOST requiert ces informations afin de vous offrir un service rapide et efficace. Utilisez des pièces de rechange PRONOVOST lorsque le remplacement de celles-ci est nécessaire. Pour commander, adressez-vous à votre vendeur le plus près, fournissez lui les renseignements inscrits ci-dessous et dites lui de quelle façon l'envoi des pièces doit être fait.

Le modèle et le numéro de série sont inscrits sur la plaque montrée à la figure 1.

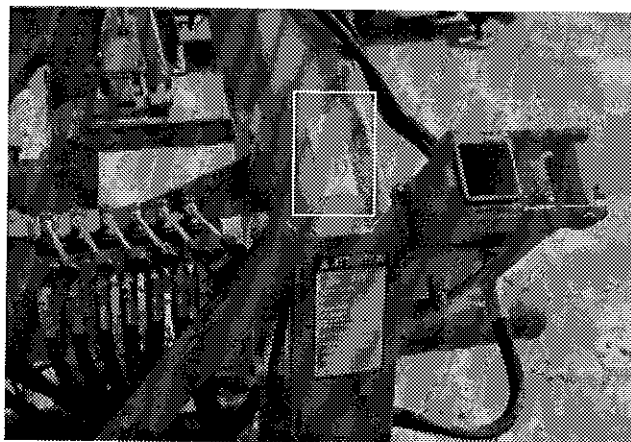

Figure 1

MODÈLE: _____

NO. DE SÉRIE: _____

DATE D'ACHAT: _____

SÉCURITÉ

SÉCURITÉ GÉNÉRALE

2

LORSQUE VOUS VOYEZ CE SYMBOLE



ATTENTION!

SOYEZ VIGILANT VOTRE SÉCURITÉ EST IMPLIQUÉE

Ce symbole, "**ALERTE À LA SÉCURITÉ**" est utilisé dans ce manuel et sur les étiquettes de sécurité du SilaTube. Il vous prévient de la possibilité de blessure. Prenez le temps de lire et comprendre les mesures de sécurité avant d'opérer le SilaTube.

- 1) L'opération consciencieuse est la meilleure assurance contre un accident. Lisez ce manuel et le manuel du moteur attentivement avant d'opérer le SilaTube et respectez les recommandations qui y sont faites. C'est une obligation pour le propriétaire de s'assurer que toute personne devant opérer le SilaTube a lu ce manuel et le manuel du moteur avant l'opération.
- 2) Ne laissez aucun enfant opérer le SilaTube.
- 3) En aucun cas vous ne devez modifier le SilaTube. Toute modification non autorisée peut en altérer l'efficacité et/ou la sécurité.
- 4) Ne jamais opérer le SilaTube si celui-ci est endommagé ou défectueux de quelque manière que ce soit. Faites effectuer les réparations nécessaires avant l'utilisation.
- 5) Assurez-vous que tous les boulons sont en place et serrés adéquatement. Référez-vous au tableau de serrage de la page 43.

- 6) Evitez de porter des vêtements amples, encombrants ou déchirés lorsque vous êtes près du SilaTube. Ces derniers pourraient se prendre dans des pièces mobiles ou des contrôles et provoquer un accident. Portez des vêtements et accessoires appropriés et sécuritaires.
- 7) Toujours garder le moteur exempt de poussière et de débris de toutes sortes.
- 8) Avant d'utiliser le SilaTube, inspectez minutieusement l'espace où l'équipement sera utilisé et enlevez tous les objets qui s'y trouvent et qui pourraient nuire au bon fonctionnement de l'équipement ou percer le sac de plastique.
- 9) Les liquides hydrauliques sous pression peuvent pénétrer la peau. N'utilisez pas vos mains pour localiser une fuite d'huile.
- 10) Les sacs de plastique ne laissent pas passer l'air. Aussi, tenez les hors de la portée des enfants, car il pourrait y avoir risque de suffocation.
- 11) Lorsque vous utilisez un tracteur équipé d'un pic pour la manutention des balles, soyez extrêmement vigilant. Avant de descendre du tracteur, toujours abaisser le pic au niveau du sol.
- 12) Ne pas entreposer, renverser ou utiliser de l'essence près d'une flamme, ou près d'un appareil tel un poêle, une fournaise ou un chauffe eau muni d'un pilote ou d'un mécanisme qui crée une étincelle.

SÉCURITÉ À L'OPÉRATION

- 1) Soyez certain que l'espace autour de l'équipement est dégagé et qu'il n'y a personne de près lorsque le SilaTube est en opération.
- 2) Toujours faire le plein d'essence à l'extérieur et loin des flammes et étincelles.
- 3) Ne jamais mettre le moteur en marche à l'intérieur. Ne pas opérer et laisser fonctionner le moteur dans un endroit non ventilé. Le monoxyde de carbone est un gaz incolore, inodore et mortel.

SÉCURITÉ (suite)

- 4) Faire les ajustements avec précaution lorsque le moteur est en marche.
- 5) Garder les mains, pieds, cheveux et vêtements loin des parties mobiles du SilaTube.
- 6) Si vous devez monter sur le SilaTube pour quelque raison que ce soit, **TOUJOURS** désengager le mécanisme de poussée automatique car il y a **RISQUE D'ÉCRASEMENT** s'il n'est pas désengagé.
- 7) Ne pas remplir le réservoir à essence lorsque le moteur est en marche. Toujours laisser le moteur se refroidir pendant 2 minutes avant de faire le plein. Toujours placer l'essence dans des contenants approuvés à cette fin et sécuritaires.
- 8) Ne pas opérer le moteur lorsqu'il y a renversement d'essence. Déplacer la machine loin du renversement et éviter toutes ignitions jusqu'à l'évaporation de l'essence.
- 9) Ne pas fumer en remplissant le réservoir.
- 10) Ne pas opérer le moteur avec une accumulation d'herbe, de feuilles, de saletés ou d'autres matériaux combustibles près du silencieux.
- 11) Ne pas toucher au silencieux chaud, au cylindre, ou aux ailettes, car leur contact peut causer des brûlures.

SÉCURITÉ À LA MAINTENANCE

- 1) Effectuer la maintenance du SilaTube selon les recommandations de maintenance contenues dans ce manuel.
- 2) Arrêtez le moteur et neutralisez toutes tensions hydrauliques avant d'effectuer la maintenance, toute réparation ou inspection.
- 3) Ne pas vérifier l'étincelle d'ignition lorsque la bougie d'allumage ou le fil de la bougie d'allumage sont enlevés. Employer un outil approuvé pour cette vérification.
- 4) Vérifier souvent les conduits d'essence et les raccords pour s'assurer qu'il n'y ait pas de fentes ou de fuites. Remplacer si nécessaire.

SÉCURITÉ AU TRANSPORT

- 1) Toujours mettre en place les deux supports (A fig. 2) de sécurité fournis pour les cylindres des roues arrière (B fig. 2).
- 2) Vérifiez les règlements locaux pour le transport du SilaTube sur la route.
- 3) Soyez vigilant en ce qui concerne la circulation routière. Ne jamais transporter de passager.
- 4) La vitesse recommandée sur la route est la vitesse qui permet un contrôle constant de la direction et du freinage.
- 5) Agissez avec prudence en reculant.

2

SÉCURITÉ À L'ENTREPOSAGE

- 1) Laisser le moteur refroidir, et vider le réservoir à essence.
- 2) Ne permettez pas aux enfants de jouer à l'endroit où est entreposé le SilaTube.
- 3) Ne pas laisser un ProTube installé sur le SilaTube pour l'entreposage.
- 4) Ne pas laisser porter le poids du SilaTube sur les pneus, vérifier qu'il n'y ait rien en dessous du châssis et abaisser le châssis directement sur le sol ou sur des blocs de bois. **CECI ÉVITERA UN ÉCRASEMENT ACCIDENTEL DE CE QUI POURRAIT ENTRER EN DESSOUS DU CHASSIS DU SILATUBE.**

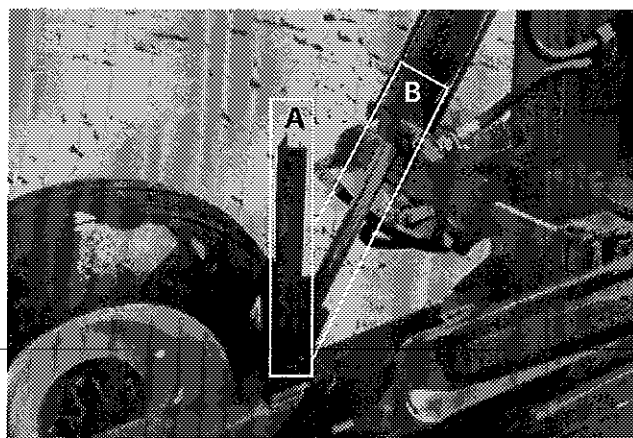

Figure 2

AUTOCOLLANTS

LES AUTOCOLLANTS DE SÉCURITÉ

Les autocollants de sécurité vous indiquent les endroits où vous devez porter une attention particulière à votre sécurité. Lisez attentivement chacun d'eux et repérez l'endroit où ils sont situés sur le SilaTube. Si toutefois il arrivait qu'un autocollant de sécurité soit endommagé, enlevé ou illisible, un nouvel autocollant doit être apposé. Chaque autocollant est montré, identifié par une lettre et un numéro de pièce. Les photos qui suivent montrent l'endroit où chacun doit être apposé.

3

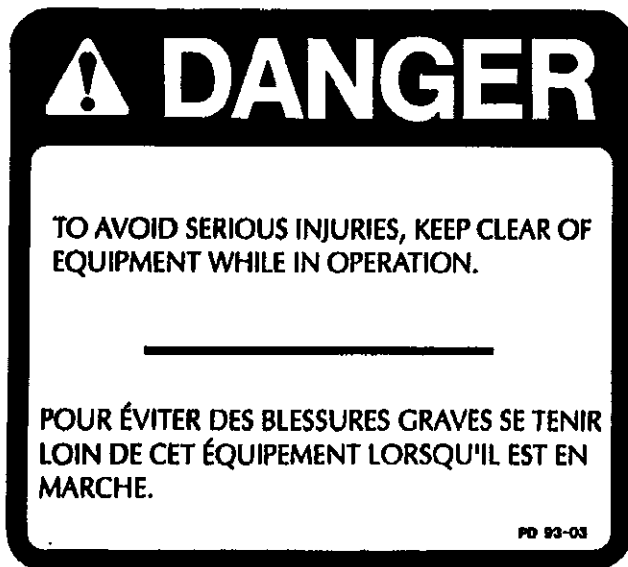

Figure 3
Autocollant A

Pièce no.: A101

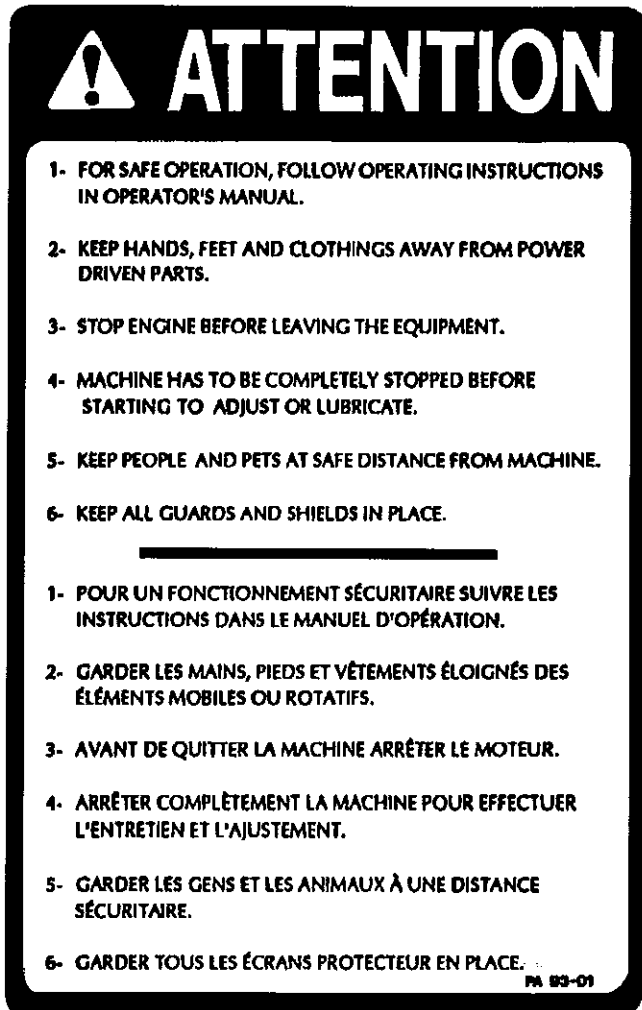

Figure 5
Autocollant B

Pièce no.: A102

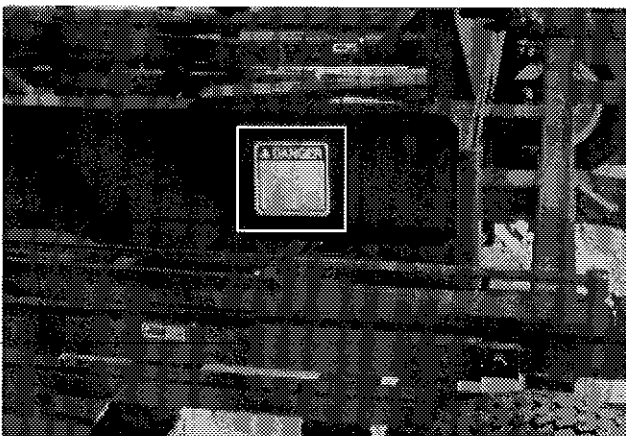

Figure 4

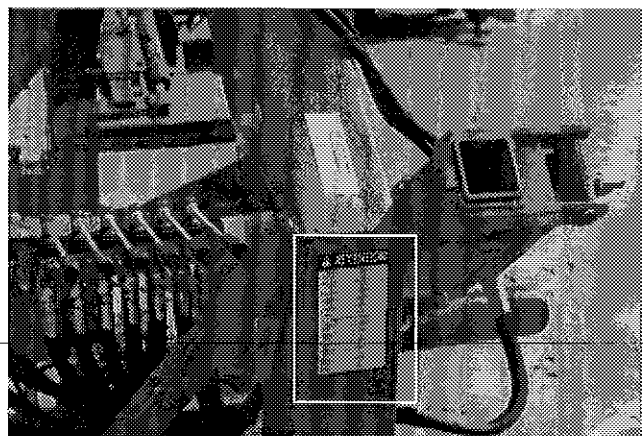

Figure 6

AUTOCOLLANTS (suite)

///▲ DANGER ///

Figure 7
Autocollant C

Pièce no.: A103



Figure 8

AUTOCOLLANTS DE MAINTENANCE

Les autocollants de maintenance vous aident à repérer les endroits où vous devez huiler et graisser. Reférez vous à la section maintenance pour plus de détails.



Figure 9
Autocollant D

Pièce no.: A104

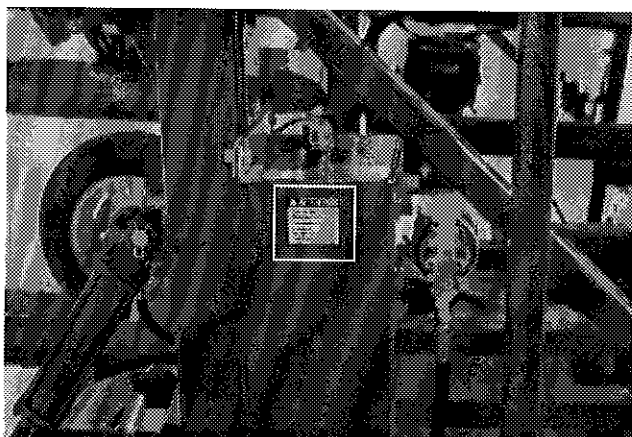

Figure 10

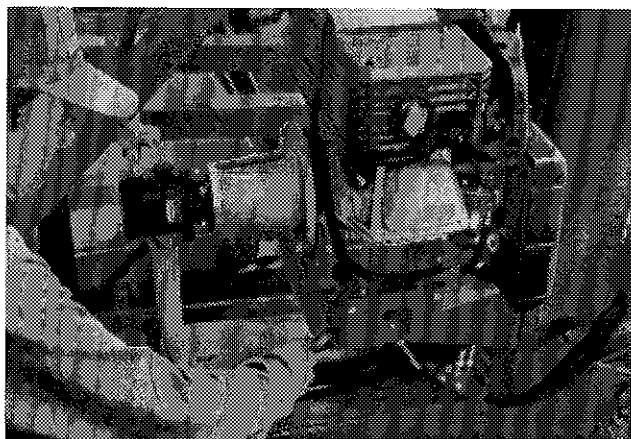

Figure 11

Pièce no.: A 106

3

MISE EN MARCHÉ



4 Figure 12

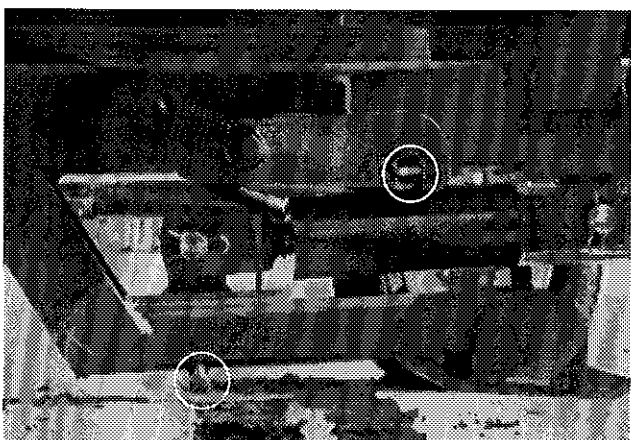

Figure 13

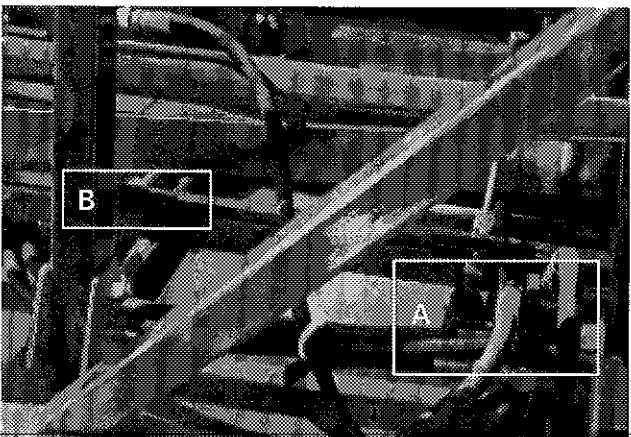

Figure 14

MISE EN MARCHÉ GÉNÉRALE

L'ÉTAPE 1 S'APPLIQUE AU P-6300 SEULEMENT

- 1) Attention, pour le transport, le moteur est fixé au châssis de façon temporaire afin de ne pas excéder la largeur permise sur la route. Le fixer solidement à sa place avant l'utilisation. (fig. 12)
- 2) Ne pas oublier d'enlever la barrure du cric hydraulique avant de le baisser, et toujours la remettre lorsqu'il est relevé. (fig. 13)
- 3) Vérifier que tous les boulons soient serrés adéquatement. Se référer au tableau de serrage de la page 43.
- 4) Lubrifier les graisseurs et glissières avec de la graisse polyvalente de qualité supérieure à base de lithium et qui contient des additifs de bisulfure de molybdène telle que «Esso Unirex EP1 Moly», «DARINA XL-Multi Season Moly, Grade 1» de Shell ou l'équivalent.
- 5) Vérifier le niveau d'huile dans le réservoir hydraulique. Utilisez de l'huile de bonne qualité pour transmission de tracteur et système hydraulique telle que «Trans hydraulique Duratran» de Pétro-Canada, «DONAX TD» de Shell ou l'équivalent.
- 6) Vérifier la pression des pneus et l'ajuster selon les recommandations inscrites sur ceux-ci.
- 7) Vérifier le niveau d'huile dans le moteur.
- 8) Vérifier le bon fonctionnement de tous les cylindres.
- 9) Vérifier le fonctionnement du mécanisme d'opération du poussoir. Il doit fonctionner librement et revenir automatiquement au point de départ. Si la valve (A fig. 14) ne s'enclenche pas correctement, ajuster la longueur de la tige en vissant ou dévissant la fourche (B fig. 14).

MISE EN MARCHÉ (suite)

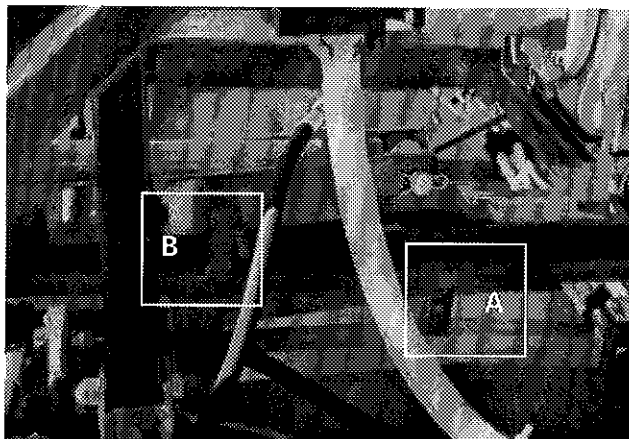

Figure 15

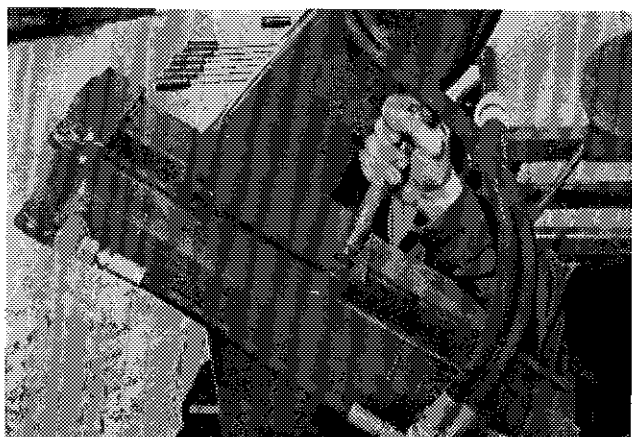

Figure 16



Figure 17

10) Vérifier et si nécessaire, ajuster la course du poussoir en changeant la position de la butée de fin de course "A" figure 15. Pour éviter que le cylindre ne bute, toujours garder $\frac{1}{2}$ " à $\frac{3}{4}$ " de course à chaque bout du cylindre. La position d'arrêt du poussoir lorsqu'il revient à sa position de départ s'ajuste à l'aide de la butée de fin de course "B" figure 15.

11) Vérifier les bras extenseurs pour vous assurer qu'il n'y a aucune imperfection à leur surface. Cela pourrait occasionner des déchirures dans le ProTube.

4

PRÉPARATION DU TERRAIN

- 1) Choisir un endroit sec et bien drainé.
- 2) Aplanir et nettoyer le site où les tubes seront faits.
- 3) Si possible, étendre un lit de sable fin de 2" à 3" (5 à 8 cm) d'épaisseur. Cela aide à prévenir les bris causés par les rongeurs.

AJUSTEMENT DU SILATUBE

L'ÉTAPE 1 S'APPLIQUE AU P-6300 SEULEMENT

- 1) Ajuster les six glissières des tensionneurs selon le tube utilisé. Vous devez les ajuster au trou intérieur de l'arche si vous utilisez un tube pour des balles d'un diamètre de 48" à 56" (1.22 à 1.42 m) (fig. 16), et au trou extérieur de l'arche si vous utilisez un tube pour des balles d'un diamètre de 56" à 66" (1.42 à 1.68 m) (fig. 17).
- 2) Placer l'arrière du SilaTube à 5' (1.5 m) en avant de l'endroit où vous désirez que le tube débute. Ceci a pour but de compenser le recul des premières balles jusqu'à ce qu'elles offrent un appui suffisant pour faire avancer le SilaTube.

MISE EN MARCHÉ (suite)

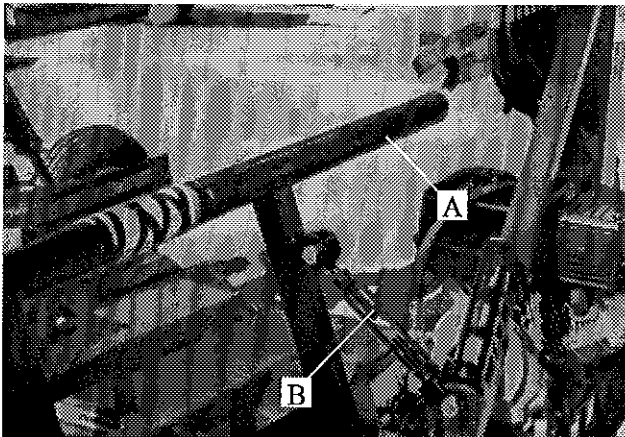

4 Figure 18

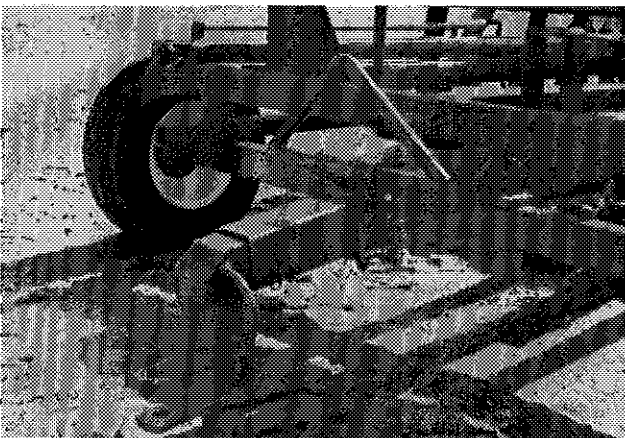

Figure 19

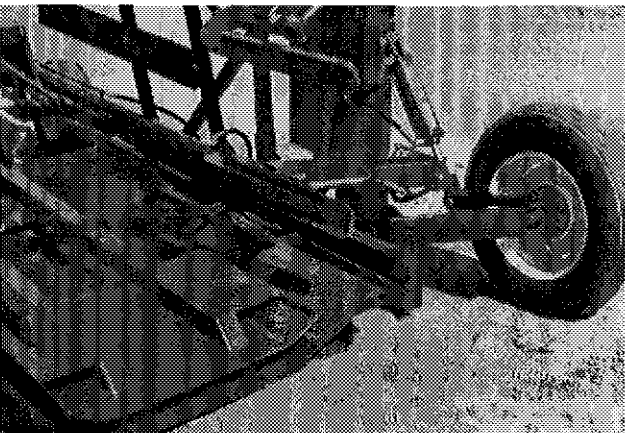

Figure 20

- 3) Ajuster la largeur des guides (A fig. 18) selon la largeur des balles à l'aide des barres d'ajustement (B fig. 18).
- 4) Ajuster la longueur de la pôle du SilaTube à sa position la plus courte. Si toutefois elle risque d'entrer en contact avec le devant du tracteur ou avec des buttes de terre lors du dépôt des balles sur le SilaTube, il est préférable qu'elle soit enlevée complètement. (fig. 19)
- 5) Abaisser les roues arrière du SilaTube de façon à enlever la friction du SilaTube sur le sol, mais sans le soulever inutilement. (fig. 20)
- 6) Pour une vitesse d'opération maximale, ajuster la vitesse du moteur à plein régime. Toutefois, il est préférable de faire des essais à différents régimes et de s'ajuster en fonction de la vitesse d'apport des balles au SilaTube. Vous obtiendrez ainsi une économie d'essence.

MISE EN MARCHÉ (suite)

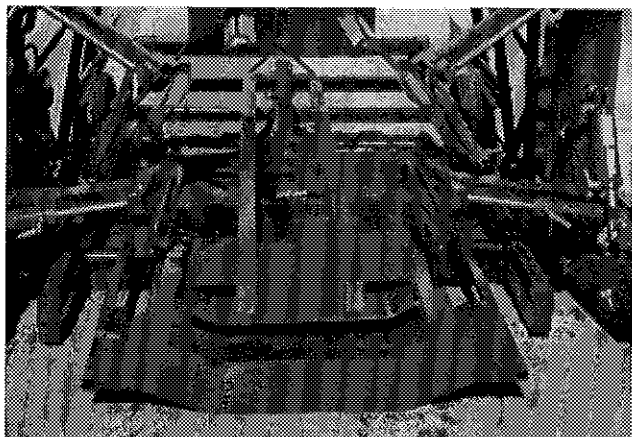

Figure 21



Figure 22

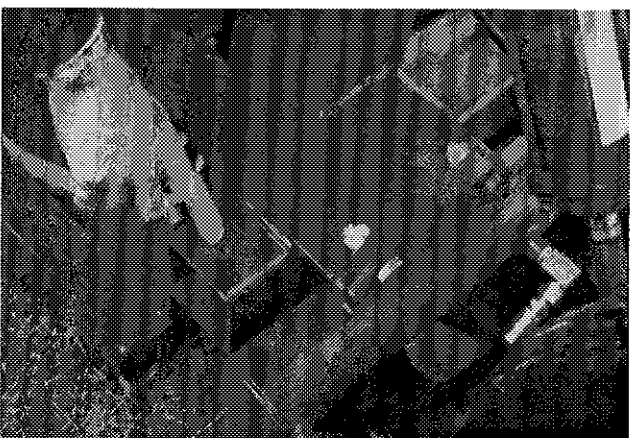

Figure 23

INSTALLATION DU TUBE

Afin d'éviter des problèmes, suivre rigoureusement les étapes suivantes:

- 1) Faire démarrer le moteur à essence.
- 2) Fermer les extenseurs au diamètre minimum et tirer la plaque de support du ProTube. (fig. 21)
- 3) Installer le tube sur les extenseurs. Le placer de façon à ce que le nom ProTube apparaisse à l'extérieur du tube lorsqu'il est étiré. Le glisser jusqu'au fond des bras extenseurs et entre les deux plaques du bas en prenant soin d'élever tous les plis indésirables, car ceux-ci pourraient causer une déchirure du tube. (fig. 22)
- 4) Dans cette étape il sagit d'appliquer une **LÉGÈRE TENSION** sur le tube.
P-6200: Ouvrir chaque paire d'extenseurs de façon à apercevoir le bout du tube interne de l'extenseur dans le trou témoin du tube guide. (fig. 23)
P-6300: Ouvrir chaque paire d'extenseurs jusqu'à ce que le trou témoin dans le tube interne de l'extenseur soit visible en sortant du tube guide. (fig. 24)
- 5) Ne pas oublier de repousser en place la plaque de support du ProTube jusqu'à ce qu'elle soit verrouillée à sa position. (fig. 25)

4



Figure 24

MISE EN MARCHÉ (suite)



Figure 25

4



Figure 26

- 6) Encore une fois, vérifier l'ajustement du tube et corriger tous les faux plis (fig. 26) et ensuite couper les attaches tel que montré (fig. 27).
- 7) Maintenant, le tube est prêt à être attaché. Tirer sur le pli extérieur du tube de façon à dégager environ 36" (91 cm) de long de plastique et attachez-le solidement. (fig. 28 et fig. 29)
- 8) **NE JAMAIS ÉTIRER LE TUBE À L'AVANCE** car celui-ci perdrait de son élasticité. Aussi, lorsque vous faites un tube, si vous devez arrêter de charger des balles pour un moment, **REMETTRE LE TUBE EN POSITION DE TENSION MODÉRÉE.**

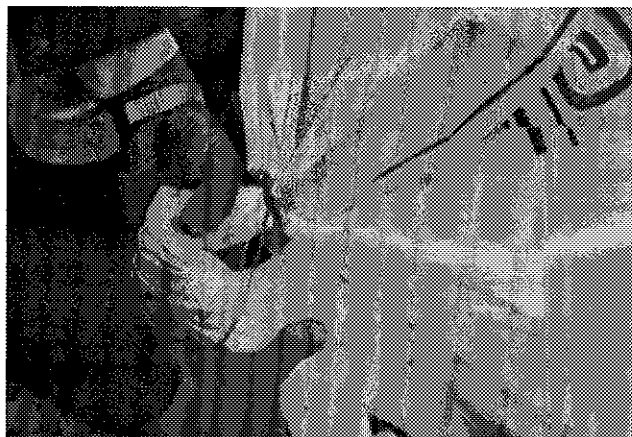

Figure 28



Figure 27

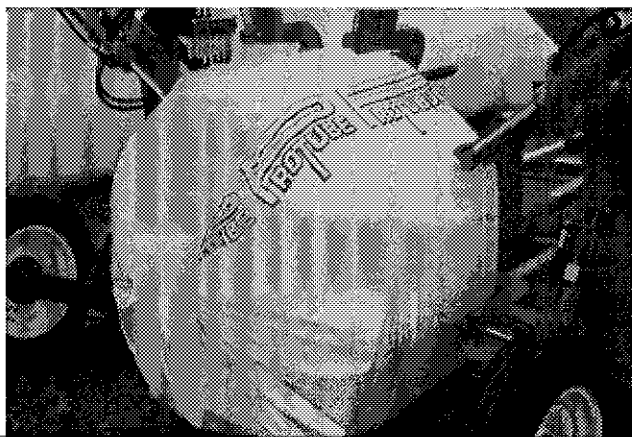

Figure 29

MISE EN MARCHÉ (suite)



Figure 30



Figure 31



Figure 32

OPÉRATION

- 1) Avant le chargement de la première balle, désengager le système automatique du poussoir en soulevant la barrure de sécurité (fig. 30). Charger la première balle sur le SilaTube et opérer manuellement la valve de contrôle jusqu'à ce que la balle soit près des bras extenseurs.
- 2) Le tube est maintenant prêt à être étiré. Actionner **SIMULTANÉMENT** les trois manettes qui actionnent les tensionneurs (fig. 31) pour obtenir environ **2" à 3" de libre entre la balle et le tube.** (fig. 32) Si nécessaire, réajuster les bras individuellement.
- 3) Revérifier l'ajustement des roues arrière pour un minimum de friction au sol (étape 5, page 12) avant de réengager la valve du poussoir.
- 4) Réengager le système automatique du poussoir en abaissant complètement la barrure de sécurité de la valve de contrôle. Engager la valve manuellement pour compléter le cycle automatique.
- 5) Il est recommandé d'utiliser un pic simple ou double sur le devant du chargeur pour déposer les balles sur le SilaTube.
- 6) Aussitôt la balle déposée, retirez-vous pour laisser de l'espace afin que le SilaTube avance.
- 7) Après le dépôt des 4 ou 5 premières balles, abaisser l'arrière du SilaTube de façon à augmenter la friction avec le sol. Ceci permet d'obtenir un tube où les balles sont bien serrées les unes contre les autres.
- 8) Vers la fin du tube, observer attentivement la quantité de plastique restante sur les extenseurs. Gardez au moins 36" (91 cm) de plastique libre.

4

MISE EN MARCHÉ (suite)

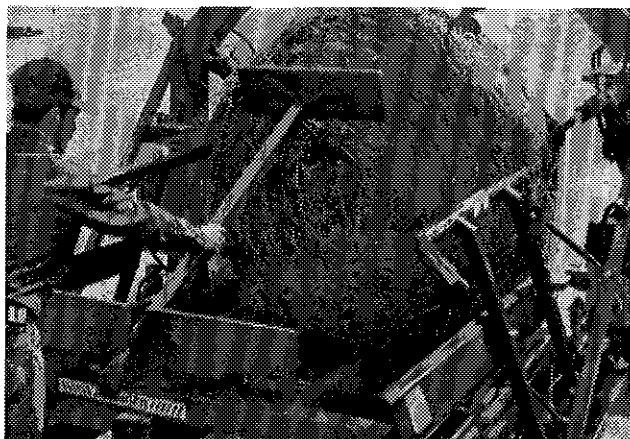

4 Figure 33



Figure 34

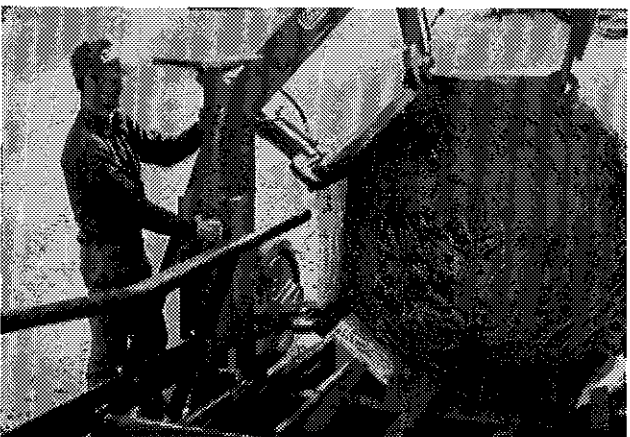

Figure 35

- 9) Pour finir de pousser la dernière balle à l'intérieur du tube, utilisez le poussoir fourni avec le SilaTube. Le mettre en place tel que montré. (fig. 33)
- 10) Actionner manuellement la valve pour initialiser le dernier cycle. (fig. 34)
- 11) Enlever le poussoir et le placer dans son support du côté droit du SilaTube. (fig. 35)
- 12) Fermer le bout du tube selon la procédure décrite précédemment. (fig. 28 & fig. 29)
- 13) Inspecter régulièrement les ProTubes. Si toutefois ils ont été brisés, réparer les trous et les déchirures de façon appropriée.

MISE EN MARCHÉ (suite)

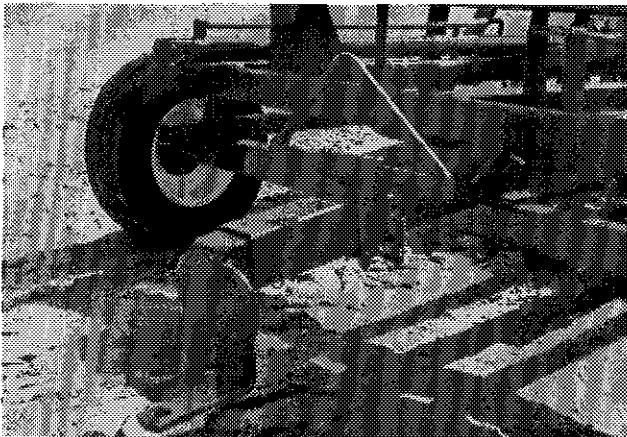

Figure 36



Figure 37

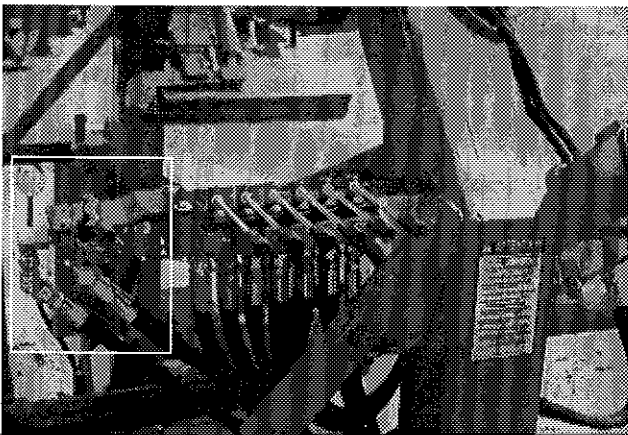

Figure 38

DIRIGER LE SILATUBE

- 1) Un triangle de manoeuvre a été installé sur la section fixe du timon (fig. 36). Ceci permet d'influencer ou de changer la direction du SilaTube de façon rapide et efficace, sans descendre du tracteur. Insérez simplement le pic à balles dans le bas du triangle, du côté où vous désirez diriger le SilaTube et soulevez légèrement.
- 2) Si le SilaTube a tendance à toujours tourner sur le même côté, vous pouvez ajuster la direction des roues à l'aide de la barre d'ajustement. (fig. 37)
- 3) Un mécanisme de contrôle de direction hydraulique est disponible en option. Dans ce cas, une valve de contrôle (fig. 38) et un cylindre additionnel (2.5" x 8" de course) sont requis (fig. 39).

4



Figure 39

ENTRETIEN

- 1) Vous référer au livret concernant le moteur pour connaître les recommandations de maintenance de celui-ci.
- 2) Utiliser une graisse polyvalente de qualité supérieure à base de lithium et qui contient des additifs de bisulfure de molybdène telle que "ESSO Unirex EP1 Moly" ou l'équivalent.
- 3) Essuyer les graisseurs avec un linge propre avant d'effectuer le graissage, afin d'éviter d'injecter de la saleté ou du sable.
- 4) Réparer ou remplacer les graisseurs brisés.
- 5) Lubrifier les glissières du poussoir à toutes les 8 heures d'utilisation.
- 6) Lubrifier les tubes guides des tensionneurs à toutes les 20 heures d'utilisation.
- 7) Lubrifier les graisseurs à toutes les 20 heures d'utilisation.
- 8) Démontez, nettoyez et graissez les roulements à rouleaux des moyeux une fois par année.
- 9) Vérifier le niveau d'huile dans le réservoir à toutes les 20 heures. Si nécessaire, ajouter de l'huile de bonne qualité pour transmission de tracteur et système hydraulique telle que "Trans Hydraulique Duratran" de Pétro-Canada ou l'équivalent.
- 10) Changer le filtreur à l'huile après le premier 50 heures d'opération et ensuite à toutes les 250 heures. Utiliser le filtreur de rechange no. K-22001, numéro de pièce PRONOVOST 32007.
- 11) Vérifier le serrage de tous les écrous une fois par année. Au besoin, les reserrer selon le tableau de serrage de la page 43.
- 12) Vérifier le serrage des boulons de roues après le premier 5 heures d'utilisation et ensuite à toutes les 50 heures.
- 13) Vérifier la pression dans les pneus à toutes les 50 heures. Ajustez la selon les recommandations inscrites sur ceux-ci.

5

ENTREPOSAGE

- 1) Remiser le SilaTube dans un endroit frais et sec.
- 2) Déposer le châssis du SilaTube sur des blocs de bois.
- 3) Ne pas laisser les pneus en contact avec le sol, et les couvrir si ils sont exposés aux rayons du soleil.
- 4) Placer tous les cylindres en position fermée. Ceci assurera une meilleure protection des tiges de cylindres contre les intempéries.
- 5) Nettoyer le SilaTube.
- 6) Faire les retouches de peinture nécessaires pour éviter la rouille.
- 6) Lubrifier le SilaTube avant l'entreposage.
- 7) Vider le réservoir à essence et suivre les recommandations du fabricant concernant l'entreposage du moteur.

SPÉCIFICATIONS

P-6200

Longueur hors tout:	165" (4.19 m) (sans le timon amovible de 8½" (21.6 cm))
Largeur hors tout:	100" (2.54 m)
Hauteur hors tout:	92" (2.34 m) (en position de transport)
Diamètre des balles:	48" à 56" (1.22 à 1.42 m) de diamètre
Moteur à essence:	B/S de 9 CV
Démarrage:	Manuel
Pompe hydraulique deux stages:	3 gal à 2500 psi / 11 gal à 1100 psi
Moyeux avant:	cap. 1000 lbs (450 kg) 4 boulons
Moyeux arrière:	cap. 1800 lbs (810 kg) 5 boulons
Roues avant:	10" x 8" - 4 boulons
Roues arrière:	15" x 6" - 5 boulons
Pneus avant:	20.5" x 8" - 4 plis (avec tube)
Pneus arrière:	6.7" x 15" - 4 plis (sans tube)
Capacité:	100 balles à l'heure (conditions idéales et opérateur expérimenté)
Capacité du réservoir d'huile:	5.75 gal US (4.75 gal imp.) (21.75 litres)
Tubes de plastique utilisés:	ProTube 0.004 mil. par 150' (47.72 m) de long No. P-62204 pour balle de 48" à 56" (1.22 à 1.42 m) de diamètre
Poids sur pôle:	1360 lbs (612 kg) app.
Poids total:	3900 lbs (1755 kg) app.

P-6300

Longueur hors tout:	165" (4.19 m) (sans le timon amovible de 8½" (21.6 cm))
Largeur hors tout:	112" (2.85 m)
Largeur hors tout:	104" (2.64 m) (sans pneus & moteur en position de transport)
Hauteur hors tout:	93" (2.36 m) (en position de transport)
Diamètre des balles:	48" à 66" (1.22 à 1.68 m) de diamètre
Moteur à essence:	B/S de 9 CV
Démarrage:	Manuel
Pompe hydraulique deux stages:	3 gal à 2500 psi / 11 gal à 1100 psi
Moyeux avant:	cap. 1000 lbs (450 kg) 4 boulons
Moyeux arrière:	cap. 1800 lbs (810 kg) 5 boulons
Roues avant:	10" x 8" - 4 boulons
Roues arrière:	15" x 6" - 5 boulons
Pneus avant:	20.5" x 8" - 4 plis (avec tube)
Pneus arrière:	6.7" x 15" - 4 plis (sans tube)
Capacité:	100 balles à l'heure (conditions idéales et opérateur expérimenté)
Capacité du réservoir d'huile:	5.75 gal US (4.75 gal imp) (21.75 litres)
Tubes de plastique utilisés:	ProTube 0.004 mil. par 150' (47.72 m) de long No. P-62204 pour balles de 48" à 56" (1.22 à 1.42 m) de diamètre No. P-62205 pour balles de 56" à 66" (1.42 à 1.68 m) de diamètre
Poids sur pôle:	1410 lbs (635 kg) app.
Poids total:	4150 lbs (1868 kg) app.

La conception et les spécifications peuvent être modifiées sans préavis.

SILATUBE P-6200 ASSEMBLÉ

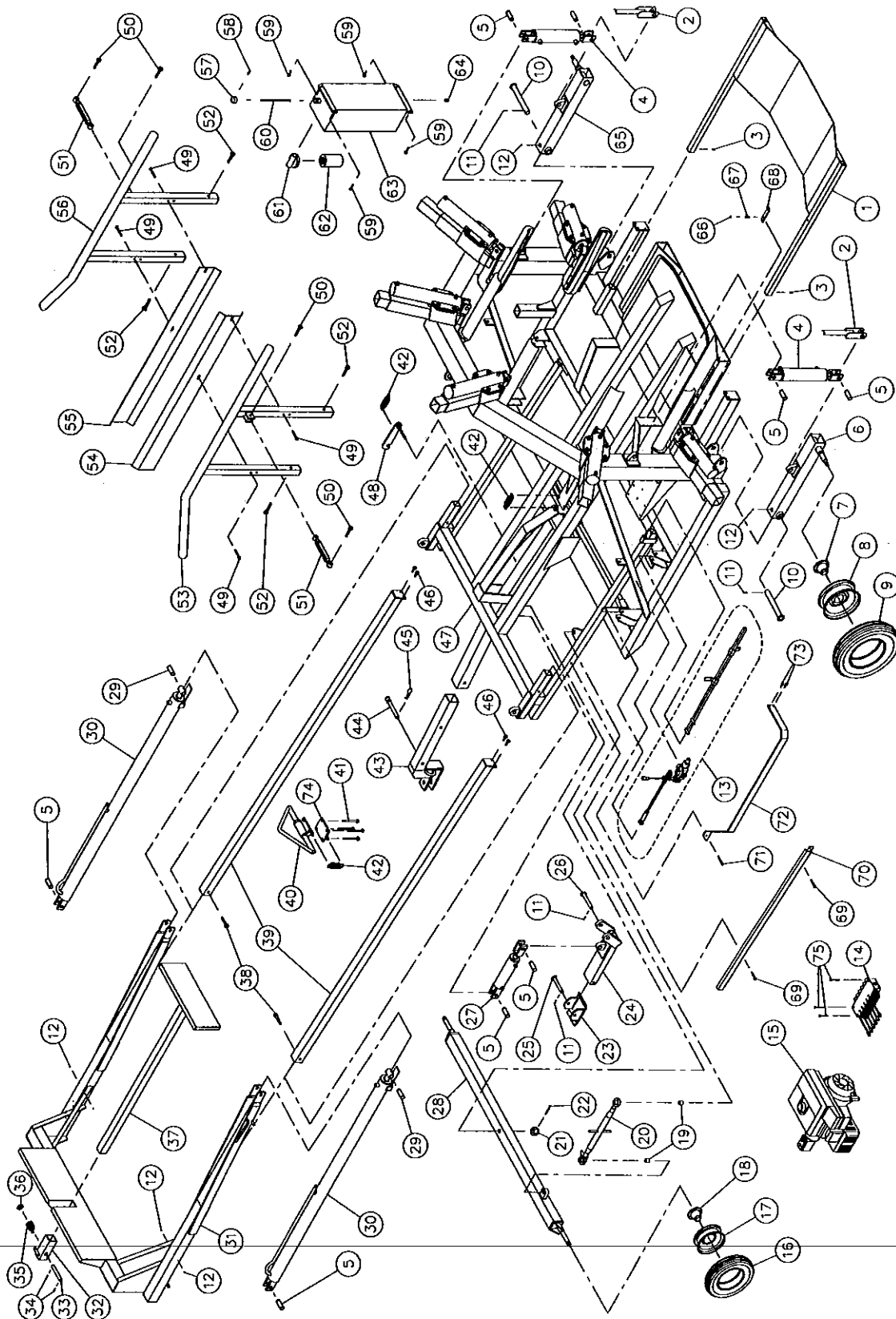

8

SILATUBE P-6200 ASSEMBLÉ (suite)

RÉF.	# DE PIÈCE	DESCRIPTION	QTE
1	32107	Tiroir	1
2	32108	Barrure de sécurité pour les roues arrière	2
3	Std.	Boulon ¼" NC x ¾" lg + écrou & rondelle de blocage	2
4	25TR08	Cylindre 2.5" x 8" standard	2
5	D-60051	Goupille du cylindre 1" x 3" lg	8
6	32109	Essieu arrière gauche	1
7	32037	Moyeu H-511 (voir dessin de détail p. 38)	2
8	R-1555	Jante de roue 15 x 5 x 5	2
9	PN-6.7015	Pneu 6.7 x 15 - 6 plis + tube 6.70 x 15 TR-15	2
10	32034	Goupille de l'essieu arrière pour P-6200	2
11	Std.	Goupille fendue 5/32" x 1 ½" lg	4
12	Std.	Graisseur ¼"-28 droit	6
13	32110	Valve 1 bras SD4 modifiée (voir dessin de détail p.35)	1
14	32111	Valve 6 bras (voir dessin de détail p. 33)	1
15	- - -	Moteur B&S 9CV assemblé avec pompe (voir dessin de détail p. 36)	1
16	PN-20.58	Pneu 20.5 x 8 x 10 - 4 plis	2
17	R-1064	Jante de roue 10 x 6 x 4	2
18	53015	Moyeu H-1000 (voir dessin de détail p. 37)	2
19	32112	Espaceur ¾" d.i. x 1" d.e. x 1" lg	2
20	32113	Tige d'ajustement 20 ½" à 30 ½"	1
21	32114	Écrou crénelé 1" - 8	1
22	Std.	Goupille fendue 5/32" x 2"	1
23	32115	Sabot du cric hydraulique	1
24	32116	Bras du cric hydraulique	1
25	32117	Goupille inférieure du cric	1
26	32118	Goupille supérieure du cric	1
27	25TR04	Cylindre 2.5 x 4" standard	1
28	32119	Essieu avant pour P-6200	1
29	32019	Goupille à tête ronde 1"	2
30	20172	Cylindre 2" x 72" (voir détail p. 32)	2
31	32205	Chassis du poussoir du P-6200	1
32	32121	Support de l'extracteur	1
33	32122	Goupille de support de l'extracteur	1
34	Std.	Goupille fendue 3/16" x 1 ¼" lg	2
35	32123	Ressort de l'extracteur	1
36	Std.	Rondelle plate 1"	1
37	32124	Extracteur	1
38	Std.	Boulon 5/8" NC x 3 ½" lg + écrou & rondelle de blocage	2
39	32022	Glissière de poussoir	2
40	32198	Triangle de manoeuvre	1
41	Std.	Boulon ½" x 5" lg + écrou à blocage de nylon	4
42	32008	Ressort de tension 1 ¼" x 3 ½" lg	3
43	32199	Timon	1
44	32024	Barrure du timon	1
45	DA3070-56	Agrafe pour goupille d'attelage	1
46	Std.	Boulon ½" NC x 1 ½" lg + écrou & rondelle de blocage	4
47	32206	Chassis principal du P-6200	1
48	32128	Barrure du cric	1
49	Std.	Boulon 7/16" NC x 3" lg + écrou + rondelle de blocage + rondelle plate	4
50	Std.	Boulon 5/8" NC x 2 ½" lg + écrou à blocage de nylon	4
51	32014	Barre d'ajustement 10"	2
52	Std.	Boulon 5/8" NC x 3 ½" lg + écrou à blocage de nylon	4
53	32025	Guide de balles gauche pour P-6200	1
54	32026	Garde gauche	1
55	32027	Garde droit	1
56	32028	Guide de balles droit pour P-6200	1

SILATUBE P-6200 ASSEMBLÉ (suite)

RÉF.	# DE PIÈCE	DESCRIPTION	QTE
57	32029	Bouchon du réservoir	1
58	Std.	Goupille à ressort 5/32" x 1 3/4"	1
59	Std.	Boulon 7/16" NC x 1" + écrou & rondelle de blocage	4
60	32030	Jauge de niveau d'huile	1
61	32031	Adapteur du filtre FSP107-1E DNN	1
62	32007	Filtre à l'huile K-22001	1
63	32033	Réservoir d'huile	1
64	32032	Bouchon de vidange 1/2"	1
65	32129	Essieu arrière droit	1
66	Std.	Écrou à blocage de nylon 1/4" NC	1
67	32130	Ressort à compression 13/32" x 1 1/2" lg	1
68	32131	Cran d'arrêt du tiroir	1
69	Std.	Boulon 3/8" NC x 2 3/4" lg + écrou à blocage de nylon + rondelle plate	2
70	32207	Garde	1
71	Std.	Boulon 3/8" NC x 3" lg + écrou à blocage de nylon	1
72	32208	Garde	1
73	Std.	Boulon 3/8" NC x 1 1/4" lg + écrou à blocage de nylon	2
74	32209	Plaque de retenue pour le triangle de manoeuvre	1
75	Std.	Boulon 5/16" NC x 2 3/4" lg + écrou à blocage de nylon	3

SILATUBE P-6300 ASSEMBLÉ

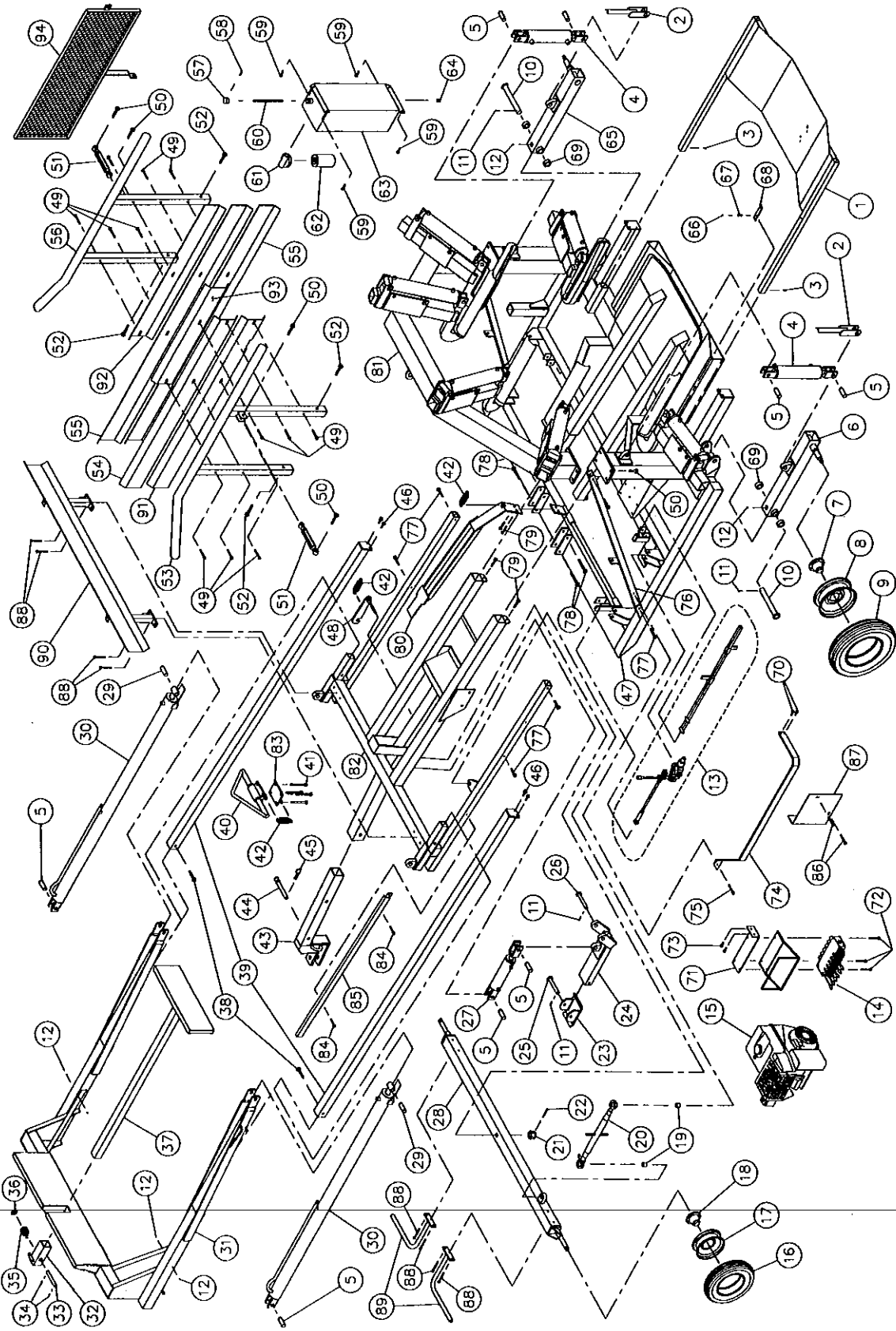

SILATUBE P-6300 ASSEMBLÉ (suite)

RÉF.	# DE PIÈCE	DESCRIPTION	QTE
1	32107	Tiroir	1
2	32108	Barrure de sécurité pour les roues arrière	2
3	Std.	Boulon ¼" NC x ¾" lg + écrou & rondelle de blocage	2
4	25TR08	Cylindre 2.5" x 8" standard	2
5	D-60051	Goupille du cylindre 1" x 3" lg	8
6	32109	Essieu arrière gauche	1
7	32037	Moyeu H-511 (voir dessin de détail p. 38)	2
8	R-1555	Jante de roue 15 x 5 x 5	2
9	PN-6.7015	Pneu 6.7 x 15 - 6 plis + tube 6.70 x 15 TR-15	2
10	32093	Goupille de l'essieu arrière pour P-6300	2
11	Std.	Goupille fendue 5/32" x 1 ½" lg	4
12	Std.	Graisseur ¼"-28 droit	6
13	---	Valve 1 bras SD4 modifiée assemblée avec mécanisme (voir dessin de détail p. 29)	1
14	32111	Valve 6 bras (voir dessin de détail p. 33)	1
15	---	Moteur 9CV assemblé avec pompe (voir dessin de détail p. 36)	1
16	PN-20.58	Pneu 20.5 x 8 x 10 - 4 plis	2
17	R-1064	Jante de roue 10 x 6 x 4	2
18	53015	Moyeu H-1000 (voir dessin de détail p. 37)	2
19	32112	Espaceur ¾" d.i. x 1" d.e. x 1" lg	2
20	32113	Tige d'ajustement 20 ½" à 30 ½"	1
21	32114	Ecrou crénelé 1" - 8	1
22	Std.	Goupille fendue 5/32" x 2"	1
23	32115	Sabot du cric hydraulique	1
24	32116	Bras du cric hydraulique	1
25	32117	Goupille inférieure du cric	1
26	32118	Goupille supérieure du cric	1
27	25TR04	Cylindre 2.5 x 4" standard	1
28	32162	Essieu avant pour P-6300	1
29	32019	Goupille à tête ronde 1"	2
30	20G72	Cylindre 2" x 72" lg (voir détail p. 32)	2
31	32216	Chassis du poussoir du P-6300	1
32	32121	Support de l'extracteur	1
33	32122	Goupille de support de l'extracteur	1
34	Std.	Goupille fendue 3/16" x 1 ¾" lg	2
35	32123	Ressort de l'extracteur	1
36	Std.	Rondelle plate 1"	1
37	32124	Extracteur	1
38	Std.	Boulon 5/8" NC x 3 ½" lg + écrou & rondelle de blocage	2
39	32022	Glissière de poussoir	2
40	32198	Triangle de manoeuvre	1
41	Std.	Boulon ½" x 5" lg + écrou à blocage de nylon	4
42	32008	Ressort de tension 1 ¼" x 3 ½" lg	3
43	32199	Timon	1
44	32024	Barrure du timon	1
45	DA3070-56	Agrafe pour goupille d'attelage 5/32"	1
46	Std.	Boulon ½" NC x 1 ½" lg + écrou & rondelle de blocage	4
47	32217	Chassis principal du P-6300	1
48	32128	Barrure du cric	1
49	Std.	Boulon 7/16" NC x 3" lg + écrou + rondelle de blocage + rondelle plate	12
50	Std.	Boulon 5/8" NC x 2 ½" lg + écrou à blocage de nylon	12
51	32014	Barre d'ajustement 10"	2
52	Std.	Boulon 5/8" NC x 3 ½" lg + écrou à blocage de nylon	4
53	32165	Guide de balles gauche pour P-6300	1
54	130-04281	Garde du centre côté gauche 63" lg (1600 mm)	1
55	130-04271	Garde du centre et du bas côté droit 88" lg (2235 mm)	2
56	32166	Guide de balles droit pour P-6300	1

SILATUBE P-6300 ASSEMBLÉ (suite)

RÉF.	# DE PIÈCE	DESCRIPTION	QTE
57	32029	Bouchon du réservoir	1
58	Std.	Goupille à ressort 5/32" x 1 ¼"	1
59	Std.	Boulon 7/16" NC x 1" + écrou & rondelle de blocage	4
60	32030	Jauge de niveau d'huile	1
61	32031	Adapteur du filtre FSP107-1E DNN	1
62	32007	Filtre à l'huile K-22001	1
63	32033	Réservoir d'huile	1
64	32032	Bouchon de vidange ½"	1
65	32129	Essieu arrière droit	1
66	Std.	Écrou à blocage de nylon ¼" NC	1
67	32130	Ressort à compression 13/32" x 1 ½" lg	1
68	32131	Cran d'arrêt du tiroir	1
69	32094	Espaceur 1 ¼" x ½" lg	4
70	Std.	Boulon 3/8" NC x 1 1/4" lg + nylon locknut	2
71	32210	Support de valve	1
72	Std.	Boulon 5/16" NC x 2 3/4" lg + écrou à blocage de nylon	3
73	Std.	Boulon 7/16" NC x 3/4" lg + rondelle de blocage & rondelle plate	2
74	32211	Garde	1
75	Std.	Boulon 3/8" NC x 3" lg + écrou à blocage de nylon	1
76	32212	Angle de maintien de l'arche	2
77	Std.	Boulon 1/2" NC x 3 1/2" lg + écrou à blocage de nylon	8
78	Std.	Boulon 5/8" NC x 4 1/2" lg + écrou à blocage de nylon	4
79	Std.	Boulon 1/2" NC x 1 1/2" lg + écrou à blocage de nylon	4
80	32213	Détente	1
81	32214	Chassis de l'arche	1
82	32215	Structure de support pour le poussoir de balles	1
83	32209	Plaque de retenue pour le triangle de manoeuvre	1
84	Std.	Boulon 3/8" NC x 2 3/4" lg + écrou à blocage de nylon & rondelle plate	2
85	32207	Garde	1
86	Std.	Boulon 1/4" NC x 2 ½" lg + écrou à blocage de nylon	2
87	130-04251	Protecteur des boyaux	1
88	Std.	Boulon 3/8" NC x 4" lg + écrou à blocage de nylon	8
89	110-03381	Protecteur des roues avant	2
90	110-03391	Protecteur du poussoir	1
91	130-04291	Garde du bas côté gauche 63" lg (1600 mm)	1
92	130-04311	Garde du haut côté droit 49" lg (1245 mm)	1
93	130-04301	Garde du haut côté gauche 36" lg (914 mm)	1
94	110-03421	Garde supérieur côté gauche 18" x 48" lg (457 mm x 1219 mm)	1

DÉTAIL DE L'ARCHE MODÈLE P-6200

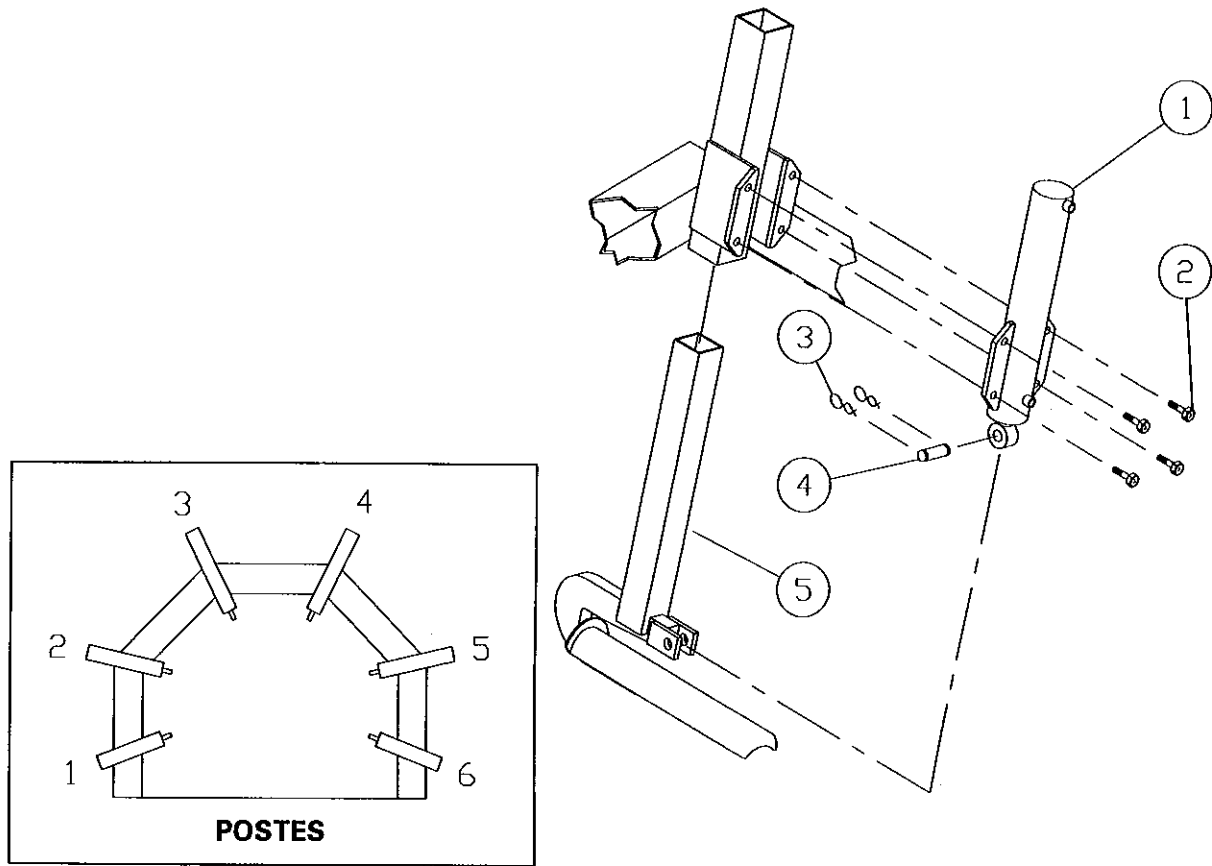

RÉF.	# DE PIÈCE	DESCRIPTION	QTE POSTE #					
			1	2	3	4	5	6
1	30Z10	Cylindre	1	-	-	-	-	1
1	30Z15	Cylindre	-	1	-	-	1	-
1	30Z17	Cylindre	-	-	1	1	-	-
2	Std.	Boulon 5/8" NC x 2" lg + écrou à blocage de nylon	4	4	4	4	4	4
3	Std.	Goupille en épingle à cheveux 1/8"	2	2	2	2	2	2
4	Std.	Goupille 1"	1	1	1	1	1	1
5	32038	Tensionneur	1	-	-	-	-	1
5	32039	Tensionneur	-	1	-	-	1	-
5	32040	Tensionneur	-	-	1	1	-	-

8

DÉTAIL DE L'ARCHE MODÈLE P-6300

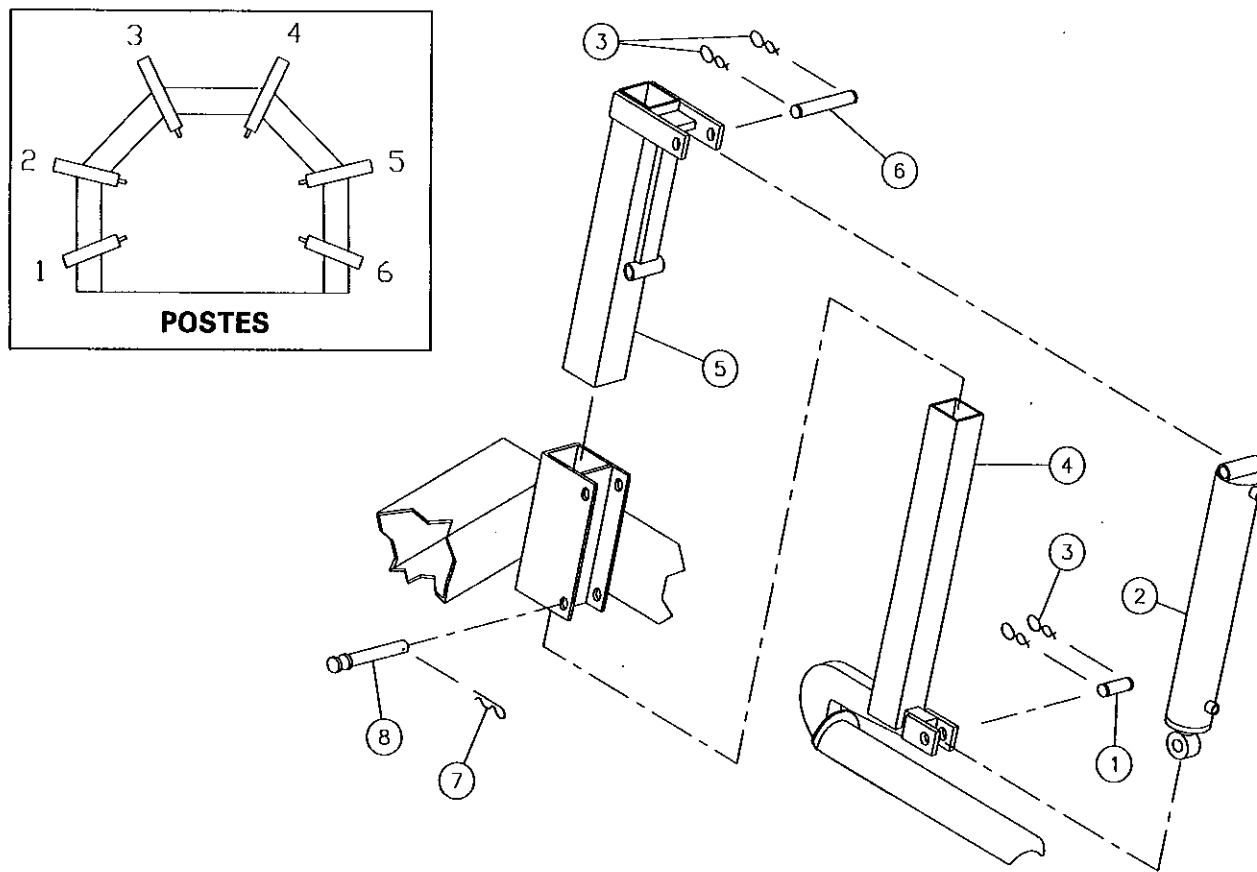

RÉF.	# DE PIÈCE	DESCRIPTION	QTE POSTE #					
			1	2	3	4	5	6
1	Std.	Goupille 1" x 3" lg	1	1	1	1	1	1
2	30H10	Cylindre	1	-	-	-	-	1
2	30H15	Cylindre	-	1	-	-	1	-
2	30H17	Cylindre	-	-	1	1	-	-
3	Std.	Goupille en épingle à cheveux 1/8"	4	4	4	4	4	4
4	32152	Tensionneur	1	-	-	-	-	-
4	32153	Tensionneur	-	1	-	-	-	-
4	32154	Tensionneur	-	-	1	-	-	-
4	32155	Tensionneur	-	-	-	1	1	-
4	32156	Tensionneur	-	-	-	-	-	1
5	32157	Glissière du tensionneur	1	-	-	-	-	1
5	32158	Glissière du tensionneur	-	1	-	-	1	-
5	32159	Glissière du tensionneur	-	-	1	1	-	-
6	32160	Goupille 1" x 5" lg	1	1	1	1	1	1
7	Std.	Agrafe pour goupille d'attelage 3/16"	1	1	1	1	1	1
8	32161	Goupille 1" x 5 1/4" lg	1	1	1	1	1	1

DÉTAIL DU MÉCANISME AUTOMATIQUE

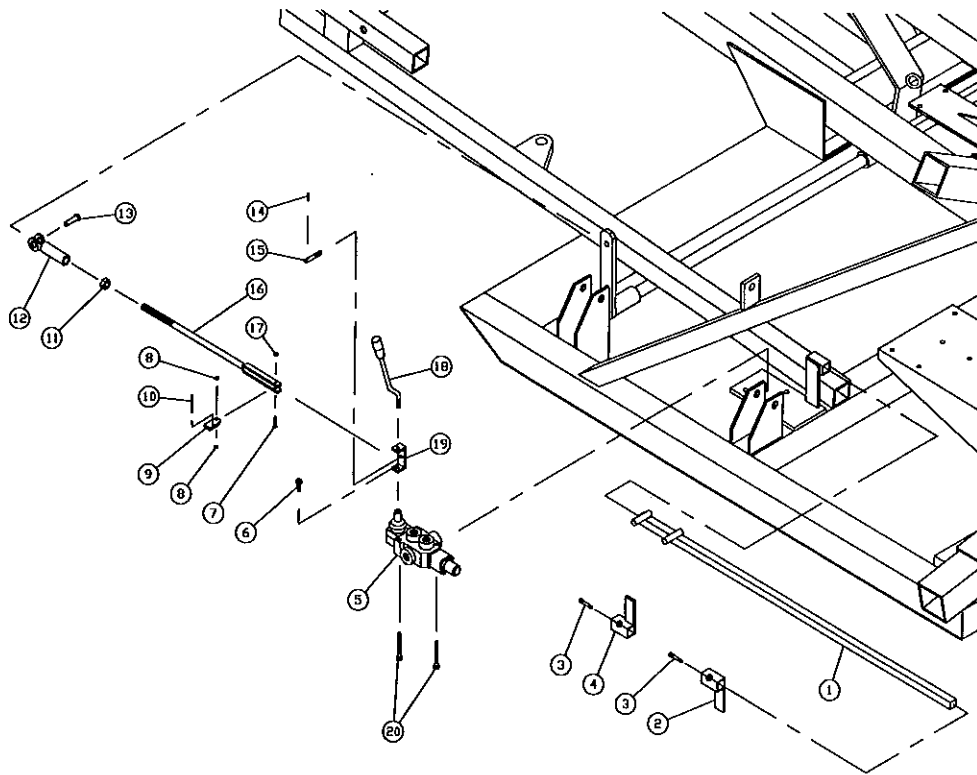

RÉF.	# DE PIÈCE	DESCRIPTION	QTE
1	32139	Tige de support pour P-6200	1 -
1	32140	Tige de support pour P-6300	- 1
2	32141	Bloc d'ajustement arrière	1 1
3	Std.	Vis de pression à tête carrée 5/16" NC x 3/4" lg	2 2
4	32142	Bloc d'ajustement avant	1 1
5	32110	Valve 1 bras (SD4 modifiée) (voir détail p. 35)	1 1
6	Std.	Boulon M8 x 1.25 x 16mm lg + rondelle de blocage	1 1
7	Std.	Boulon à tête fraisée, tête plate 10-24 UNC x 1" lg + écrou à blocage de nylon	1 1
8	32144	Rondelle plate 3/16 en laiton	2 2
9	32145	Barrure de sécurité	1 1
10	Std.	Goupille tendeuse à ressort 5/32" X 1 3/4" lg	1 1
11	Std.	Écrou 1/2" NF	1 1
12	51435	Fourchette 1/2" NF	1 1
13	51436	Axe de chape 1/2" ø x 1 3/4" lg + goupille fendue 1/8" x 3/4" lg	1 1
14	Std.	Goupille tendeuse à ressort 5/32" x 3/4" lg	1 1
15	32146	Butée d'arrêt + 2 écrous 5/16" NC + rondelle de blocage	1 1
16	32147	Tige de commande pour P-6200	1 -
16	32148	Tige de commande pour P-6300	- 1
17	32149	Rondelle "belleville" 3/16"	1 1
18	190-00621	Bras de valve + 2 écrous M8 x 1.25	1 1
19	32151	Support du bras de valve	1 1
20	Std.	Boulon 5/16" NC x 2 1/2" lg + écrou à blocage de nylon & rondelle plate	2 2

8

CYLINDRES DE L'ARCHE P-6200

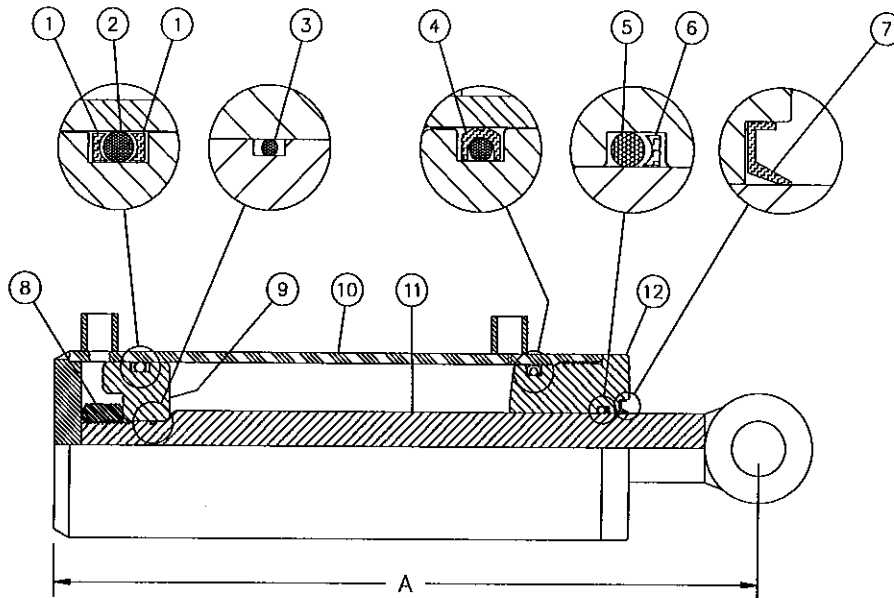

MODÈLE

30Z10
30Z15
30Z17

LONGUEUR A

16"
21"
23"

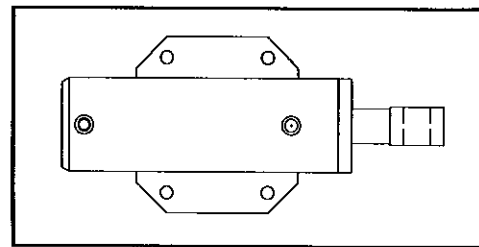

RÉF.	# DE PIÈCE	DESCRIPTION	QTE CYLINDRE #		
			30Z10	30Z15	30Z17
1	BU-334	Rondelle d'épaulement 3/16" x 2 5/8" x 3"	2	2	2
2	OR-334	Joint étanche 3/16" x 2 5/8" x 3"	2	2	2
3	OR-018	Joint étanche 1/16" x 3/4" x 7/8"	1	1	1
4	PSP-334	Joint étanche "service dur" 3/16" x 2 5/8" x 3"	1	1	1
5	OR-218	Joint étanche 1/8" x 1 1/4" x 1 1/2"	1	1	1
6	BU-218	Rondelle d'épaulement 1/8" x 1 1/4" x 1 1/2"	1	1	1
7	CR12330	Racleur 1/8" x 1 1/4" x 1 1/2"	1	1	1
8	Std.	Écrou 7/8" NF	1	1	1
9	D-6000	Piston 3" dia.	1	1	1
10	D-6096	Tube 3" pour 30Z10	1	-	-
10	D-6097	Tube 3" pour 30Z15	-	1	-
10	D-6098	Tube 3" pour 30Z17	-	-	1
11	D-6099	Tige du piston 1 1/4" pour 30Z10 et 30H10	1	-	-
11	D-6100	Tige du piston 1 1/4" pour 30Z15 et 30H15	-	1	-
11	D-6101	Tige du piston 1 1/4" pour 30Z17 et 30H17	-	-	1
12	D-6093	Têtes 3" dia.	1	1	1
NI	32204	Ensemble de joints étanches (incluant # 1 à 7)	1	1	1

NI = Non illustré

CYLINDRES DE L'ARCHE P-6300

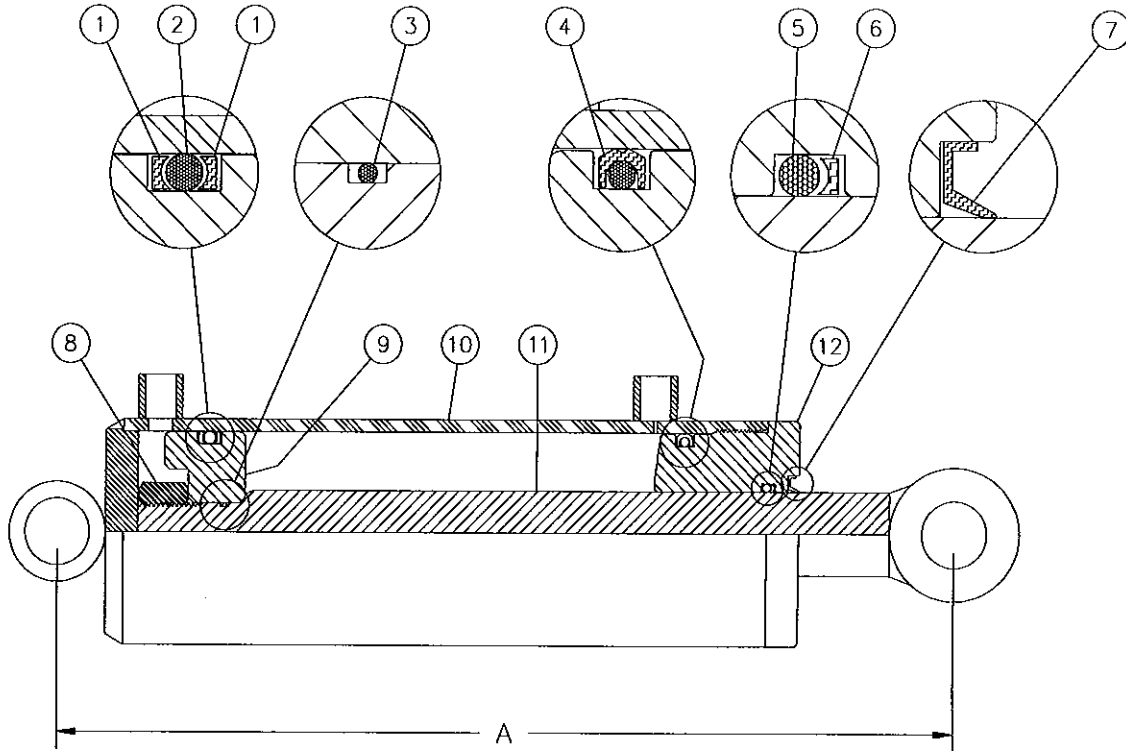

<u>MODÈLE</u>	<u>LONGUEUR A</u>
30H10	16 3/4"
30H15	21 3/4"
30H17	23 3/4"

RÉF.	# DE PIÈCE	DESCRIPTION	QTE CYLINDRE #		
			30H10	30H15	30H17
1	BU-334	Rondelle d'épaulement 3/16" x 2 5/8" x 3"	2	2	2
2	OR-334	Joint étanche 3/16" x 2 5/8" x 3"	2	2	2
3	OR-018	Joint étanche 1/16" x 3/4" x 7/8"	1	1	1
4	PSP-334	Joint étanche "service dur" 3/16" x 2 5/8" x 3"	1	1	1
5	OR-218	Joint étanche 1/8" x 1 1/4" x 1 1/2"	1	1	1
6	BU-218	Rondelle d'épaulement 1/8" x 1 1/4" x 1 1/2"	1	1	1
7	CR12330	Racleur 1/8" x 1 1/4" x 1 1/2"	1	1	1
8	Std.	Écrou 7/8" NF	1	1	1
9	D-6000	Piston 3" dia.	1	1	1
10	D-6168	Tube 3" pour 30H10	1	-	-
10	D-6169	Tube 3" pour 30H15	-	1	-
10	D-6170	Tube 3" pour 30H17	-	-	1
11	D-6099	Tige du piston 1 1/4" pour 30Z10 et 30H10	1	-	-
11	D-6100	Tige du piston 1 1/4" pour 30Z15 et 30H15	-	1	-
11	D-6101	Tige du piston 1 1/4" pour 30Z17 et 30H17	-	-	1
12	D-6093	Têtes 3" dia.	1	1	1
NI	32204	Ensemble de joints étanches (incluant # 1 à 7)	1	1	1

NI = Non illustré.

8

CYLINDRES DU POUSSOIR # 20G72 & # 20I72

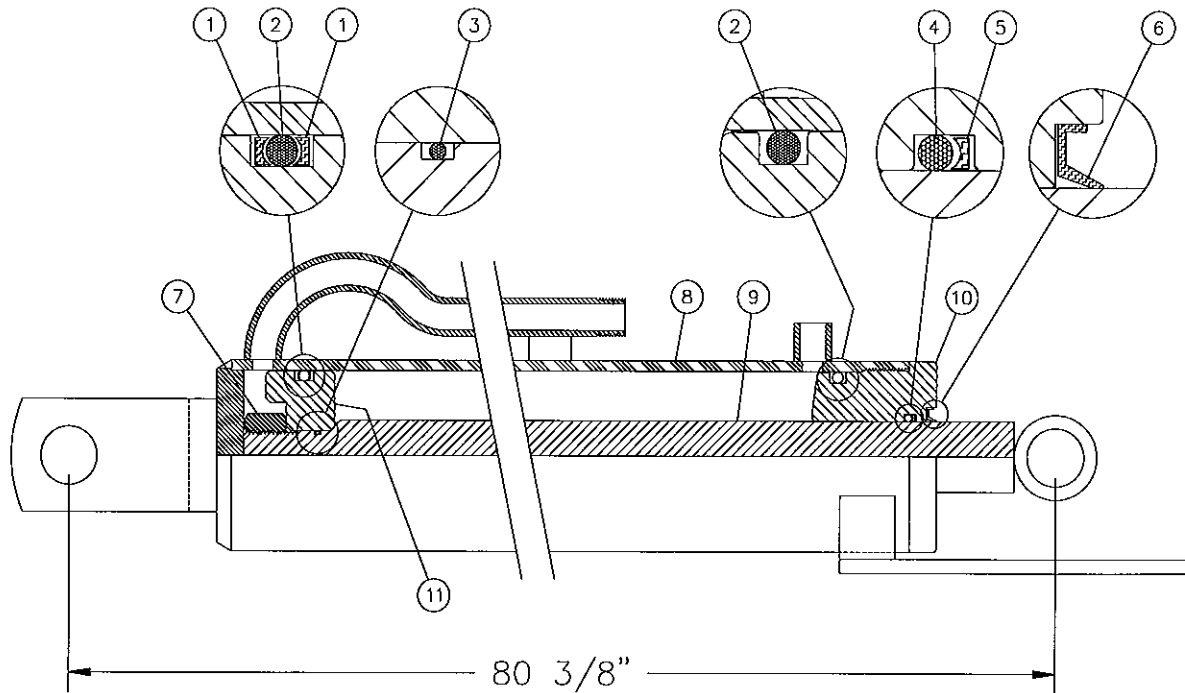

RÉF.	# DE PIÈCE	DESCRIPTION	QTE	
			20G72	20I72
1	BU-326	Rondelle d'épaulement 3/16" x 1 5/8" x 2"	2	2
2	OR-326	Joint étanche 3/16" x 1 5/8" x 2"	2	2
3	OR-016	Joint étanche 1/16" x 5/8" x 3/4"	1	1
4	OR-218	Joint étanche 1/8" x 1 1/4" x 1 1/2"	1	1
5	BU-218	Rondelle d'épaulement 1/8" x 1 1/4" x 1 1/2"	1	1
6	CR12330	Racleur 1/8" x 1 1/4" x 1 1/2"	1	1
7	Std.	Écrou 3/4" NF	1	1
8	D-6118	Tube 2" dia. pour 20G72 pour # de série 1195 à 1304	1	-
8	D-6179	Tube 2" dia. pour 20I72 pour # de série 1305 et plus	-	1
9	D-6172	Tige du piston 1 1/4" dia. pour 20G72 & 20I72	1	1
10	D-6032	Tête 2" dia.	1	1
11	D-6020	Piston 2" dia.	1	1
NI	32203	Ensemble de joints étanches (incluant # 1 à 6)	1	1

NI = Non illustré.

8

VALVE 6 BRAS # 32111

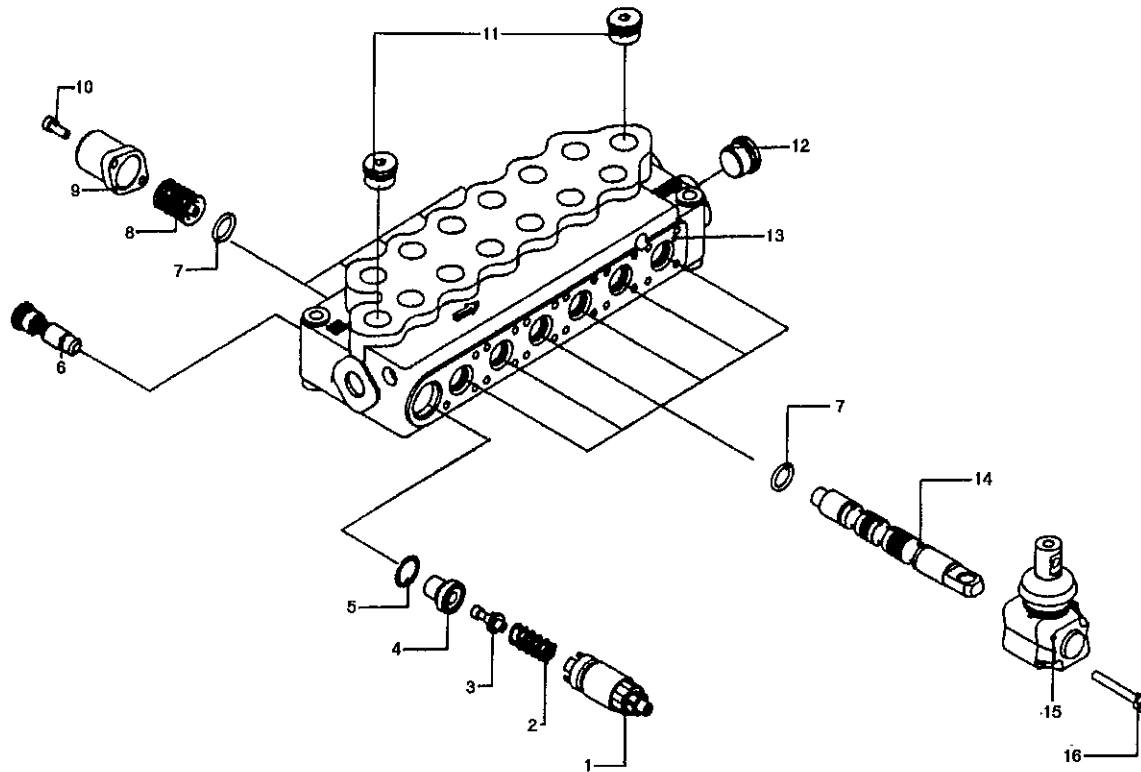

RÉF.	# DE PIÈCE	# DE CODE	DESCRIPTION	QTE
1	32167	XKIT105211	Soupape de pression	1
2	32071	3MOL315330	Ressort	1
3	32072	3OTT213260	Poussoir du siège du ressort	1
4	32073	3ANE220210	Bouchon	1
5	32074	3ANE120010	Joint étanche	1
6	32076	XKIT005000	Ensemble VR5	1
7	32077	4GUA115926	Joint étanche	12
8	32078	XV08105000	Ressort	6
9	32079	3CAP210370	Bouchon	6
10	32080	4VIT605014	Boulon M5 x14	12
11	32081	3XTAP822150	Bouchon SAE8	2
12	32082	3XTAP623170	Bouchon centre ouvert	1
13	32168	3CO1357000	Corps de la valve	1
14	32085	3CU1210130	Tiroir	6
15	32086	3XLEV105000	Levier	6
16	32087	4VIT605035	Boulon M5 x 35	12

8

VALVE 1 BRAS # 32138 (SD4 standard)

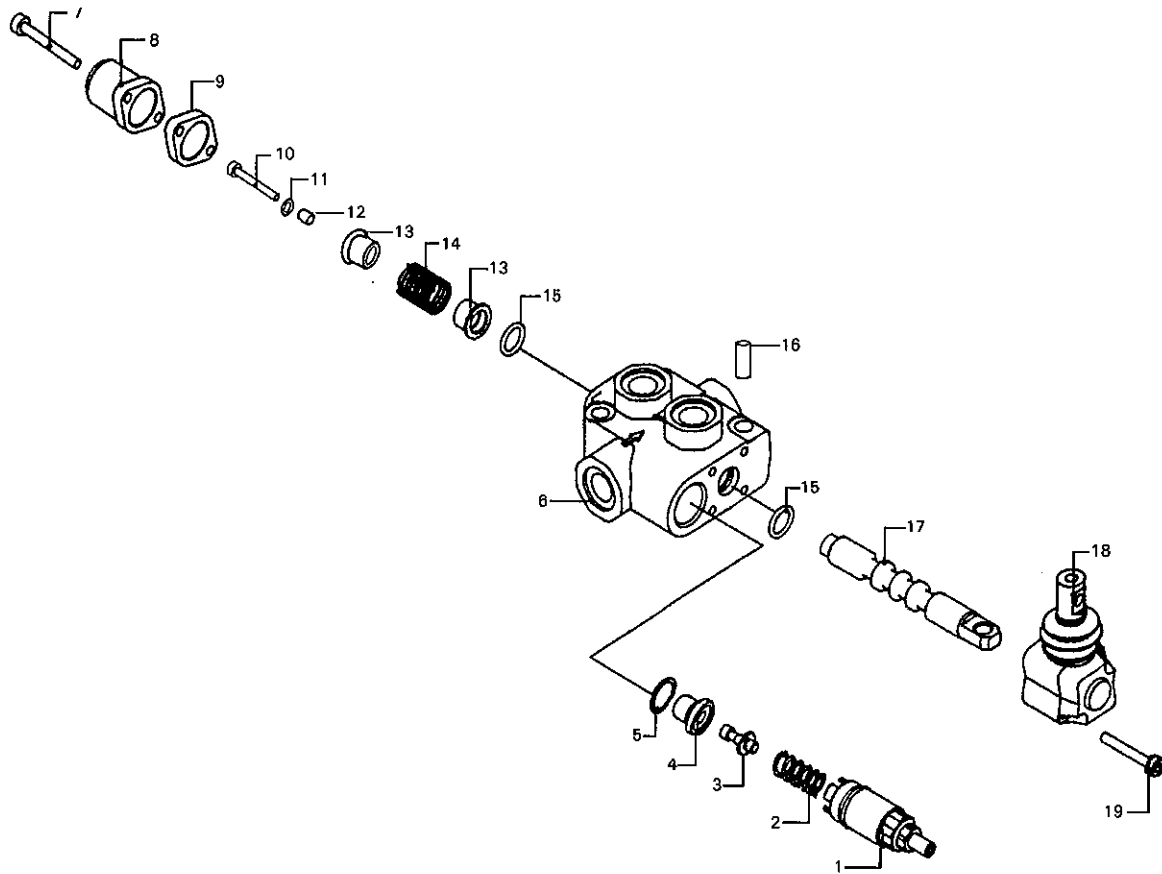

RÉF.	# DE PIÈCE	# DE CODE	DESCRIPTION	QTE
1	32167	XKIT105211	Soupape de pression	1
2	32169	3MOL314341	Ressort	1
3	32072	3OTT213260	Poussoir du siège du ressort	1
4	32073	3ANE220210	Bouchon	1
5	32074	3ANE120010	Joint étanche	1
6	32170	3CO1103000	Corps de la valve	1
7	32171	4VIT605018	Boulon M5 x 18	2
8	32079	3CAP210370	Bouchon	1
9	32172	3DIS12104N	Espaceur	1
10	32173	4VIT508035	Boulon M8 x 35	1
11	32174	3ANE112010	Anneau	1
12	32175	3ANE109091	Anneau	1
13	32176	3BOC119120	Bague	2
14	32177	3MOL419430	Ressort	1
15	32077	4GUA115926	Joint étanche (121)	1
16	32179	4SPI510022	Goupille élastique	1
17	32180	3CU1110100	Tiroir	1
18	32086	3XLEV105000	Levier	1

8

VALVE 1 BRAS # 32110 (SD4 modifiée)

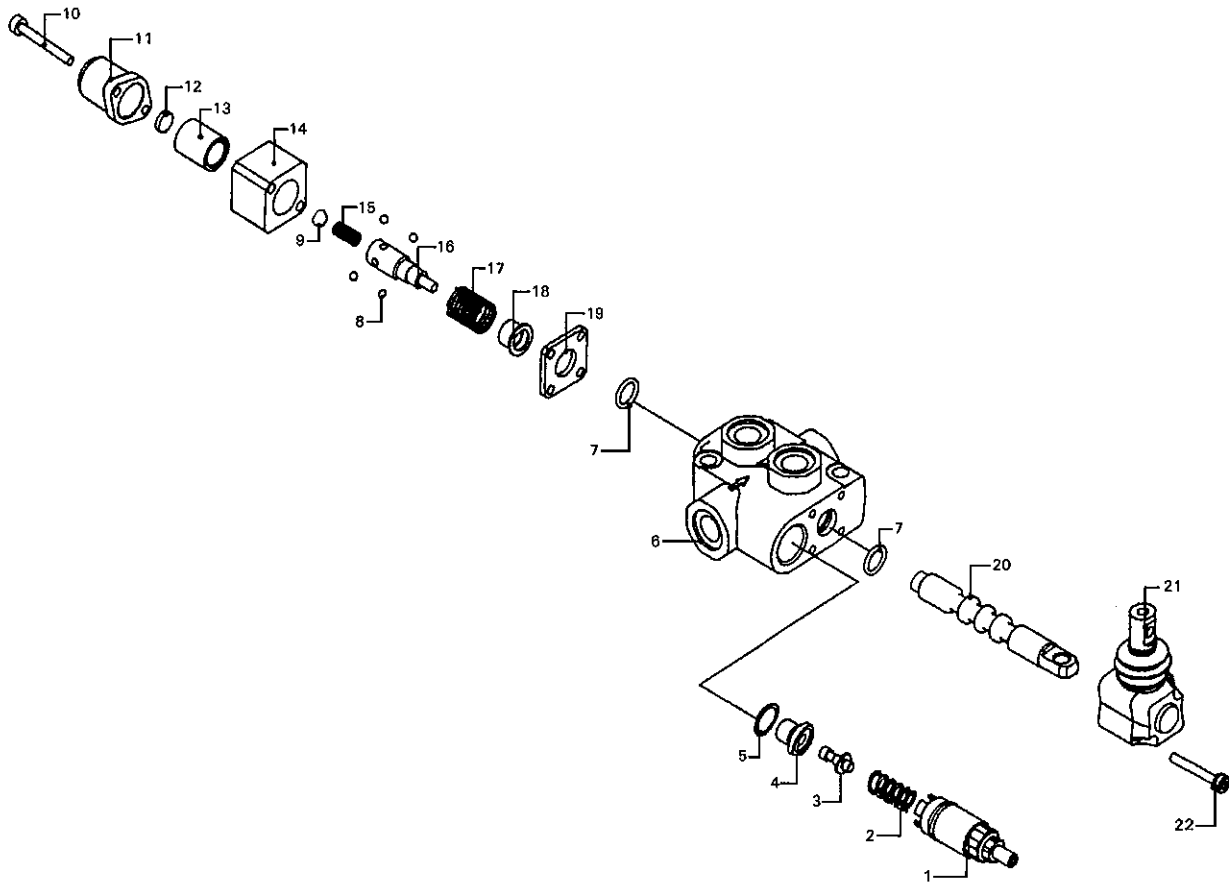

RÉF.	# DE PIÈCE	# DE CODE	DESCRIPTION	QTE
1	32167	XKIT105211	Soupape de pression	1
2	32071	3MOL315330	Ressort	1
3	32072	3OTT213260	Poussoir du siège du ressort	1
4	32073	3ANE220210	Bouchon	1
5	32074	3ANE120010	Joint étanche	1
6	32181	3CO1116000	Corps de la valve	1
7	32077	4GUA115926	Joint étanche	2
8	32182	4SFE204762	Bille 4.762	4
9	32183	4SFE209525	Bille 9.525	1
10	32184	4VIT605050	Boulon M5 x 50	2
11	32079	3CAP210370	Bouchon	1
12	32185	3SPE112030	Espaceur	1
13	32186	3BUS221271	Bague	1
14	32187	3CAP220331	Bloc	1
15	32188	3MOL208280	Ressort	1
16	32189	3PER115571	Obturateur	1
17	32190	3MOL419500	Ressort	1
18	32191	3BOC119130	Bague	1
19	32192	3DIS121035	Espaceur en aluminium	1
20	32193	3CU1110120	Tiroir	1
21	32086	3XLEV105000	Levier	1
22	32087	4VIT605035	Boulon M5 x 35	2

8

MOTEUR ASSEMBLÉ AVEC POMPE

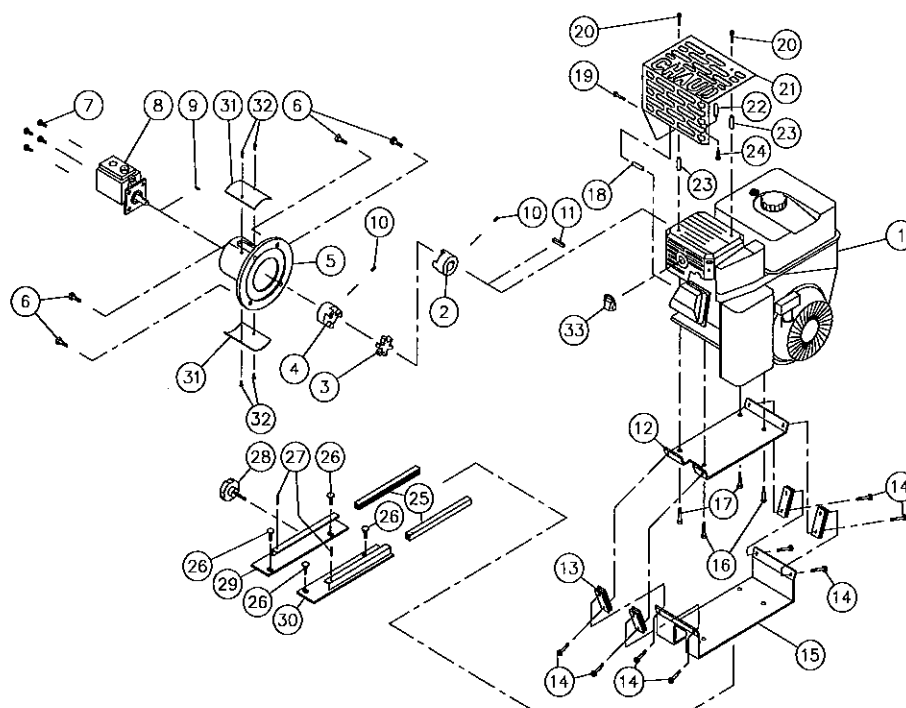

RÉF.	# DE PIÈCE	DESCRIPTION	QTE SILATUBE	# DE SÉRIE
			1482 à 1519	
1	32132	Moteur B&S 9CV	1	1
2	32133	Accouplement flexible 1" dia.	1	1
3	32134	Accouplement flexible	1	1
4	32135	Accouplement flexible ½" dia.	1	1
5	32136	Support	1	1
6	Std.	Boulon 3/8" NC x 1" lg + rondelle de blocage	4	4
7	Std.	Boulon 5/16" NC x 3/4" lg + rondelle de blocage	4	4
8	32002	Pompe	1	1
9	Std.	Demie-lune 1/8"	1	1
10	Std.	Vis de pression à 6 pans creux 5/16" NC x 1/2"	2	2
11	Std.	Clé 1/4" x 1 1/2" lg	1	1
12	32194	Support supérieur anti vibration	1	1
13	32195	Courroie anti-vibration	8	8
14	Std.	Boulon 5/16" NC x 1" lg + écrou à blocage de nylon & rondelle plate	8	8
15	32196	Support inférieur anti-vibration	1	1
16	Std.	Boulon 3/8" NC x 1 ¼" lg + écrou à blocage de nylon	2	2
17	Std.	Boulon 3/8" NC x 1 ¾" lg + écrou à blocage de nylon	2	2
18	160-02101	Espaceur 2" lg (51 mm)	1	1
19	Std.	Boulon M6-1.0 x 70 mm + rondelle de blocage	1	1
20	Std.	Boulon M6-1.0 x 50 mm + rondelle de blocage	2	2
21	130-04231	Protecteur du silencieux	1	1
22	160-02091	Espaceur 1 11/16" lg (43 mm)	1	1
23	160-02011	Espaceur 1 3/8" lg (35 mm)	2	2
24	Std.	Boulon M6-1.0 x 55 mm + rondelle de blocage	1	1
25	190-00201	Glissière du moteur	2	2
26	Std.	Boulon de carrosserie 3/8" NC x 1" lg + écrou à blocage de nylon	4	4
27	Std.	Goupille à ressort 1/8" x 1" lg	2	2
28	110-00591	Poignée de serrage des glissières	1	1
29	110-00581	Fixation gauche pour glissière	1	1
30	110-00571	Fixation droite pour glissière	1	1
31	130-04261	Couvercle de l'adaptateur de pompe	2	2
32	Std.	Vis auto perçante 10-6 x 3/4" lg	4	4
33	---	Défecteur	1	1

8

MOYEU DES ROUES AVANT H1000

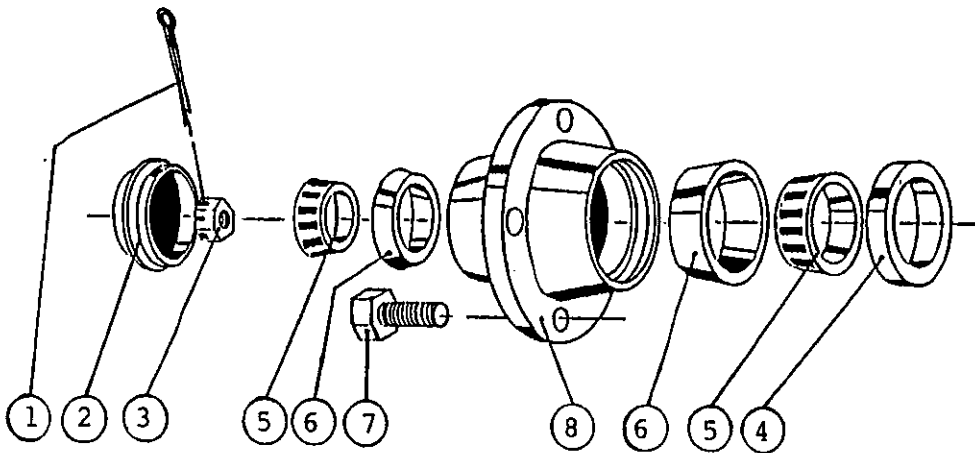

RÉF.	# DE PIÈCE	DESCRIPTION	QTE
1	Std.	Goupille 3/16" x 1 1/2"	1
2	53019	Capuchon 1.973 dia.	1
3	53020	Écrou crénelé 1" NF noir	1
4	53021	Bague d'étanchéité no. CR523696	1
5	53022	Roulement à rouleau Timken: couronne no. L44643	2
6	53023	Roulement à rouleau Timken: cuvette no. L44610	2
7	53024	Vis de jante 1/2"	4
8	53025	Moyeu H1000 seul	1

8

MOYEU DES ROUES ARRIÈRE H511

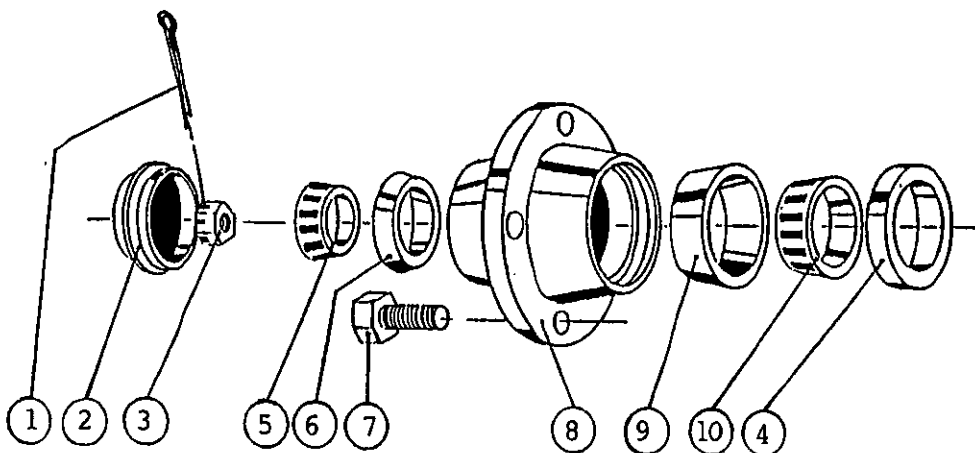

RÉF.	# DE PIÈCE	DESCRIPTION	QTE
1	Std.	Goupille 3/16" x 1 1/2"	1
2	32100	Capuchon (DC12)	1
3	32101	Écrou crénelé 3/4" NF noir	1
4	32102	Bague d'étanchéité SE11	1
5	32103	Roulement à rouleau Timken: couronne no. LM11949	1
6	32104	Roulement à rouleau Timken: cuvette no. LM11910	1
7	32105	Vis de jante WB10	5
8	32106	Moyeu H511 seul	1
9	51531	Roulement à rouleau Timken: cuvette no. LM67010	1
10	51530	Roulement à rouleau Timken: couronne no. LM67048	1

8

SYSTÈME HYDRAULIQUE

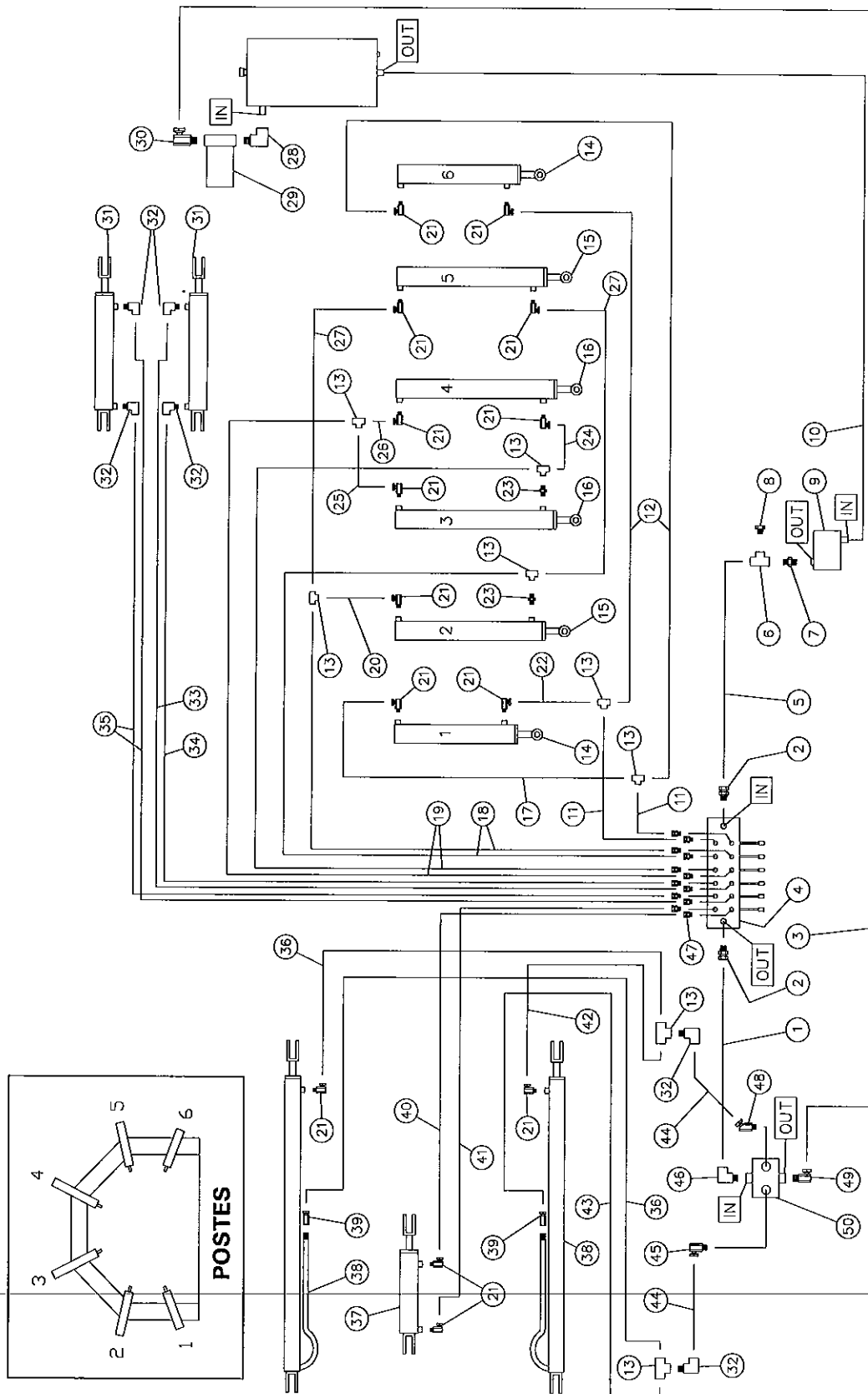

SYSTÈME HYDRAULIQUE (suite)

RÉF.# DE PIÈCE	DESCRIPTION	QTE		
		P-6200	P-6300	
1	D-18088	Boyau ½" x 79" lg + 2 adapteurs 8U108	1	1
2	Std.	Adapteur 9315 8 x 8	2	2
3	D-18089	Boyau ½" x 140" lg + 2 adapteur 8U108	1	1
4	32111	Valve 6 bras	1	1
5	D-8668	Boyau ½" x 38" lg + 2 adapteurs 8U108	1	1
6	Std.	"T" ½" C3709 x 8	3	3
7	Std.	Joint droit ½" C3069x8	3	3
8	Std.	Bouchon ½" C3159 x 8	1	1
9	32002	Pompe deux stages 4/11	1	1
10	D-8727	Boyau 1" basse pression x 116 ½" lg	1	-
10	D-18090	Boyau 1" basse pression x 123" lg	-	1
11	D-18091	Boyau 3/8" x 37" lg + 2 adapteurs 6U106	2	-
11	D-18092	Boyau 3/8" x 45" lg + 2 adapteurs 6U106	-	2
12	D-8678	Boyau 3/8" x 117" lg + 2 adapteurs 6U106	2	-
12	D-18093	Boyau 3/8" x 125" lg + 2 adapteurs 6U106	-	2
13	Std.	"T" 3/8" C3709 x 6	8	8
14	30Z10	Cylindre 3" x 10" de course	2	-
14	30H10	Cylindre 3" x 10" de course	-	2
15	30Z15	Cylindre 3" x 15" de course	2	-
15	30H15	Cylindre 3" x 15" de course	-	2
16	30Z17	Cylindre 3" x 17" de course	2	-
16	30H17	Cylindre 3" x 17" de course	-	2
17	D-8723	Boyau 3/8" x 19 ½" lg + 2 adapteurs 6U106	1	-
17	D-18094	Boyau 3/8" x 26" lg + 2 adapteurs 6U106	-	1
18	D-8675	Boyau 3/8" x 31" lg + 2 adapteurs 6U106	2	-
18	D-18095	Boyau 3/8" x 42" lg + 2 adapteurs 6U106	-	2
19	D-8676	Boyau 3/8" x 58" lg + 2 adapteurs 6U106	2	-
19	D-8760	Boyau 3/8" x 64" lg + 2 adapteurs 6U106	-	2
20	D-18096	Boyau 3/8" x 11" lg + 2 adapteurs 6U106	1	1
21	Std.	Adapteur 9405 6x6	14	14
22	D-8724	Boyau 3/8" x 22" lg + 2 adapteurs 6U106	1	-
22	D-18097	Boyau 3/8" x 29" lg + 2 adapteurs 6U106	-	1
23	Std.	Joint droit 3/8" C-3069 x 6	2	2
24	D-8673	Boyau 3/8" x 43 ½" lg + 2 adapteurs 6U106	1	-
24	D-18098	Boyau 3/8" x 49" lg + 2 adapteurs 6U106	-	1
25	D-18099	Boyau 3/8" x 12 ¾" lg + 2 adapteurs 6U106	1	1
26	D-8677	Boyau 3/8" x 50 ½" lg + 2 adapteurs 6U106	1	-
26	D-18100	Boyau 3/8" x 52" lg + 2 adapteurs 6U106	-	1
27	D-8674	Boyau 3/8" x 123" lg + 2 adapteurs 6U106	2	-
27	D-18101	Boyau 3/8" x 144" lg + 2 adapteurs 6U106	-	2
28	Std.	Coude mâle-femelle 3/4" 90° C3409 x 6	1	1
29		Filtreur 32007 + adapteur 32031	1	1
30	Std.	Adapteur droit 9205 x 8 x 12	1	1
31	25TR08	Cylindre 2 ½" x 8"	2	2
32	Std.	Coude mâle-femelle 3/8" 90° C3409 x 6	6	6
33	D-8665	Boyau 3/8" x 38" lg + 2 adapteurs 6U106	1	-
33	D-18095	Boyau 3/8" x 42" lg + 2 adapteurs 6U106	-	1
34	D-18102	Boyau 3/8" x 35 ½" lg + 2 adapteurs 6U106	1	-
34	D-18095	Boyau 3/8" x 42" lg + 2 adapteurs 6U106	-	1
35	D-8664	Boyau 3/8" x 159" lg + 2 adapteurs 6U106	2	-

8

SYSTÈME HYDRAULIQUE (suite)

RÉF.# DE PIÈCE	DESCRIPTION	QTE	
		P-6200	P-6300
35	D-8751 Boyau 3/8" x 166" lg + 2 adaptateurs 6U106	- 2
36	D-18103 Boyau 3/8" x 60" lg + 2 adaptateurs 6U106	2 -
36	D-18104 Boyau 3/8" x 66" lg + 2 adaptateurs 6U106	- 1
37	25TR04 Cylindre 2 1/2" x 4"	1 1
38	20G72 Cylindre 2" x 72" de course pour # de série 1195 à 1304 (voir détails page 32)	2 2
38	20I72 Cylindre 2" x 72" de course pour # de série 1305 et plus (voir détails page 32)	2 2
39	Std. Adapteur droit 9255 6x6	2 2
40	D-8964 Boyau 3/8" x 158" lg + 2 adaptateurs 6U106	1 -
40	D-18105 Boyau 3/8" x 168" lg + 2 adaptateurs 6U106	- 1
41	D-8965 Boyau 3/8" x 164" lg + 2 adaptateurs 6U106	1 -
41	D-18106 Boyau 3/8" x 170" lg + 2 adaptateurs 6U106	- 1
42	D-18107 Boyau 3/8" x 63" lg + 2 adaptateurs 6U106	1 1
43	D-18108 Boyau 3/8" x 68" lg + 2 adaptateurs 6U106	1 1
44	D-8986 Boyau 1/2" x 53" lg + 2 adaptateurs 8U106	1 1
45	Std. Adapteur 9405 x 6 x 8	1 1
46	Std. Coude mâle-femelle 1/2" 90° C3409 x 8	1 -
46	Std. Adapteur 9405 8x8	- 1
47	Std. Adapteur 9315 6x6	12	... 12
48	Std. Adapteur 9355 6x8	1 1
49	Std. Adapteur 9405 8x8	2 2
50	32110 Valve 1 bras SD4 modifiée (voir détails page 35)	1 1

OPTION DE CONDUITE HYDRAULIQUE

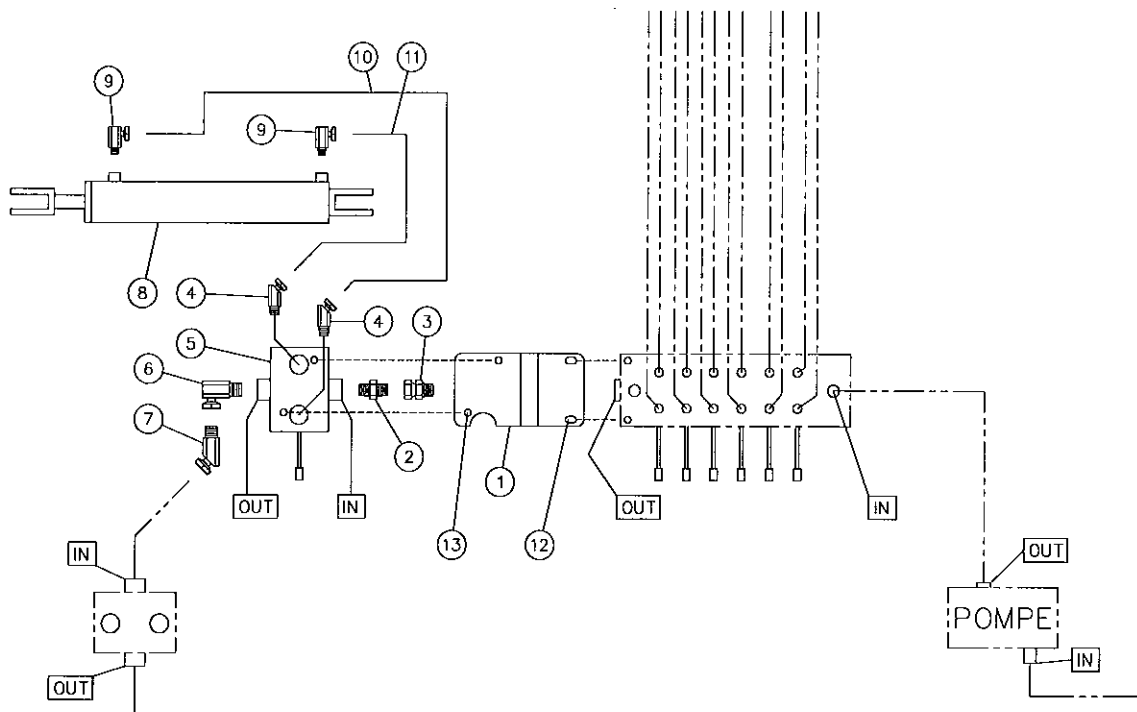







8





RÉF.	# DE PIÈCE	DESCRIPTION	QTE	
1	32137	Plaque de support	1	1
2	Std.	Adapteur C3069 x 8	1	1
3	Std.	Adapteur 9315 x 8 x 8 (déjà sur valve 6 bras)	1	1
4	Std.	Adapteur 9355 x 8 x 8	2	2
5	32138	Valve 1 bras SD4 standard (voir détails page 33)	1	1
6	Std.	Adapteur 9405 x 8 x 8	1	1
7	Std.	Adapteur 9355 x 8 x 8	1	1
8	25TR08	Cylindre 2 1/2" x 8"	1	1
9	Std.	Adapteur 9405 x 6 x 6	2	2
10	D-8985	Boyau 3/8" x 138" lg + 2 adaptateurs 6U106	1	-
10	D-18084	Boyau 3/8" x 133" lg + 2 adaptateurs 6U106	-	1
11	D-8984	Boyau 3/8" x 120" lg + 2 adaptateurs 6U106	1	-
11	D-18085	Boyau 3/8" x 122" lg + 2 adaptateurs 6U106	-	1
12	Std.	Rondelle plate 5/16" (A ajouter aux boulons déjà existants sur valve 6 bras)	2	2
13	Std.	Boulon 5/16" NC x 2" lg + écrou à blocage de nylon	2	2

TABLEAU DE SERRAGE

CHARTRE DE SPÉCIFICATION DES COUPLES DE SERRAGE

Filets UNC et UNF		Grade 2 				Grade 5   				Grade 8*   			
Dimensions du boulon		Couple de serrage				Couple de serrage				Couple de serrage			
Pouces	mm	Livre pieds		Newton mètres		Livre pieds		Newton mètres		Livre pieds		Newton mètres	
		min.	max.	min.	max.	min.	max.	min.	max.	min.	max.	min.	max.
1/4	6.35	5	6	6.8	8.13	9	11	12.2	14.9	12	15	16.3	30.3
5/16	7.94	10	12	13.6	16.3	17	20.5	23.1	27.8	24	29	32.5	39.3
3/8	9.53	20	23	27.1	31.2	35	42	47.5	57.0	45	54	61.0	73.2
7/16	11.11	30	35	40.7	47.4	54	64	73.2	86.8	70	84	94.9	113.9
1/2	12.70	45	52	61.0	70.5	80	96	108.5	130.2	110	132	149.2	179.0
9/16	14.29	65	75	88.1	101.6	110	132	149.2	179.0	160	192	217.0	260.4
5/8	15.88	95	105	128.7	142.3	150	180	203.4	244.1	220	264	298.3	358.0
3/4	19.05	150	185	203.3	250.7	270	324	366.1	439.3	380	456	515.3	618.3
7/8	22.23	160	200	216.8	271.0	400	480	542.4	650.9	600	720	813.6	976.3
1	25.40	250	300	338.8	406.5	580	696	786.5	943.8	900	1080	1220.4	1464.5
1 1/8	25.58	-	-	-	-	800	880	1084.8	1193.3	1280	1440	1735.7	1952.6
1 1/4	31.75	-	-	-	-	1120	1240	1518.7	1681.4	1820	2000	2467.9	2712.0
1 3/8	34.93	-	-	-	-	1460	1680	1979.8	2278.1	2380	2720	3227.3	3688.3
1 1/2	38.10	-	-	-	-	1940	2200	2630.6	2983.2	3160	3560	4285.0	4827.4

* Des écrous "service dur" doivent être employés avec les boulons de grade 8.

Dimensions du boulon	Genre de filets	Pas (mm)	Grade 4T  				Grade 7T 				Grade 8T  			
			Couple de serrage				Couple de serrage				Couple de serrage			
			Livre pieds		Newton mètres		Livre pieds		Newton mètres		Livre pieds		Newton mètres	
		min.	max.	min.	max.	min.	max.	min.	max.	min.	max.	min.	max.	
M6	UNC	1.00	3.6	5.8	4.9	7.9	5.8	9.4	7.9	12.7	7.2	10	9.8	13.6
M8	UNC	1.25	7.2	14	9.8	19	17	22	23	29.8	20	26	27.1	35.2
M10	UNC	1.5	20	25	27.1	33.9	34	40	46.1	54.2	38	46	51.5	62.3
M12	UNC	1.75	28	34	37.9	46.1	51	59	69.1	79.9	57	66	77.2	89.4
M14	UNC	2.0	49	56	66.4	75.9	81	93	109.8	126	96	109	130.1	147.7
M16	UNC	2.0	67	77	90.8	104.3	116	130	157.2	176.2	129	145	174.8	196.5
M18	UNC	2.0	88	100	119.2	136	150	168	203.3	227.6	175	194	237.1	262.9
M20	UNC	2.5	108	130	146.3	176.2	186	205	252	277.8	213	249	288.6	337.4
M8	UNF	1.0	12	17	16.3	23	19	27	25.7	36.6	22	31	29.8	42
M10	UNF	1.25	20	29	27.1	39.3	35	47	47.4	63.7	40	52	54.2	70.5
M12	UNF	1.25	31	41	42	55.6	56	68	75.9	92.1	62	75	84	101.6
M14	UNF	1.5	52	64	70.5	86.7	90	106	122	143.6	107	124	145	168
M16	UNF	1.5	69	83	93.5	112.5	120	138	162.6	187	140	158	189.7	214.1
M18	UNF	1.5	100	117	136	158.5	177	199	239.8	269.6	202	231	273.7	313
M20	UNF	1.5	132	150	178.9	203.3	206	242	279.1	327.9	246	289	333.3	391.6

Respectez les couples de serrage inscrits ci-dessus lorsqu'il n'y en a pas d'autre de spécifié.

NOTE: Ces valeurs s'appliquent aux boulons tels qu'ils sont reçus de votre fournisseur (secs ou lubrifiés avec une huile à moteur normale). Elles ne s'appliquent pas si des lubrifiants pour extrême pression sont employés.

GARANTIE

PRONOVOST garantit à l'acheteur initial que le produit est exempt de vices de matériaux et de fabrication, pour une période d'une année à partir de la date d'achat. Nous remplacerons ou réparerons toutes pièces défectueuses sans frais si elles nous sont retournées à notre usine de Saint-Tite, au Québec.

Les frais de transport sont à la charge du client. Cette garantie n'est pas transférable.

Les pneus portent la garantie du manufacturier.

Toutes pièces de rechange d'origine achetées sont couvertes par une garantie de trois mois.

La présente garantie ne s'applique pas si le produit a été modifié, si le bris est causé par un accident, par une opération non conforme aux instructions, par de la négligence, par un abus ou si l'entretien n'a pas été effectué tel que spécifié.

Notre obligation de garantie se limite au remplacement ou à la réparation de la pièce défectueuse. PRONOVOST n'assume aucune responsabilité en ce qui a trait aux dommages directs ou indirects de toutes sortes.

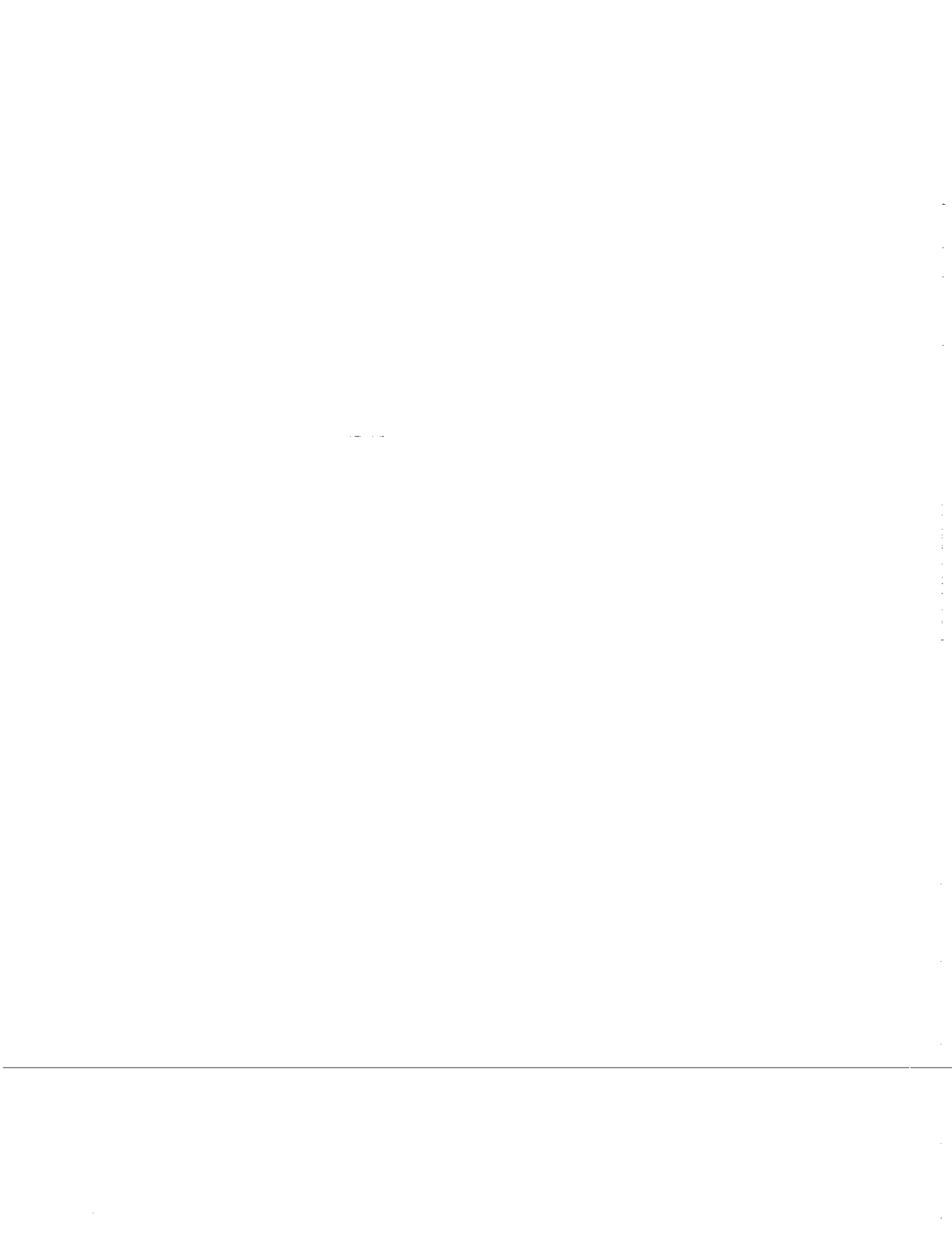

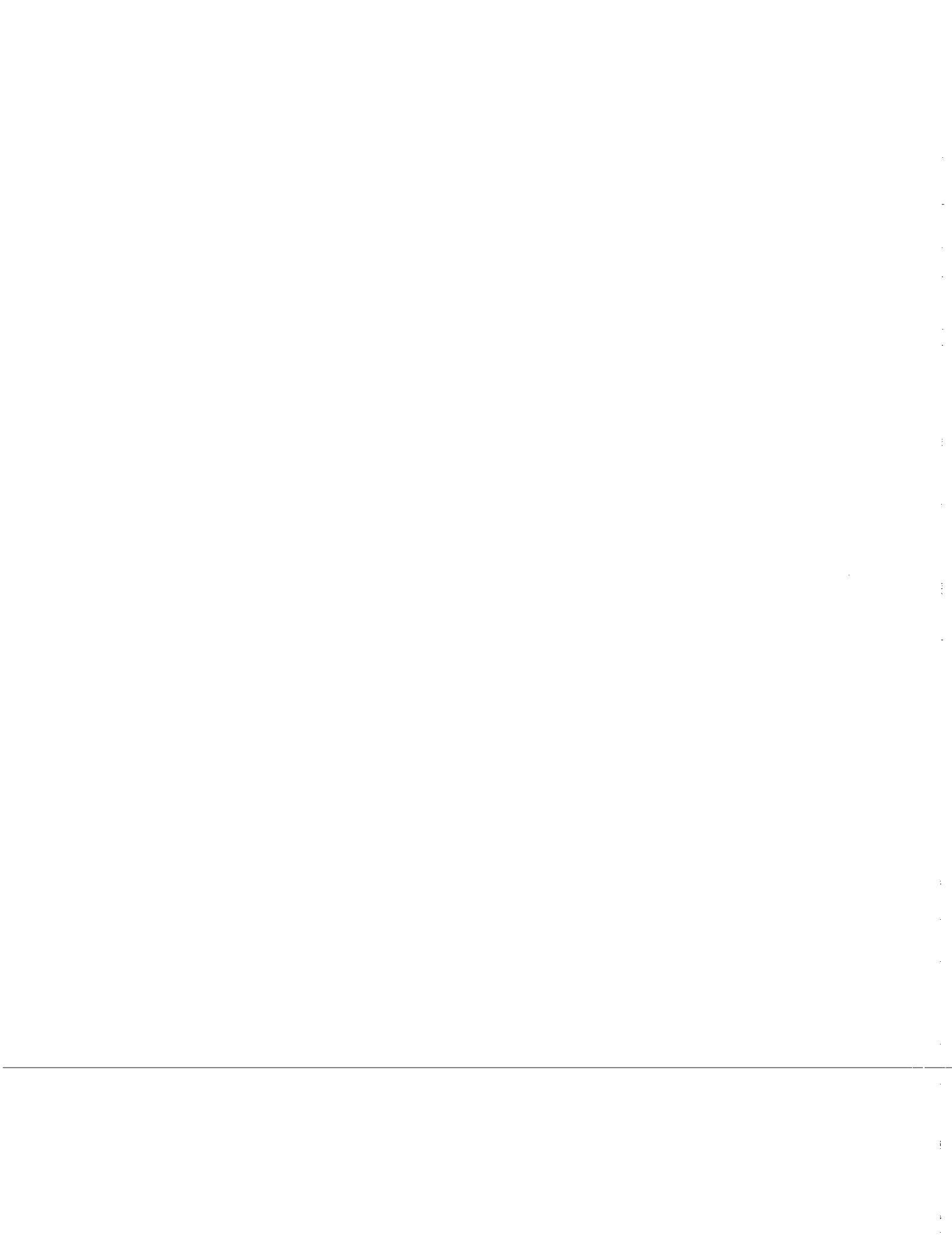

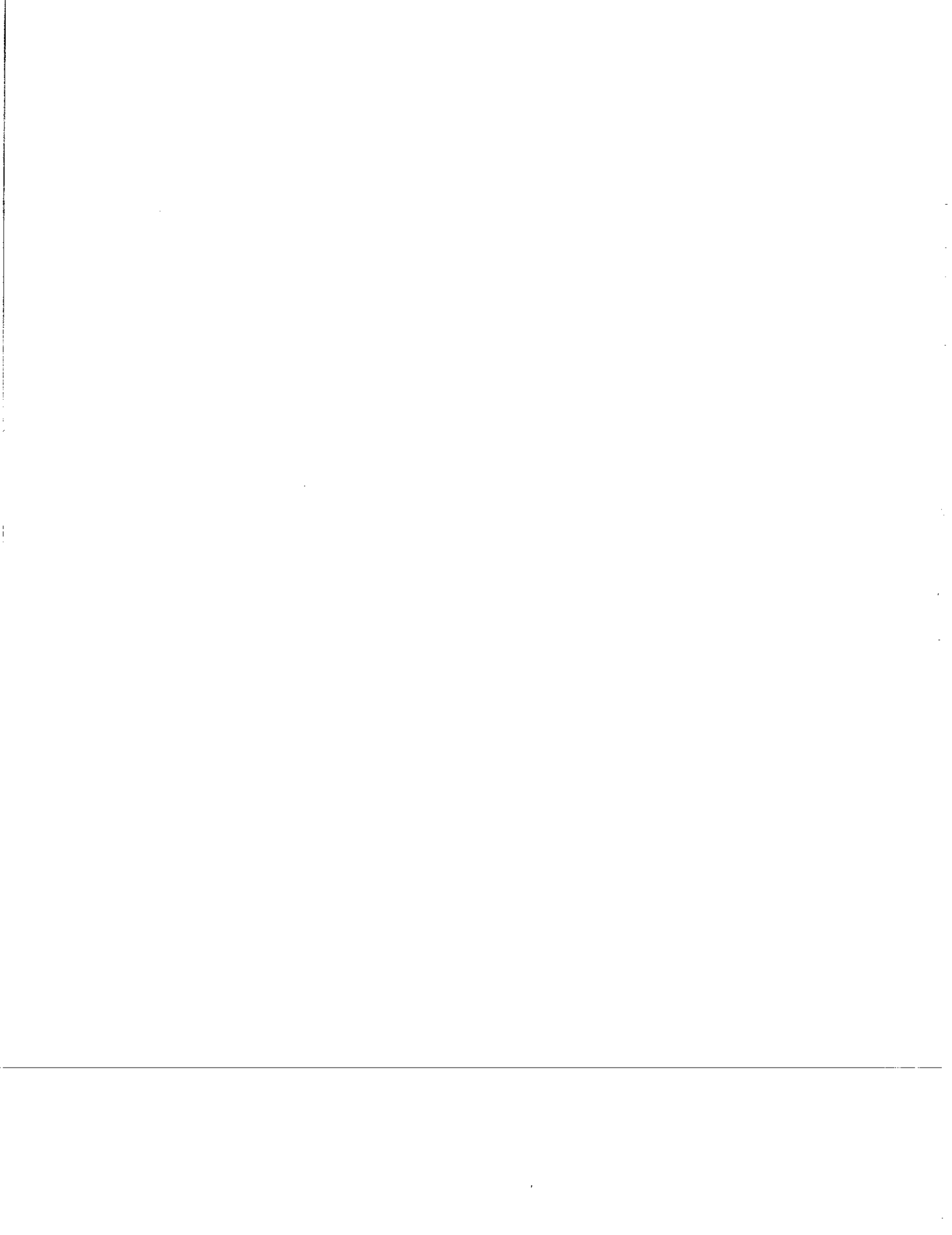



INNOVATION - EXCELLENCE

LES MACHINERIES PRONOVOST INC.
260, route 159,
Saint-Tite, Québec, Canada, G0X 3H0
Tél.: (418) 365-7551, Fax: (418) 365-7954