

PROMOVOST

Remorque à bascule

Dump trailer

Liste de pièces

Parts list

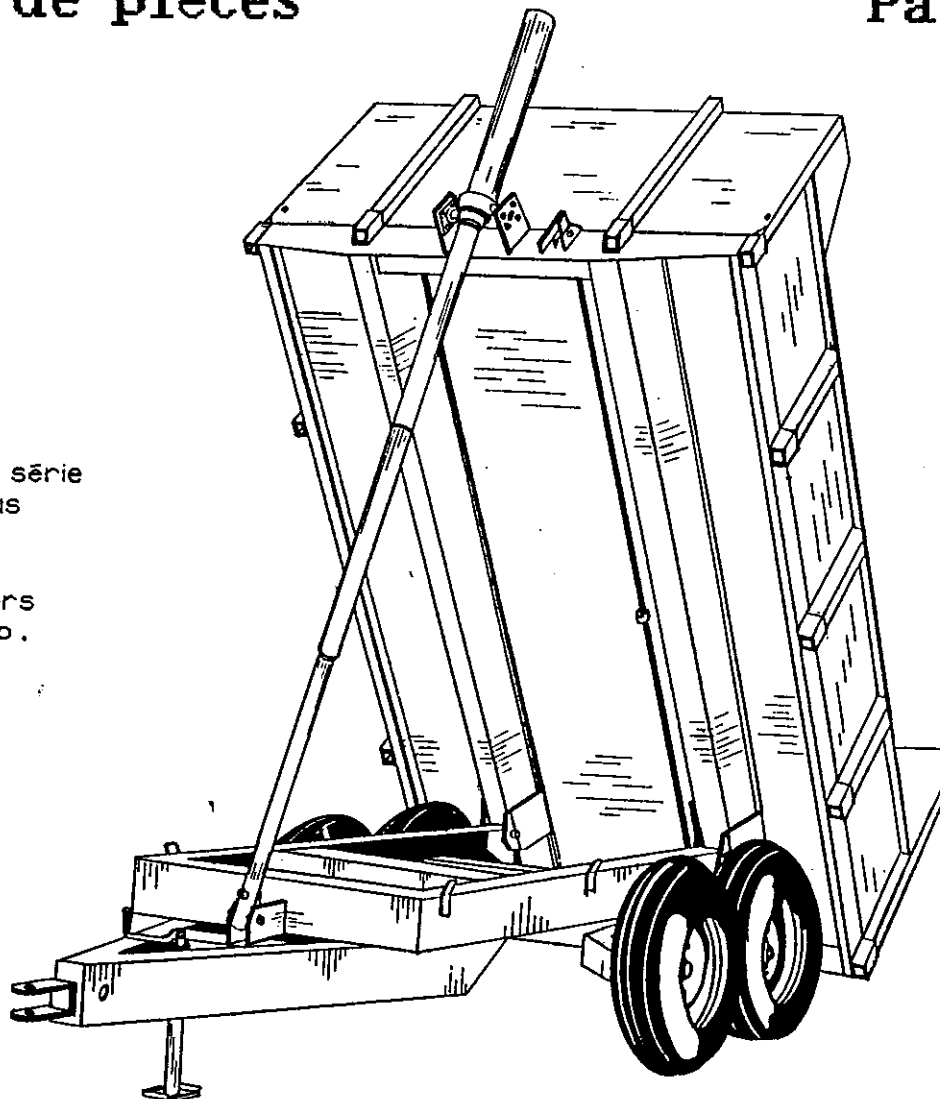

Numéros de série
2000 et plus

Serial numbers
2000 and up.

Modèle / Model

MP-524

PRONOVOST

Les Machineries Pronovost Inc. vous félicite d'avoir fait l'acquisition d'un de leurs nombreux produits. Comme vous serez à même de le constater, votre **REMORQUE A BASCULE PRONOVOST** a été fabriqué avec soin et d'une façon robuste afin de vous donner entière satisfaction et un excellent rendement pendant plusieurs années.

Afin de bénéficier d'une efficacité maximum de votre **REMORQUE A BASCULE PRONOVOST**, nous vous suggérons de suivre les instructions de mise en marche et d'entretien décrites dans ce manuel.

De plus, dans le but de mieux vous servir, il est très important de bien compléter la page suivante, car les renseignements que vous y aurez inscrits vous permettrons d'avoir un service rapide et efficace.



SYMBOLE DE QUALITE

PRONOVOST

Congratulations for choosing one of our wide of products. Your carefully built heavy-duty **PRONOVOST DUMP TRAILER** will perform for many years.

Your **PRONOVOST DUMP TRAILER** will give you maximum performances if you follow the breaking-in and servicing instructions, as described in this manual.

As we are anxious to give you fast and efficient service in the future, fill-in the next page.



QUALITY SYMBOL

A REMPLIR PAR LE PROPRIETAIRE/TO BE FILLED BY OWNERS

-No. de modèle/Model no.: _____
-No. de série/Serial number: _____
-Date d'achat/Date of purchase: _____
-Nom du vendeur/Dealer name: _____ Tel.: _____

POUR COMMANDER / TO ORDER

1-Donnez le modèle et le numéro de série de votre machine.

2-Donnez en détail le numéro et la description complète de la pièce tel qu'indiqué dans la liste.

3-Mentionnez de quelle façon l'envoi doit être fait.

Veillez commander vos pièces à votre plus proche vendeur.

1-Give model and serial number of your machine.

2-Describe complete part number and name as shown in this parts list.

3-Give details about shipping.

Please, order parts from your nearest dealer.

GARANTIE

Tous les produits PRONOVOST sont garantis contre les vices de fabrication et de matière première (excluant les pneus) pour une année entière à partir de la date d'achat, moyennant que le produit n'a pas été modifié ou qu'on n'en a pas abusé dans aucun cas. Nous remplacerons ou réparerons toutes pièces défectueuses sans frais, si elles sont retournées, F.A.B. notre usine à St-Tite, P.Q. Notre obligation de garantie se limite au remplacement ou à la réparation de la pièce défectueuse.

GUARANTEE

We guarantee our PRONOVOST line of products against any defect in workmanship and material (excluding tires) for one full year from date of purchase, providing the unit has not been modified or abused in any way. We will replace or repair any defective part on a no charge basis if returned F.O.B. our factory St-Tite, P.Q. Our obligation under this warranty is limited to replacement or repair of the defective part.

MISE EN MARCHE DE LA REMORQUE A BASCULE

- 1- Lubrifier les graisseurs.
- 2- Ajuster la pression dans les pneus, selon les spécifications du fabricant.
- 3- Installer sur les boyaux des adapteurs qui conviennent à votre équipement standard.
- 4- Faire fonctionner le système hydraulique quelques minutes. L'arrêter, et vérifier le niveau d'huile.
- 5- Il est recommandé d'attacher la remorque sur l'accouplement fixe du tracteur.

ENTRETIEN DE LA REMORQUE A BASCULE

- 1- La vitesse maximum recommandée sur la route est de 25 MPH ou 40 km/h.
- 2- Lubrifier les graisseurs à toutes les 20 heures d'utilisation.
- 3- Nettoyer et graisser les roulements à rouleaux des moyeux une fois par année.
- 4- Vérifier périodiquement la tension sur les boulons de roues.
- 5- Débarrer le panneau arrière avant d'actionner la bascule.

BEFORE USING DUMP TRAILER

- 1- Lubricate grease fittings.
- 2- Adjust tire pressure according to manufacturer specifications.
- 3- Put coupler on the hose to fit your standard equipment.
- 4- Operate hydraulic system for a few minutes. Then, stop it and check oil level.
- 5- It is recommended to attach dump trailer to the stationary hitch of the tractor.

DUMP TRAILER MAINTENANCE

- 1- The maximum speed recommended on road is 25 MPH or 40 km/h.
- 2- Lubricate grease fittings at every 20 hours of operation.
- 3- Wheels bearing should be cleaned and lubricated once a year.
- 4- Check hub screws tension periodically.
- 5- Unlock rear panel before dumping.

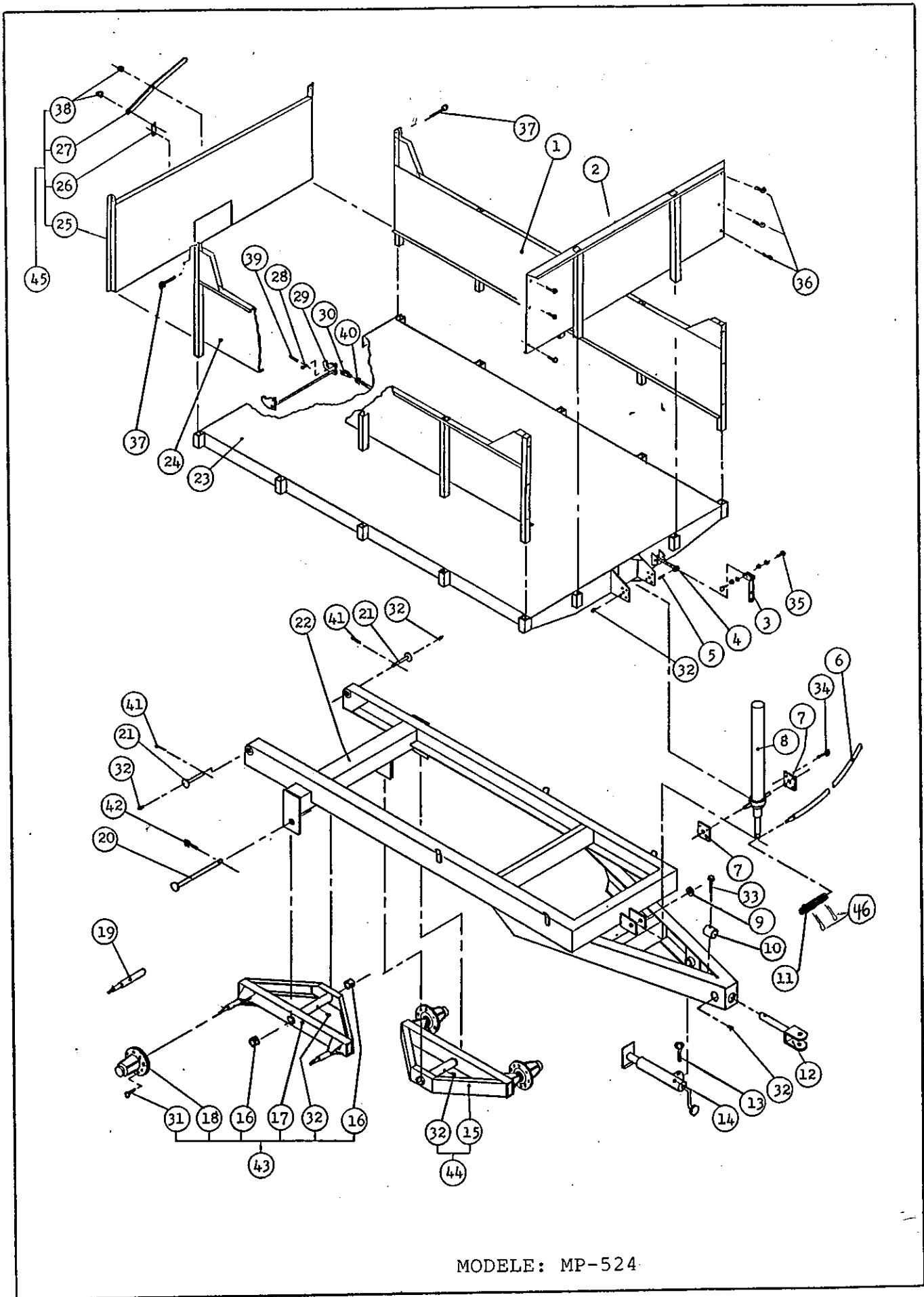

MODELE: MP-524

REMORQUE A BASCULE

MP-524

DUMP TRAILER

Ref.	No. PIECE PART No.	FRANCAIS	ENGLISH	QTE QTY
1	52020	Panneau gauche	Left panel	1
2	52026	Panneau avant	Front panel	1
3	52010	Levier pour barrure du panneau arrière	Closing lever for rear panel	1
4	52011	Tige 1/2" diam. pour barrure	Rod 1/2" diam. for closing	1
5	52012	Goupille 1/2" diam. x 1 3/8"	Pin 1/2" diam. x 1 3/8"	1
6	52015	Boyau 1/2" R2 x 80" lg + 2 adaptateurs BU108	Hose 1/2" R2 x 80" lg + 2 fittings BU108	1
7	52014	Plaque support du cylindre	Support plate for cylinder	2
8	52013	Cylindre télescopique no. 897	Telescopic cylinder no. 897	1
9	52017	Rondelle plate	Flat washer	1
10	52018	Bague	Ring	1
11	52016	Goupille fendue pour cylindre 3/16" diam. x 1 1/2" <i>Pinne cylindre 1" Ø x 5 1/4"</i>	Cutter pin for cylinder 3/16" diam. x 1 1/2"	1
12	52019	Bride à virole	Sweevel hitch	1
13	51408	Goupille du cric	Jack pin	1
14	52021	Cric	Jack	1
15	52023	Tandem gauche	Left tandem	1
16	52022	Coussinet de laiton	Brass bushing	4
17	52024	Tandem droit	Right tandem	1
18	10146	Moyeu 5500 lbs	Hub 5500 lbs	4
19	10145	Essieu	Spindle	4
20	52001	Axe de chape du tandem	Tandem pin	2
21	52002	Axe de chape avec graisseur	Pin with grease fitting	2
22	52025	Chassis	Frame	1
23	52004	Plate-forme	Platform	1
24	52028	Panneau droit	Right panel	1
25	52029	Panneau arrière	Rear panel	1
26	52005	Tige de commandement	Connecting rod	1
27	52006	Levier d'ouverture de la porte à grain	Opening lever of grain door	1
28	51436	Goupille de la fourchette	Clevis yoke pin	1
29	52027	Crochet	Hook	1
30	51435	Fourchette 1/2" - 20 NF	Clevis yoke 1/2" - 20 NF	1
31	51418	Vis de jante 9/16" - 18 NF	Rim screw 9/16" - 18 NF	32
32	Std.	Graisseur 1/4" - 28 NF, droit	Grease fitting 1/4" - 28 NF, right	7
33	Std.	Boulon 5/8" NC x 4" lg + écrou & rondelle de blocage	Bolt 5/8" NC x 4" lg + nut & lockwasher	1
34	Std.	Boulon 1/2" NC x 2" lg + écrou & rondelle de blocage	Bolt 1/2" NC x 2" lg + nut & lockwasher	8
35	Std.	Boulon 1/2" NC x 1" lg + rondelle & rondelle de blocage	Bolt 1/2" NC x 1" lg + washer & lockwasher	2
36	Std.	Boulon 1/2" NC x 3" lg + écrou & rondelle de blocage	Bolt 1/2" NC x 3" lg + nut & lockwasher	4
37	Std.	Boulon 3/4" NC x 4" lg + écrou à blocage de nylon	Bolt 3/4" NC x 4" lg + nylon locknut	2
38	Std.	Écrou à blocage de nylon 1/2"	Nylon locknut 1/2"	3
39	Std.	Goupille fendue 1/8" diam. x 3/4"	Cutter pin 1/8" diam. x 3/4"	1
40	Std.	Écrou 1/2" NF	Nut 1/2" NF	1
41	Std.	Goupille fendue 3/16" diam. x 2"	Cutter pin 3/16" diam. x 2"	2
42	Std.	Boulon 1/2" NC x 3" lg + écrou & rondelle de blocage	Bolt 1/2" NC x 3" lg + nut & lockwasher	2
43	52030	Tandem droit assemblé	Right tandem assembly	1

REMORQUE A BASCULE

MP-524

DUMP TRAILER

Ref.	No. PIECE PART No.	FRANCAIS	ENGLISH	QTE QTY
44	52031	Tandem gauche assemblé	Left tandem assembly	1
45	52032	Panneau arrière assemblé	Rear panel assembly	1
46	JTD.	GOUPILLE FENDUE 3/16" x 1/2"	<i>cutters pin,</i>	2
	52033	Panneau avant 48"		
	52034	" droit 48"		
	52035	" gauche 48"		
	52036	" arrière 48"		

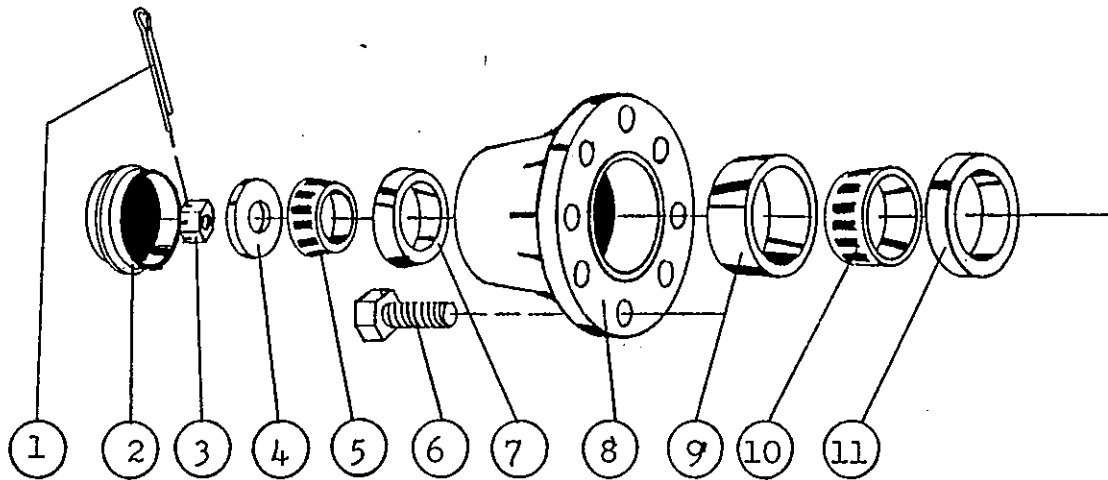

MOYEU

no. 10146

HUB

Ref.	No. Pièce Part No.	FRANCAIS	ENGLISH	Qte Qty
1	Std.	Goupille 5/32"	Cutter pin 5/32"	1
2	10110	Capuchon diam. 2.570	Cap diam. 2.570	1
3	51442	Ecrou crénelé 7/8" NF	Slotted nut 7/8" NF	1
4	Std.	Rondelle plate 7/8" diam.	Flat washer 7/8" diam.	1
5	51416	Roulement à rouleau Timken: couronne no. 4T-LM 48548	Roller bearing Timken: cone no. 4T-LM 48548	1
6	51418	Vis de jante 9/16"	Rim screw 9/16"	8
7	51415	Roulement à rouleau Timken: cuvette no. 4T-LM 48510	Roller bearing Timken: cup no. 4T-LM 48510	1
8	52010	Moyeu no. 5500	Hub no. 5500	1
9	51413	Roulement à rouleau Timken: cuvette no. 4T-LM 603011	Roller bearing Timken: cup no. 4T-LM 603011	1
10	51412	Roulement à rouleau Timken: couronne no. 4T-LM 603049	Roller bearing Timken: cone no. 4T-LM 603049	1
11	51443	Bague d'étanchéité no. 20044	Oil seal no. 20044	1