

VELOX

FALC[®]



FALC

- I** Il VELOX può essere abbinato a trattori fino a 70 HP e 80 HP ed è ideale per la trincia
F VELOX peut être couplé à tracteurs jusqu'à 70 CV et 80 CV et il est idéal pour le broyeur
GB VELOX can be coupled to tractors up to 70 HP and 80 HP and it is ideal for the cutting
D VELOX kann mit Traktoren bis 70 HP und 80 HP gepaart sein und eignet sich hervor
E El VELOX puede ser combinado con tractores da hasta HP 70 y HP 80 y es id



- I** ATTACCO CON SPOSTAMENTO IDRAULICO
F ATTELAGE AVEC DEPLACEMENT HYDRAULIQUE
GB HYDRAULIC SIDE SHIFT LINKING
D ANSCHLUß MIT HYDRAULISCHEM SEITENSCHUB
E ÉNGANCHE CON DEPLAZAMIENTO HIDRÁULICO

VELOX									
	A mm.	B	A inches	B	KG	LBS	N.	P.T.O	HP
1200	1240	1366	48,819	53,780	358	790	16	540	40 - 70
1350	1382	1508	54,410	59,371	379	836	18	540	40 - 70
1500	1524	1650	60,000	64,961	400	882	20	540	40 - 70
1650	1666	1792	65,591	70,552	425	937	22	540	40 - 80

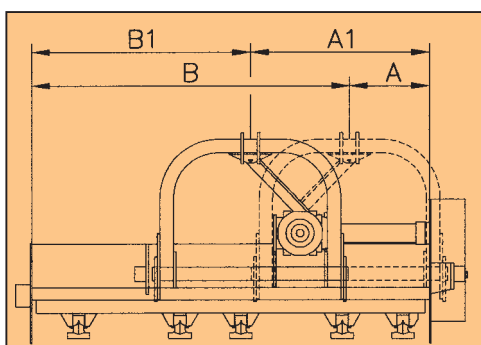

VELOX	A mm.	B mm.	A/1 mm.	B/1 mm.	spostamento déplacement side shift Seitenschub desplazamiento
1200	390	850	690	550	mm. 300 : 1200 mm. 360 : 1350 : 1500 : 1650
1350	390	992	750	632	
1500	390	1134	750	774	
1650	390	1276	750	916	

nciatura di erba e potature leggere (vedi sarmenti di vigna).

royage d'herbes et sarments légers (voir sarments de vigne).

itting of grass and light pruning (ex. Vineyard sarmentum).

vorragend für das Häckseln von Unkraut, Ästen und Stauden (siehe Rebschösslinge).

ideal para el trinchado de hierbas y de podas livianas (ver sarmientos de viña).



- I** PREDISPOSIZIONE PER RASTRELLO POSTERIORE
- F** DISPOSITION POUR RÂTEAU POSTÉRIEUR
- GB** FACILITY FOR REAR RAKE
- D** VORBEREITUNG FÜR HINTEREN RECHEN
- E** PREDISPOSICIÓN PARA RASTRILLADORA POSTERIOR

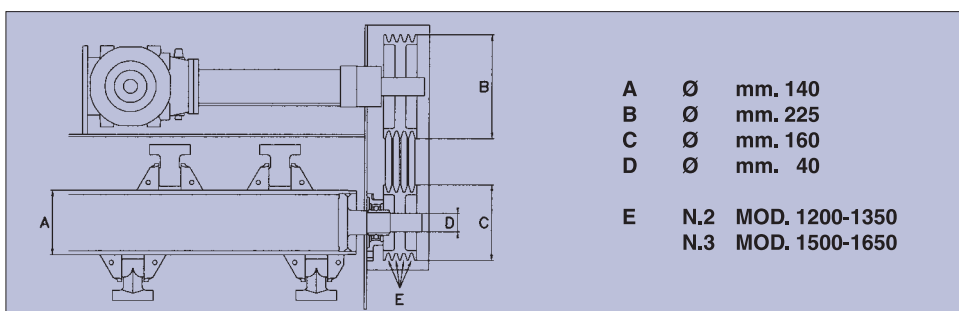

- I** GIRI AL MINUTO DEL ROTORE
- F** TOURS A LA MINUTE DU ROTOR
- GB** ROTOR'S RPM
- D** ROTORHUNDREUNGEN IN DER MINUTE
- E** ROTACIONES AL MINUTO DEL ROTOR

N° 2278

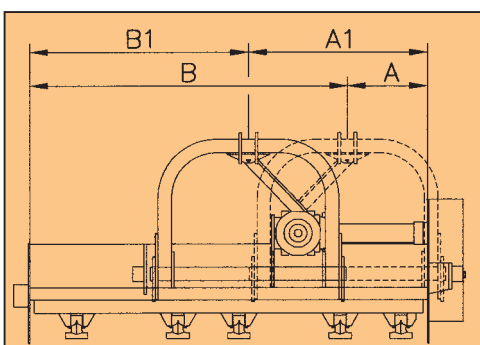

VELOX	A inchs.	B inchs.	A/1 inchs.	B/1 inchs.	spostamento déplacement side shift Seitenschuß desplazamiento
1200	15,355	33,465	27,166	21,654	inchs. 11,812 : 1200 inchs. 14,174 : 1350 : 1500 : 1650
1350	15,355	39,056	29,528	24,882	
1500	15,355	44,646	29,528	30,473	
1650	15,355	50,237	29,528	36,063	

VELOX

I

1. Cuscinetti interni al rotore oscillanti, schermati, con supporti in acciaio.
2. Diametro rotore mm. 140x10 con perni Ø mm. 40.
3. Rullo posteriore con supporti in acciaio e cuscinetti schermati.
4. Moltiplicatore con ruota libera interna.
5. Perni porta martelli filettati con dado autobloccante.
6. Spessore lamiera cofano mm. 5.
7. Possibilità di montare 2 ruote anteriori in ferro.
8. N. 2 controcoltelli.

F

1. Roulements internes au rotor auto-aligneurs, protégés, avec support en acier.
2. Diamètre rotor mm. 140x10 avec axes Ø mm. 40.
3. Supports rouleau arrière en acier et roulements protégés.
4. Boîtier avec roue libre interne.
5. Axes marteaux filetés avec écrous autobloquants.
6. Tôle capot épaisseur mm. 5.
7. Possibilité de monter 2 roues avant en fer.
8. N. 2 contrelames.

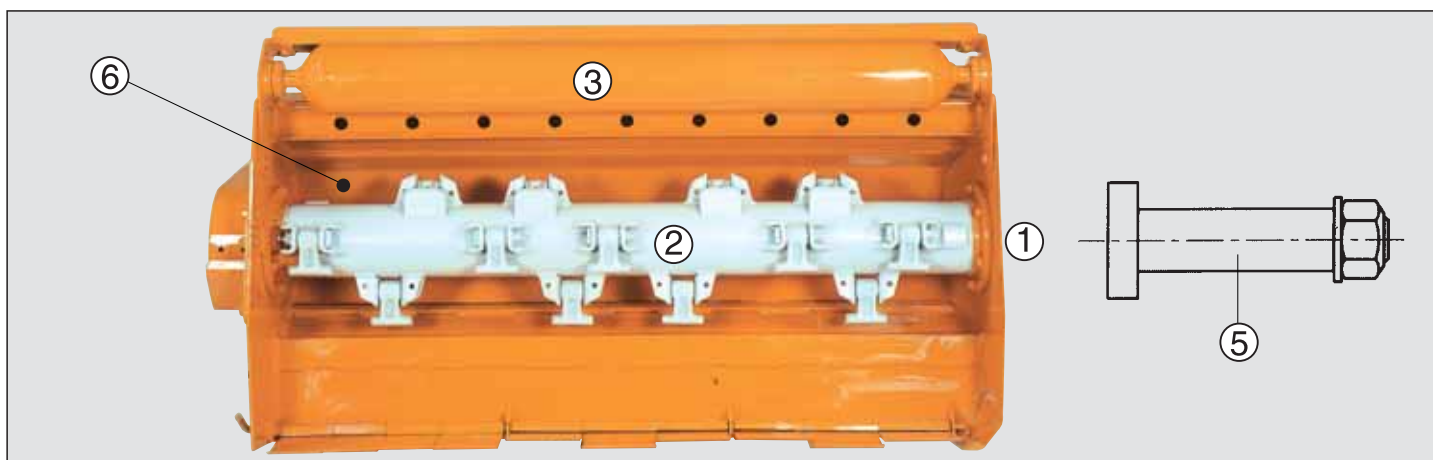

GB

1. Rotor's housed bearings, protected, with iron supports.
2. Rotor diameter mm. 140x10 with axles Ø mm. 40.
3. Iron supports on rear roller and protected bearings.
4. Gearbox with internal free wheel.
5. Threaded pins for hammers with self-locking nut.
6. Bonnet sheet thickness 5 mm.
7. Facility to assemble 2 front iron wheels.
8. N. 2 counterblades.

D

1. Innere geschützte Rotorgehäuselager, mit Eisenhalter.
2. Rotorwelle Durchmesser mm. 140x10 mit Bolzen Ø mm. 40.
3. Hintere Walze mit Eisenhaltern und geschützten Unterlagen.
4. Getriebe mit inneren Freilauftrad.
5. Gewindebolzen mit Gegenmutter für Hämmern.
6. Haubenblechstärke mm. 5.
7. Vorbereitung für vordere Eisenräderanbau.
8. N. 2 Gegenmesser.

E

1. Los rodamientos del rotor van montados por su interior, son oscilantes, sellados y los soportes de los mismos son de acero.
2. Diámetro del rotor de 140 m/m, pared de 10 m/m y ejes de 40 m/m en sus extremos.
3. Rodillo posterior con soportes de acero y rodamientos sellados.
4. Grupo (multiplicador) montado con rueda libre en su interior.
5. Los ejes de los martillos van con rosca y tuerca autobloccante.
6. El espesor de la chapa del capot es de 5 m/m.
7. Posibilidad de montar dos ruedas delanteras de hierro.
8. N. 2 - Contra-cuchillas.

FALC - Via Proventa, 41 - 48018 FAENZA (ITALIA) - e-mail: info@falc.eu - www.falc.eu



Numero nazionale:
Tel. 0546 29050
Fax 0546 663986

International number:
Tel. +39-0546 29050
Fax +39-0546 663986

FALC®